

RENAULT
ESPACE





RENAULT adviseert **ELF**

Alle motortypes	ELF EXCELLIUM LDX 5W-40 Optimale prestaties, maximale bescherming onder extreme omstandigheden <i>Alle omstandigheden</i>	ACEA A3 / B3 / B4
	ELF EVOLUTION SXR 5W-40 Optimale prestaties <i>Alle omstandigheden</i>	ACEA A3 / B3 / B4
Alle types benzinemotor	ELF EVOLUTION SXR 5W-30 Lager brandstofverbruik, bescherming van de motor en milieuvriendelijk <i>Alle omstandigheden</i>	ACEA A5 / B5
Alle motors behalve 3.0 dCi en 1.9 dCi	ELF COMPETITION ST 10W-40 ELF TURBO DIESEL 10W-40 Andere door RENAULT goedgekeurde smeermiddelen voor normaal gebruik	ACEA A3 / B3 / B4 ACEA B3 / B4
Handgeschak. bak Automatische transmissie	TRANSELF TRP 75W-80 <i>Raadpleeg uw RENAULT-dealer</i>	API GL5

RENAULT adviseert u de goedgekeurde ELF smeermiddelen te gebruiken.
Voor het bijvullen en verversen adviseren wij u de originele olie te kiezen.
Raadpleeg uw RENAULT-dealer, of kijk op de website www.lubrificants.elf.com



RENAULT heet u van harte welkom in uw RENAULT

In dit instructieboekje worden aanwijzingen gegeven voor de bediening en het onderhoud, zodat u:

- uw RENAULT goed leert kennen waardoor u al zijn kwaliteiten en zijn vele mogelijkheden ten volle kunt benutten.
- door het opvolgen van eenvoudige - maar beslist noodzakelijke - onderhoudsvoorschriften, de prestaties optimaal kunt houden.
- zonder overbodig tijdverlies zelf kleine storingen kunt verhelpen waarvoor geen specialist nodig is.

Door dit instructieboekje zorgvuldig te bestuderen, wordt u geïnformeerd over zijn mogelijkheden, de wijze waarop u deze kunt gebruiken en over de nieuwe technieken die in deze auto zijn toegepast. Indien bepaalde onderwerpen u niet geheel duidelijk zijn, dan zijn de technici in onze dealer-organisatie graag bereid u te informeren.

Om het lezen van dit boekje voor u te vergemakkelijken gebruiken wij het volgende symbool:



Om een gevaar of een veiligheidsadvies aan te geven.

















Dit instructieboekje is tot stand gekomen met behulp van de gegevens die op het moment van de samenstelling van dit boekje bekend waren. **In dit boekje staan alle mogelijke uitrustingen** (standaard of optioneel) **van dit model beschreven.** **De aanwezige uitrusting is afhankelijk van de uitvoering van de auto, de gekozen opties en het land van aflevering.** **Ook kunnen er uitrustingen zijn opgenomen die pas op een later tijdstip in de auto zullen worden toegepast.**

Wij wensen u goede reis in uw RENAULT.

Gehele of gedeeltelijke nadruk of vertaling is verboden zonder schriftelijke toestemming van RENAULT, 92100 Billancourt 2004, Frankrijk.



In één oogopslag

-  • Bandenspanning 0.04
-  • RENAULT card afstandsbediening: gebruik 1.02 ➔ 1.09
-  • Kinderzitjes 1.34 ➔ 1.41
-  • Waarschuwingslampjes (instrumentenpaneel) 1.46 ➔ 1.60
-  • Starten/stilzetten motor 2.03 ➔ 2.06
-  • Rijden 2.02 ➔ 2.39
 -  Parkeerrem 2.09 - 2.11
 -  Controlesysteem bandenspanning 2.17 ➔ 2.20
 -  Elektronisch Stabiliteits Programma: ESP 2.21
 -  Tractiecontrole: ASR 2.22 - 2.23
 -  Noodstopbekrachtiging: BAS 2.26
 -  Snelheidsregelaar en -begrenzer 2.27 ➔ 2.32
 -  Parkeerhulp 2.33 - 2.34
-  • Verwarming/airconditioning 3.03 ➔ 3.25
-  • Motorkap/onderhoud 4.02 ➔ 4.14
-  • Praktische tips (vervangen lampen, zekeringen, storingen verhelpen) 5.02 ➔ 5.43

I N H O U D

	Hoofdstuk
Ken uw auto	1
Rijden	2
Comfort	3
Onderhoud	4
Praktische tips	5
Technische gegevens	6
Alfabetische inhoudsopgave	7

BANDENSPANNING (in bar of kg/cm² koud)

Bandenmaten	225/60/16	225/55/17			245/45/18		
Velgmaten	6.5 J 16	7 J 17			7.5 J 18		
Uitvoeringen	Alle uitvoeringen	2.0 16V 2.0 T 1.9 dCi	3.5 V6	2.2 dCi 3.0 dV6	2.0 T	3.5 V6	2.2 dCi 3.0 dV6
Niet op autosnelweg							
• Voor	2,2	2,3	2,4	2,5	2,4	2,5	2,6
• Achter	2,1	2,2	2,2	2,2	2,3	2,3	2,3
Op autosnelweg (1)							
• Voor	2,3	2,3	2,7	2,5	2,4	2,8	2,6
• Achter	2,2	2,2	2,4	2,2	2,3	2,5	2,3
Reservewiel	2,3	2,3	2,7	2,6	2,4	2,8	2,6
Reservewiel voor tijdelijk gebruik (dat kleiner is dan de andere vier wielen)	3,7						

Controlesysteem bandenspanning

Raadpleeg de paragraaf “controlesysteem bandenspanning” in hoofdstuk 2 voor meer informatie over dit systeem.

Veiligheid van de banden en gebruik van sneeuwkettingen

Raadpleeg de paragraaf “banden” in hoofdstuk 5 voor het gebruik van het reservewiel en de mogelijkheden voor het gebruik van sneeuwkettingen.

(1) **Bijzonderheid vol belaste auto** (maximum toegelaten totale massa) **met een aanhangwagen.**

De maximum snelheid is **100 km/u** en de bandenspanning moet worden verhoogd met **0,2 bar**.

De massa's staan aangegeven in de paragraaf “massa's” in hoofdstuk 6.

BANDENSPANNING in PSI (koud)

Bandenmaten	225/60/16	225/55/17			245/45/18		
Velgmaten	6.5 J 16	7 J 17			7.5 J 18		
Uitvoeringen	Alle uitvoeringen	2.0 T	3.5 V6	2.2 dCi 3.0 dV6	2.0 T	3.5 V6	2.2 dCi 3.0 dV6
Niet op autosnelweg <ul style="list-style-type: none">• Voor• Achter	32 30	33 32	35 32	36 32	35 33	36 33	38 33
Op autosnelweg (1) <ul style="list-style-type: none">• Voor• Achter	33 32	33 32	39 34	36 32	35 33	41 33	38 33
Reservewiel	33	33	39	36	35	41	38
Reservewiel voor tijdelijk gebruik (dat kleiner is dan de andere vier wielen)	47						

Controlesysteem bandenspanning

Raadpleeg de paragraaf “controlesysteem bandenspanning” in hoofdstuk 2 voor meer informatie over dit systeem.

Veiligheid van de banden en gebruik van sneeuwkettingen

Raadpleeg de paragraaf “banden” in hoofdstuk 5 voor het gebruik van het reservewiel en de mogelijkheden voor het gebruik van sneeuwkettingen.

(1) **Bijzonderheid vol belaste auto** (maximum toegelaten totale massa) **met een aanhangwagen.**

De maximum snelheid is **100 km/u** en de bandenspanning moet worden verhoogd met **3 PSI**.

De massa's staan aangegeven in de paragraaf “massa's” in hoofdstuk 6.

Hoofdstuk 1: Ken uw auto

RENAULT card afstandsbediening: algemeen, gebruik, extra portiervergrendeling	1.02	➔	1.08
Portieren	1.09	➔	1.14
Startvergrendeling	1.15	-	1.16
Hoofddeunen - Stoelen	1.17	➔	1.22
Autogordels	1.23	➔	1.26
Aanvullende veiligheidsvoorzieningen	1.27	➔	1.32
bij de autogordel	1.27	➔	1.30
zijkant			1.31
Voor de veiligheid van de kinderen	1.33	➔	1.41
Airbags voorpassagier uitschakelen			1.38
Bedieningsorganen	1.42	➔	1.45
Instrumentenpaneel	1.46	➔	1.64
Boordcomputer	1.52	➔	1.64
Stuurwiel			1.65
Klokje en buitentemperatuur			1.66
Spiegels	1.67	-	1.68
Claxon en lichtsignalen			1.69
Verlichting en richtingaanwijzers	1.70	➔	1.73
Afstellen van de koplampen			1.73
Ruitenwissers / Sproeiers	1.74	➔	1.76
Brandstof tanken	1.77	-	1.78

RENAULT CARD AFSTANDSBEDIENING: algemeen

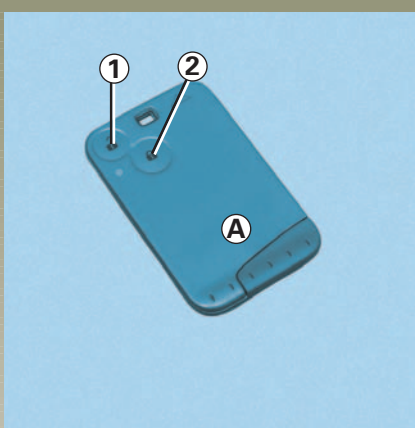

RENAULT card afstandsbediening A

Deze is herkenbaar aan de twee knopjes **1** en **2**.

Hiermee kunt u:

- de portieren, de achterklep en de tankdopklep ontgrendelen of vergrendelen (zie de volgende bladzijden);
- afhankelijk van de auto, de ruiten en het open dak automatisch sluiten (zie hiervoor de paragrafen “automatische bediening van de ruiten” en “open dak” in hoofdstuk 3);
- bepaalde voorzieningen bedienen (bijv.: radio, elektrische stoelen);
- de motor starten (raadpleeg de paragraaf “starten van de motor” in hoofdstuk 2);
- de “uitschakelvertraging” uitschakelen (raadpleeg de paragraaf “verlichting en richtingaanwijzers” in hoofdstuk 1).

RENAULT CARD AFSTANDSBEDIENING: algemeen (vervolg)

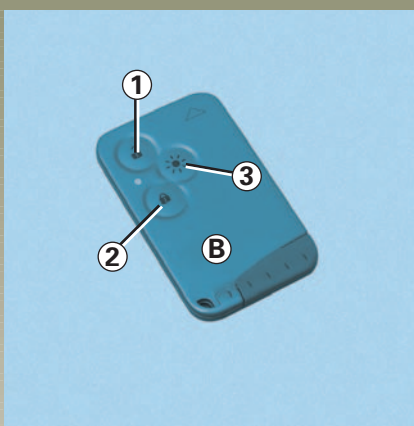

RENAULT card handsfree afstandsbediening **B**

Deze is herkenbaar aan de drie knopjes **1**, **2** en **3**.

Hiermee kunt u:

- als u dat wenst, **automatisch** de portieren, de achterklep en de tankdopklep ontgrendelen of vergrendelen;
- de portieren, de achterklep en de tankdopklep handmatig ontgrendelen of vergrendelen (zie de volgende bladzijden);
- afhankelijk van de auto, de ruiten en het open dak automatisch sluiten (zie hiervoor de paragrafen “automatische bediening van de ruiten” en “open dak” in hoofdstuk 3);
- bepaalde voorzieningen bedienen (bijv.: radio, elektrische stoelen);
- de motor starten (raadpleeg de paragraaf “starten van de motor” in hoofdstuk 2);
- de “uitschakelvertraging” bedienen (raadpleeg de paragraaf “verlichting en richtingaanwijzers” in hoofdstuk 1).

RENAULT CARD AFSTANDSBEDIENING: algemeen (vervolg)

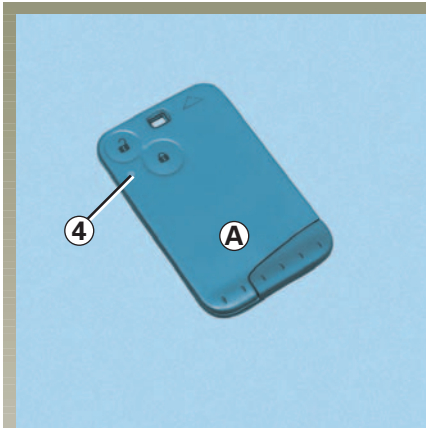

De RENAULT cards **A** en **B** werken op een batterij die vervangen moet worden als het controlelampje van de batterij **5** niet meer oplicht (raadpleeg de paragraaf “RENAULT card: batterij”, hoofdstuk 5)

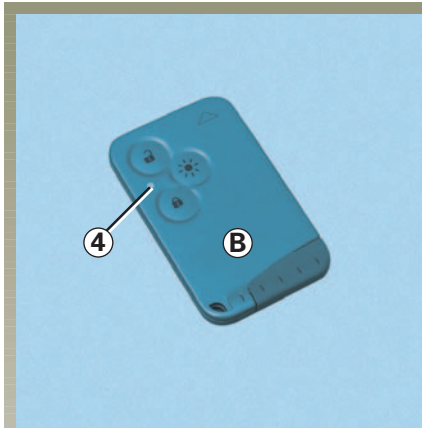

Bijzonderheid: voor sommige auto's is het mogelijk om in de RENAULT card gekozen instellingen door de gebruiker van de RENAULT card vast te leggen: de instellingen van de verwarming en de airconditioning, de instellingen van sommige radio's, de afstelling van de elektrisch verstelbare stoel (als deze een geheugen heeft), de stand van de spiegels. Het is dus raadzaam om steeds dezelfde RENAULT card te gebruiken om op deze manier steeds uw persoonlijke instellingen terug te vinden.

Bereik van de RENAULT card

Het bereik van de RENAULT card wordt beïnvloed door de omgeving. Let er bij het vasthouden van de RENAULT card op dat de portieren niet per ongeluk worden vergrendeld of ontgrendeld!



Verantwoordelijkheid van de bestuurder

Laat uw RENAULT card nooit in de kaartlezer zitten of in de auto liggen als u de auto verlaat en er een kind (of dier) in de auto zit. Het kind zou de motor kunnen starten of bijvoorbeeld de ruiten kunnen bedienen en door het sluiten ervan ernstig worden verwond aan hals, arm, of hand als deze uit de auto steken. Gevaar voor ernstige verwondingen.

RENAULT CARD AFSTANDSBEDIENING: algemeen (vervolg)

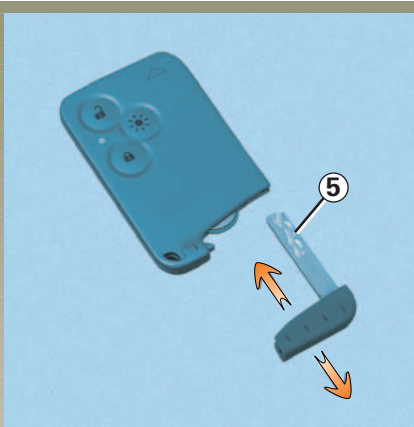

Ingebouwde nood sleutel 5 of afzonderlijke nood sleutel 6 (afhankelijk van de auto)

Deze hoeft maar zelden gebruikt te worden: hiermee kan het linker voorportier ontgrendeld of vergrendeld worden als de afstandsbediening niet werkt:

- de auto bevindt zich in een sterk elektromagnetisch veld;
- gebruik van apparatuur die met dezelfde frequentie werkt als de card;
- batterij van de RENAULT card leeg, accu ontladen, enz.

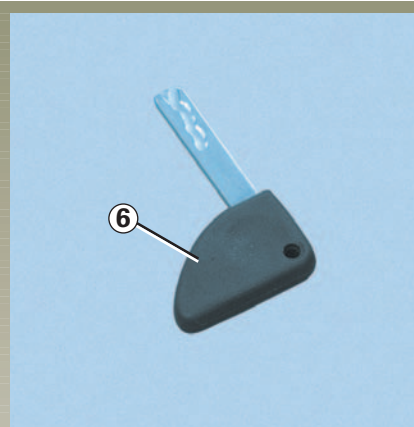

Voor het gebruik van de nood sleutel raadpleegt u de paragraaf “vergrendelen/ontgrendelen van de portieren”.

Na het openen van de auto met de nood sleutel, steekt u de RENAULT card in de kaartlezer om te kunnen starten.

Vervangen of extra RENAULT card

Bij verlies of indien u een andere RENAULT card wenst, kunt u deze uitsluitend bij uw RENAULT-dealer bestellen.

Het vervangen van een RENAULT card moet altijd bij een RENAULT-dealer gebeuren. Het systeem moet met alle RENAULT cards worden ingelezen.

Het is mogelijk maximaal vier RENAULT cards per auto te gebruiken.

Storing van de RENAULT card

Zorg ervoor dat de batterij van de RENAULT card in goede staat verkeert. Zijn levensduur is ongeveer twee jaar.

Raadpleeg de paragraaf “RENAULT card: batterijen” in hoofdstuk 5.

RENAULT CARD AFSTANDSBEDIENING: gebruik

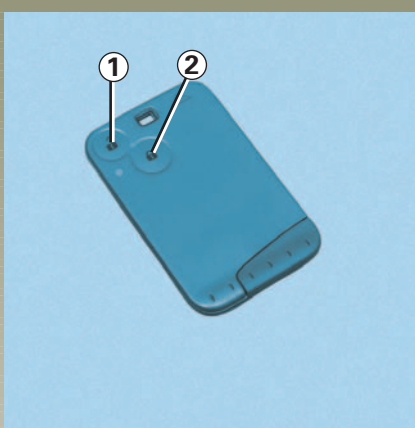

Portieren ontgrendelen

Druk het ontgrendelknopje **1** in.

Het **ontgrendelen** ziet u aan het **één** keer oplichten van de knipperlichten.

Bijzonderheid (voor sommige landen):

- door één keer op het knopje **1** te drukken, ontgrendelt u uitsluitend het bestuurdersportier,
- door twee keer achter elkaar op het knopje **1** te drukken, ontgrendelt u alle portieren.

Portieren vergrendelen

Druk het vergrendelknopje **2** in.

Het **vergrendelen** ziet u aan het **twee** keer oplichten van de knipperlichten.

- als een voorportier niet goed gesloten is, worden de portieren niet vergrendeld en lichten de knipperlichten niet op.
- als een van de andere portieren niet goed gesloten is, lichten de knipperlichten niet op.

RENAULT CARD HANDSFREE AFSTANDSBEDIENING: gebruik

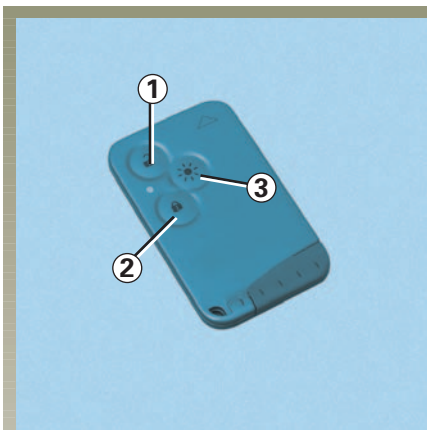

Handsfree functie

Ontgrendelen van de portieren

Draag de RENAULT card bij u en loop naar de auto.

Zodra u uw hand in de handgreep van een portier (deur of achterklep) steekt, ontgrendelen de sloten zich automatisch.

Het ontgrendelen ziet u aan het **één** keer oplichten van de knipperlichten.

Portieren vergrendelen

Draag de RENAULT card bij u. Nadat de portieren gesloten zijn, loopt u weg van de auto: de portieren vergrendelen zich automatisch.

N.B.: de afstand waarop de auto vergrendeld wordt, hangt af van de omgeving.

Het vergrendelen is zichtbaar door het **twee keer oplichten** van de knipperlichten, **en het vast oplichten** van de zijknipperlichten (gedurende ongeveer 10 secondes) en er klinkt **een geluidssignaal**.

Dit geluidssignaal kan op verschillende manieren worden ingesteld of worden uitgeschakeld, raadpleeg uw RENAULT-dealer.

Handbediende functie

U kunt de handsfree functie opheffen door op de toets **1** of **2** te drukken: nu is de handbediende functie actief en de RENAULT card werkt op dezelfde manier als hiervoor beschreven is in de paragraaf “RENAULT card afstandsbediening: gebruik”.

Terug naar de handsfree functie

De handsfree functie wordt weer actief bij het aanzetten van het contact.

Functie “verlichting op afstand”

Hiermee kan de auto op afstand herkend worden, bijvoorbeeld op een parkeerterrein.

Door het indrukken van toets **3** gaan de markeringslichten, de dimlichten, de zijknipperlichten en de binnenverlichting gedurende ongeveer 30 secondes branden.

N.B.: door opnieuw op toets **3** te drukken gedurende de 30 secondes gaat de verlichting weer uit.



Laat nooit de RENAULT card in de auto liggen als u de auto verlaat.

EXTRA VERGRENDLING



Extra portiervergrendeling (voor sommige landen)

Met deze functie worden de portieren vergrendeld en kunnen ze niet van binnenuit geopend worden (bijv. in geval van het inslaan van een ruit, waarna iemand wil proberen het portier van binnenuit te openen).

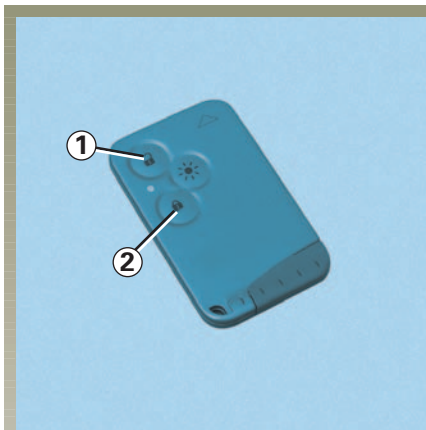

Om deze extra portiervergrendeling te activeren, kunt u:

- ofwel twee keer kort de knop **2** indrukken;
- ofwel één keer lang de knop **2** indrukken.

Het vergrendelen ziet u aan het vier keer oplichten van de knipperlichten.

Bijzonderheid: de extra vergrendeling werkt niet als de knipperlichten of de markeringslichten branden.

Bijzonderheden van de hands-free functie

Door het gebruik van de extra portiervergrendeling wordt de hands-free functie uitgeschakeld.

Om de portieren te ontgrendelen drukt u op de knop **1** (raadpleeg de paragraaf RENAULT card hands-free: gebruik).

De handsfree functie wordt weer actief bij het aanzetten van het contact.



Gebruik nooit de extra portiervergrendeling als er nog iemand in de auto zit!

PORTIEREN OPENEN EN SLUITEN

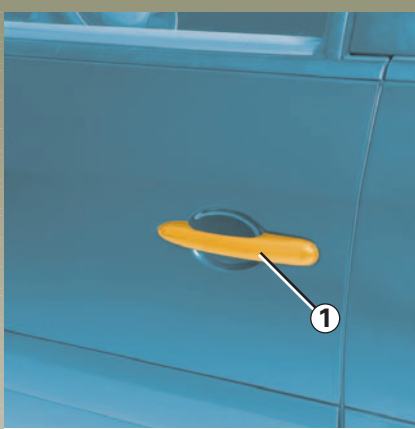

Openen van buitenaf

Als u de portieren ontgrendeld heeft met behulp van de RENAULT card, pakt u de handgreep **1** en trekt deze naar u toe om het portier te openen.

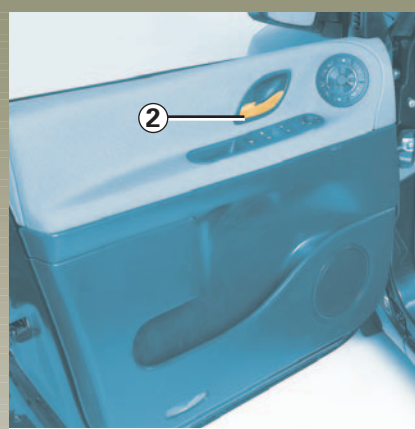

Openen van binnenuit

Trek aan de handgreep **2**.

Waarschuwingssignaal verlichting brandt nog

Als bij het openen van een portier de lichten nog branden terwijl het contact is afgezet dan klinkt er een signaal om u te waarschuwen dat de accu wordt ontladen...

PORTIEREN OPENEN EN SLUITEN (vervolg)

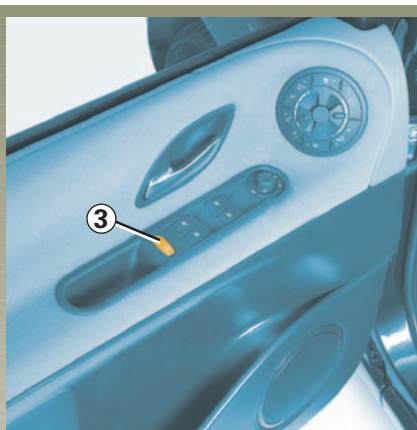

Veiligheid van de kinderen

Auto's uitgerust met schakelaar 3 met ingebouwd lampje

Druk op schakelaar 3 om de functies ruitbediening achter en openen van de portieren achter op te heffen.

Het oplichten van het lampje in de schakelaar geeft aan dat de portieren vergrendeld zijn.



In geval van storing hoort u een geluidssignaal en licht het lampje niet op.

Bijzonderheid

Deze functie schakelt ook het bedieningspaneel voor de ventilatie, verwarming, airconditioning en ruitontwaseming achter uit (raadpleeg paragraaf "thermostatisch geregelde airconditioning" in hoofdstuk 3).



Veiligheid inzittenden achter

De bestuurder kan de werking van de ruitbediening en van de achterportieren uitschakelen door de schakelaar 3 aan de kant van de afbeelding in te drukken.

Verantwoordelijkheid van de bestuurder

Laat nooit de RENAULT card in de auto liggen als u de auto achterlaat met een kind (of een dier) erin. Het kind zou de ruiten kunnen bedienen en door het sluiten ervan ernstig worden verwond aan hals, arm, of hand als deze uit de auto steken. In geval van beknelling, draait u direct de bewegingsrichting om met behulp van de betreffende schakelaar.

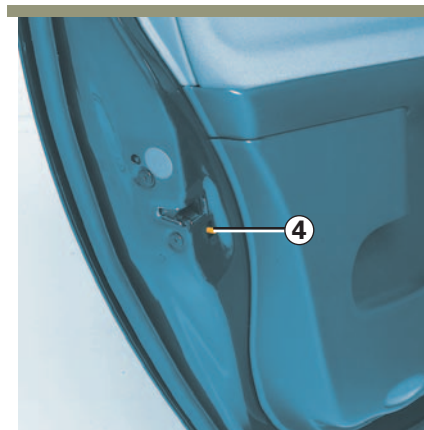

Anders

Een achterportier kan niet van binnenuit worden geopend als u het knopje 4 omzet. Controleer of het portier inderdaad niet van binnenuit geopend kan worden. Herhaal dit bij het andere achterportier.

VERGRENDELEN / ONTGRENDELEN VAN DE PORTIEREN

Vergrendelen/ontgrendelen van de portieren van buitenaf

Dit gebeurt met de RENAULT card: zie de paragrafen “RENAULT card” in hoofdstuk 1.

In sommige gevallen werkt de RENAULT card niet:

- de auto bevindt zich in een sterk elektromagnetisch veld;
- door het gebruik van apparaten die de dezelfde frequentie gebruiken als de card (mobiele telefoons, enz.);
- batterij van de RENAULT card leeg, accu ontladen, enz.

In dat geval is het mogelijk:

- de nood sleutel te gebruiken (ingebouwd in de card of, afhankelijk van de auto, afzonderlijk) voor het linker portier;
- de portieren één voor één met de hand te vergrendelen;
- de schakelaar voor het vergrendelen/ontgrendelen van de portieren in het interieur te gebruiken (raadpleeg de paragraaf “Schakelaar voor het vergrendelen/ontgrendelen van binnenuit in hoofdstuk 1).

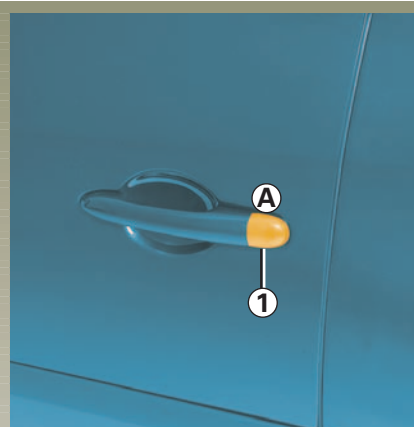

Gebruik van de ingebouwde nood-sleutel 2

Verwijder het afdekplaatje A van het portier links (met behulp van het uiteinde van de nood sleutel in de uitsparing 1.



Steek de sleutel 2 in het slot en vergrendel of ontgrendel het portier.

VERGRENDELEN / ONTGRENDELEN VAN DE PORTIEREN (vervolg)

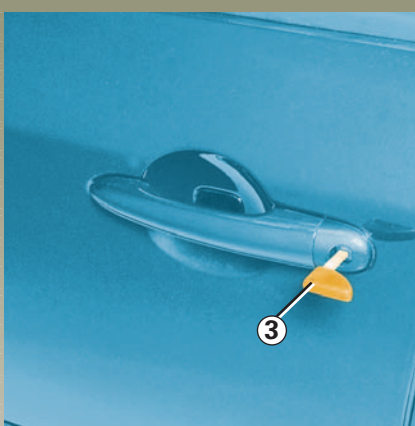

Gebruik van de afzonderlijke nood sleutel 3 (afhankelijk van de auto)

Steek de sleutel 3 in het slot van het portier links en vergrendel of ontgrendel het portier.

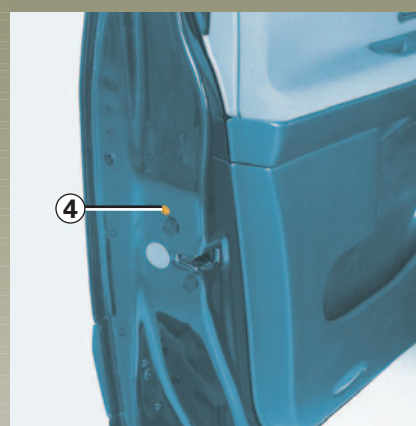

Handmatig vergrendelen van de portieren

Bij open portier moet u de schroef 4 draaien (met behulp van bijv. een schroevendraaier) en daarna het portier sluiten.

Nu is het portier van buitenaf vergrendeld.

U kunt het portier alleen nog van binnenuit openen.

AUTOMATISCHE PORTIERVERGREDELING TIJDENS HET RIJDEN



Schakelaar voor het vergrendelen/ontgrendelen van binnenuit

De schakelaar 5 bedient gelijktijdig de portieren, de achterklep en de tankdopklep.

Als een portier (of achterklep) open of niet goed gesloten is, vergrendelen/ontgrendelen de portieren snel.

Vergrendelen van de portieren en kleppen zonder RENAULT card

Met contact uit en een open voorportier, druk langer dan vijf secondes op de schakelaar 5.

Bij het sluiten van het portier worden alle portieren en kleppen vergrendeld.

Het ontgrendelen van buitenaf van de auto is alleen mogelijk met de RENAULT card.

Waarschuwinglampje van de portieren

Met contact aan, geeft het controlelampje in de schakelaar aan of de portieren wel of niet vergrendeld zijn:

- lampje brandt, de portieren zijn vergrendeld,
- lampje uit, de portieren zijn ontgrendeld.

Als u de portieren vergrendelt, licht het lampje op en blijft het ongeveer een minuut branden waarna het dooft.



Laat nooit een RENAULT card in de auto liggen als u de auto verlaat.



Bedenk dat het rijden met vergrendelde portieren een belemmering kan zijn voor hulpverleners in geval van nood.

AUTOMATISCHE PORTIERVERGREDELING TIJDENS HET RIJDEN

Bedenk eerst of u deze functie wilt gebruiken of niet.

Inschakelen van de functie

Zet het contact aan en houd de schakelaar **1** gedurende 5 secondes ingedrukt aan de kant “vergrendelen” (kant van het hangslotssymbool), tot u een geluidssignaal hoort.

Uitschakelen van de functie

Zet het contact aan en houd de schakelaar **1** gedurende 5 secondes ingedrukt aan de kant “ontgrendelen” (kant tegenover het hangslotssymbool), tot u een geluidssignaal hoort.



Bedenk dat het rijden met vergrendelde portieren een belemmering kan zijn voor hulpverleners in geval van nood.

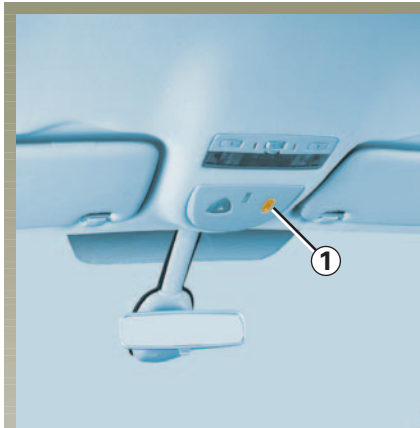

De werking van het systeem

Na het wegrijden van de auto, vergrendelen de portieren automatisch als de auto een snelheid van ongeveer 10 km/u heeft bereikt.

De portieren ontgrendelen automatisch

- bij stilstaande auto door het openen van een voorportier.

N.B.: na het openen van een portier vergrendelen de portieren weer automatisch zodra de auto 10 km/u rijdt;

- als u op de schakelaar **1** voor het ontgrendelen van de portieren drukt.

Bij een storing

Als u een storing constateert (geen automatische vergrendeling, het lampje in knop **1** licht niet op bij het vergrendelen van de portieren), controleer dan eerst of alle portieren goed gesloten zijn. Als de portieren goed gesloten zijn, moet u een RENAULT-dealer raadplegen.

STARTVERGREDELING

Hierdoor kan de motor alleen worden gestart door de bezitter van de RENAULT card van de auto.

De auto wordt automatisch na enkele secondes na het stilzetten van de motor beveiligd.



Het kan gevaarlijk zijn om werkzaamheden uit te voeren aan het systeem van de startvergrendeling (rekeneenheid, bedrading enz.). Dit mag alleen door deskundig RENAULT-personeel worden gedaan.

24045



De werking van het systeem

Zodra het systeem de card heeft gedetecteerd, gaat het lampje **1** enkele secondes branden waarna het weer dooft.

De startcode is geaccepteerd en de motor kan worden gestart.

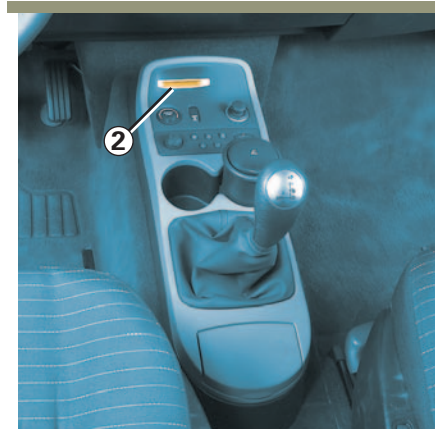

Als de auto het signaal niet accepteert gaan het lampje **1** en de kaartlezer **2** (snel) knipperen en kunt u de auto niet starten.

STARTVERGREDELING (vervolg)

24045



Controle- en waarschuwingslampjes

Indicatie van de beveiliging

Enkele secondes na het stilzetten van de motor, gaat het lampje **1** continu knipperen.

Waarschuwinglampje storing

Als het waarschuwingslampje **1** blijft knipperen of vast blijft branden, terwijl de card aanwezig is maar niet herkend wordt, geeft dit een storing in het systeem aan.

Als de handsfree RENAULT card niet is herkend of is verstoord, steek deze dan in de kaartlezer **2**.



In geval van storing in de RENAULT card (snel knipperen van het lampje **1** en van kaartlezer), gebruik dan, indien mogelijk, de tweede RENAULT card (bij de auto geleverd).

U moet contact opnemen met een RENAULT-dealer. Hij is de enige die aan de startvergrendeling mag werken.

HOOFDSTEUN VOOR

24852

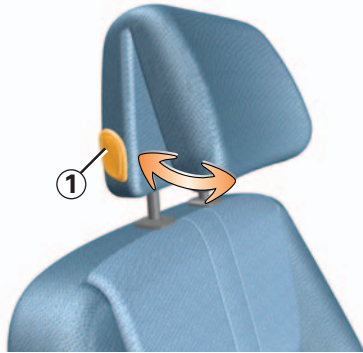

Hoofdsteun hoger zetten

Trek de hoofdsteun tot de gewenste hoogte omhoog.

Hoofdsteun lager zetten

Druk op de knop **1** en duw de hoofdsteun tot de gewenste stand omlaag.

25115

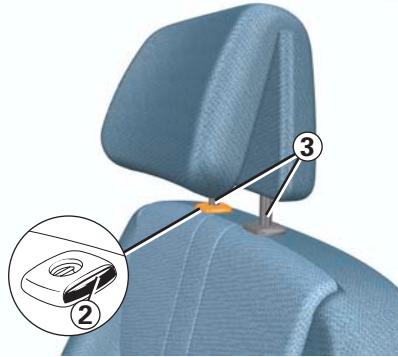

Verwijderen van de hoofdsteun

Zet de hoofdsteun zo ver mogelijk omhoog. Druk op de knop **2** en trek de hoofdsteun omhoog tot hij vrijkomt.

N.B.: verander, als de hoofdsteun naar buiten is getrokken, niet de stand van de poten **3**.

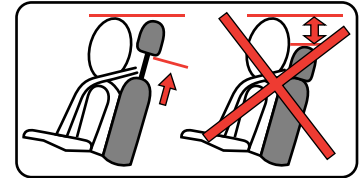

Hoofdsteun terugplaatsen

Als de afstelling van de stangen gewijzigd is, haalt u de stangen **3** zoveel mogelijk naar buiten door eraan te trekken (let op hun uitlijning en hun reinheid) en controleer of de vertanding naar voren is gekeerd.

Steek de poten van de hoofdsteun in de houders (zet de rugleuning indien nodig schuin naar achteren).

Druk de hoofdsteun naar binnen tot deze blokkeert, controleer de vergrendeling.

Druk op de knop **1** en duw de hoofdsteun zo ver mogelijk omlaag.



De hoofdsteun is een veiligheidsorgaan dat altijd op zijn plaats moet zitten. Hij geeft een maximale beveiliging als de bovenkant van de hoofdsteun op gelijke hoogte is met de kruin.

VOORSTOELEN ZONDER ELEKTRISCHE VERSTELLING

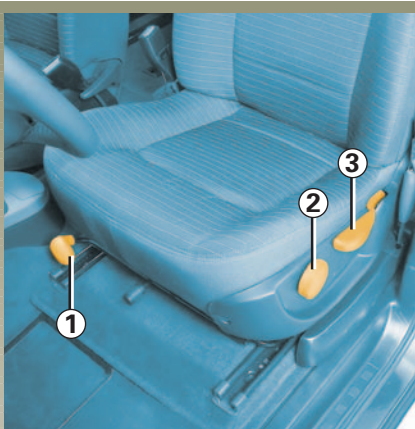

Naar voren of naar achteren schuiven

Trek de beugel **1** omhoog om de stoel te ontgrendelen. In de gewenste stand laat u de beugel los. Controleer of de zitting vergrendeld is.

Rugleuning verstellen

Trek de beugel **4** omhoog tot de rugleuning in de gewenste stand staat.

Lendensteun van de bestuurdersstoel verstellen

Trek aan de handgreep **2**.



Hoogte van de zitting van de bestuurdersstoel verstellen

Trek aan de hendel **3** zo vaak als dit nodig is:

- naar boven om het zitkussen hoger te zetten;
- naar beneden om het zitkussen lager te zetten.



Voer deze verstellingen uitsluitend uit als de auto stilstaat.



Voor een optimale werking van de autogordels moet u de rugleuningen niet te veel achterover zetten.

Let er op dat de rugleuningen van de stoelen goed vergrendeld zijn.

Laat geen voorwerpen op de vloer (voor de bestuurder) liggen. In geval van plotseling remmen zouden deze voorwerpen onder de pedalen terecht kunnen komen, waardoor de bestuurder deze niet meer goed zou kunnen bedienen.

VOORSTOELEN MET ELEKTRISCHE VERSTELLING

Met de schakelaars **1** en **3** regelt u de vorm van de stoel: de schakelaar **1** dient voor het instellen van het zitkussen en de schakelaar **3** dient voor het instellen van de rugleuning.

De gekozen zitpositie kan opgeslagen worden met schakelaar **2** (afhankelijk van de uitvoering van de auto). Er kan één zitpositie vastgelegd worden per RENAULT card.

Het systeem kan gebruikt worden:

- als de handsfree RENAULT card is gedetecteerd, of, afhankelijk van de uitvoering van de auto, met de RENAULT card in de stand “accessoires” in de kaartlezer;
- voor de auto's met schakelaar **2**, werkt het systeem ook gedurende ongeveer 40 minuten bij contact af als het portier geopend wordt.



Voer deze verstellingen uitsluitend uit als de auto stilstaat.

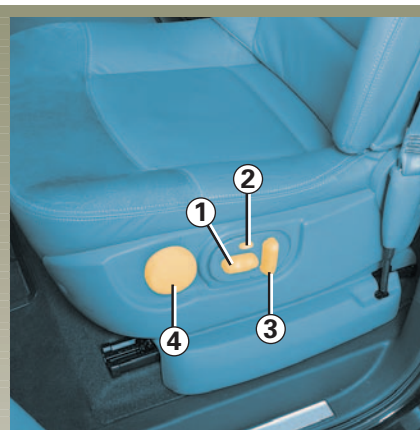

Zitkussen verstellen: schakelaar **1**

- **Vooruit zetten**
Druk de schakelaar naar voren.
- **Achteruit zetten**
Druk de schakelaar naar achteren.
- **Hoger zetten**
Trek de achterkant van de schakelaar omhoog.
- **Lager zetten**
Druk de achterkant van de schakelaar omlaag.

Rugleuning verstellen: schakelaar **3**

Rugleuning verstellen

Druk de schakelaar naar voren of naar achteren.

Lendensteun van de bestuurdersstoel verstellen

Beweeg hendel **4**.



Voor een optimale werking van de autogordels moet u de rugleuningen niet te veel achterover zetten.

Let er op dat de rugleuningen van de stoelen goed vergrendeld zijn.

Laat geen voorwerpen op de vloer (voor de bestuurder) liggen. In geval van plotseling remmen zouden deze voorwerpen onder de pedalen terecht kunnen komen, waardoor de bestuurder deze niet meer goed zou kunnen bedienen.

MEMORY SYSTEEM VAN DE BESTUURERSSTOEL

Er kan één zitpositie vastgelegd worden per RENAULT card.

In de zitpositie zijn de afstellingen van de bestuurdersstoel en de buitenspiegels opgenomen.

Als de zitpositie in het geheugen opgenomen is, worden bij het ontgrendelen en het openen van de portieren met de RENAULT card automatisch de instellingen van de stoel en buitenspiegels die op de RENAULT card geregistreerd zijn, gebruikt.

Het systeem kan gebruikt worden:

- als de handsfree RENAULT card is gedetecteerd, of, afhankelijk van de uitvoering van de auto, met de RENAULT card in de stand “accessoires” in de kaartlezer;
- bij het openen van het bestuurdersportier, contact af, gedurende ongeveer 40 minuten.



Vastleggen van de zitpositie

Contact aan, zet de stoel in de gewenste stand met behulp van de schakelaars **1** en **3** (raadpleeg de paragraaf “voorstoelen met elektrische verstelling” in hoofdstuk 1).

Druk de knop **2** in totdat u een geluidssignaal hoort: de zitpositie is vastgelegd.

Herhaal deze procedure voor elke RENAULT card.

Oproepen van een geheugenpositie

Druk bij stilstaande auto kort op knop **2**.

N.B.: het oproepen van de geheugenpositie wordt onderbroken als u op een van de knoppen van de afstelling van de stoel drukt.

Tijdens het rijden is het mogelijk de zitpositie in te stellen, maar u kunt niet een geheugenpositie oproepen.

Bijzonderheid

Als er verschillende handsfree cards in de auto zijn.

In dit geval:

- vindt er geen automatische afstelling plaats;
- kan de instelling plaatsvinden als u de RENAULT card in de kaartlezer steekt en op de knop **2** drukt.

ARMSTEUNEN VOORIN



Armsteunen afstellen

Trek de armsteun, afhankelijk van de uitvoering van de auto, geheel omhoog en laat hem in de gewenste stand zakken.

Armsteunen verwijderen/terugplaatsen

Als de auto is uitgerust met armsteunen, kunnen deze indien nodig worden verwijderd: bijvoorbeeld als u de voorstoelen wilt omdraaien (raadpleeg de paragraaf “draaien van de voorstoelen” in hoofdstuk 1).

Verwijderen

- zet de armsteun horizontaal;
- druk op de ontgrendelknop **1** en trek de armsteun tegelijk naar u toe om hem vrij te maken van de stoel.

Terugplaatsen

- zet de armsteun verticaal (evenwijdig met de rugleuning);
- druk tegen de armsteun en kantel hem tegelijk naar beneden.

STOELVERWARMING



Als het contact aan staat kunnen de voorstoelen verwarmd worden als u schakelaar **2** indrukt. Het controlelampje in de schakelaar licht op.

DRAAIEN VAN DE VOORSTOELEN



Afhankelijk van de uitvoering van de auto kunnen de voorstoelen in de **rijrichting** of achterstevoren worden geplaatst. Tijdens het rijden **moeten de stoelen altijd in de rijrichting zijn geplaatst.**



De stoelen mogen alleen achterstevoren worden gebruikt als de auto stilstaat en de motor niet draait.

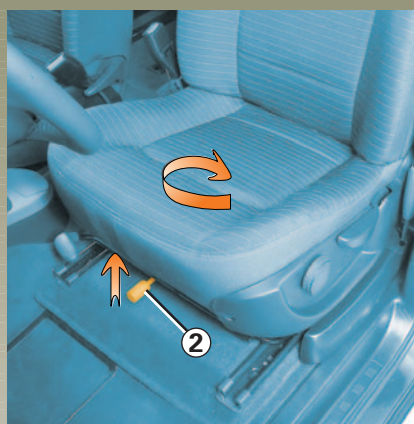

Draaien van de stoel

- schuif de stoel zo ver mogelijk naar achteren;
- zet het zitkussen in de hoogste stand;
- zet de rugleuning verticaal;
- verwijder de armsteun **1** (raadpleeg de paragraaf “armsteunen voorin” in hoofdstuk 1);
- trek de hendel **2** omhoog en draai de stoel naar binnen;
- er zijn een aantal vergrendelingsstanden, vergrendel de stoel in de gewenste stand.



Terugzetten in de stand voor het rijden

- trek de hendel **2** omhoog en draai de stoel naar binnen tot de laatste vergrendelingsstand (tegenover het stuurwiel);
- controleer of de stoel goed vergrendeld is;
- plaats de armsteun terug.

AUTOGORDELS

Gebruik tijdens het rijden altijd de autogordel. Het niet dragen van de gordel is gevaarlijk en strafbaar.

Voordat u wegrijdt:

- stel eerst de stoel af in de voor u ideale stand.
- en stel vervolgens de gordel op de hierna aangegeven wijze af.



Een verkeerd afgestelde autogordel kan bij een ongeval letsel veroorzaken.

Zwangere vrouwen moeten ook hun gordel dragen. Let in dat geval op dat de heupgordel niet te veel op de onderbuik drukt, zonder dat de gordel te los wordt gedragen.

De juiste zithouding

- **Ga goed diep in uw stoel zitten** (na uw mantel, jas enz. uitgetrokken te hebben). Dit is belangrijk voor een goede ondersteuning van de rug.
- **Verschuif de stoel zodat u makkelijk bij de pedalen kunt komen.** Plaats de stoel zo ver naar achteren dat u het koppelingspedaal nog net geheel kunt indrukken. Stel de rugleuning zo af dat u de armen moet strekken om bij de bovenkant van het stuurwiel te kunnen komen.
- **Stel de hoofdsteun af.** De afstand tussen de hoofdsteun en uw achterhoofd moet zo klein mogelijk zijn.
De bovenkant van de hoofdsteun moet op dezelfde hoogte als de bovenkant van het hoofd staan.
- **Stel de hoogte van het zitkussen af.** Verstel het kussen om een zo goed mogelijk zicht op het verkeer te hebben.
- **Stel de stand van het stuurwiel af.**



Afstellen van de autogordel

Ga goed tegen de rugleuning aan zitten.

De band van de schoudergordel **1** moet zo dicht mogelijk langs de hals over de schouder lopen.

De band van de heupgordel **2** moet vlak over de heupen langs het bekken lopen.

De autogordel moet zo direct mogelijk tegen het lichaam gedragen worden en niet over bijv. te dikke kleding of over ertussen gestoken voorwerpen.

AUTOGORDELS (vervolg)



Hoogteverstelling van de autogordels

Verplaats knop **3** om de hoogte van de schoudergordel **1** zo goed mogelijk aan uw postuur aan te passen.

- om de gordel te laten zakken: knijp in knop **3** en laat gelijktijdig de gordel zakken;
- om de gordel omhoog te brengen: duw knop **3** omhoog.

Controleer na het afstellen of de knop weer goed is vergrendeld.

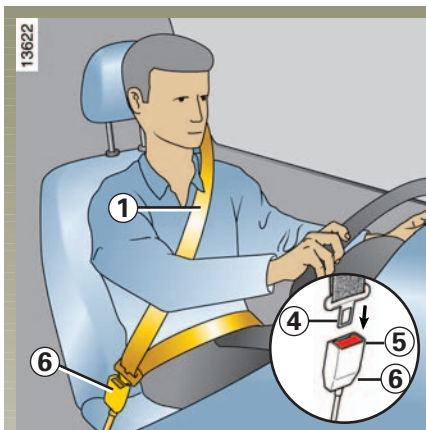

Vergrendelen

Trek de band van de gordel **rustig over u heen** en druk de gesp **4** in de sluiting **6** (trek aan de gesp **4** om te controleren of hij goed vastzit). Als de gordel blokkeert, moet u de band een stuk terug laten gaan en opnieuw rustig over u heen trekken.

Vergrendelen (vervolg)

Indien de gordel niet vrijkomt:

- trekt u de gordel langzaam maar krachtig ongeveer 3 cm naar buiten;
- laat u de gordel zichzelf oprollen;
- rolt u de gordel opnieuw af;
- als de gordel nog niet te gebruiken is, moet u een RENAULT-dealer raadplegen.

Losmaken

Druk op de rode knop **5** van de sluiting **6**, de gordel wordt nu door het oprolmechanisme teruggetrokken.

Het oprollen gaat soepeler als u de gesp met de hand naar de middenstijl brengt.

AUTOGORDELS ACHTER



Autogordels achter

Het vergrendelen, ontgrendelen en afstellen gebeurt op dezelfde manier als bij de voorste gordels.

Rol de gordel langzaam af.

Klik de gesp **1** vast in de sluiting **2**.



Hoofdsteunen achter

De hoofdsteun in de onderste stand (helemaal naar beneden), is alleen toegestaan als de hoofdsteun niet gebruikt wordt. Indien er een passagier op de stoel zit, mag de hoofdsteun niet in de onderste stand gebruikt worden.

Raadpleeg de paragraaf “afstellen van de achterstoelen” in hoofdstuk 3.

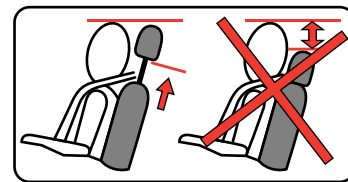

De hoofdsteun is een veiligheidsorgaan dat altijd op zijn plaats moet zitten. Hij geeft een maximale beveiliging als de afstand tussen de hoofdsteun en het achterhoofd zo klein mogelijk is en de bovenkant van de hoofdsteun op gelijke hoogte is met de kruin.

AUTOGORDELS

De volgende raadgevingen gelden voor de autogordels voor en achter.



- Verander niets aan de oorspronkelijke onderdelen van het veiligheidsmechanisme, aan de bevestiging ervan of aan die van de stoelen.

Raadpleeg uw RENAULT-dealer voor het monteren van bijv. een kinderzitje.

- Zorg dat er geen voorwerpen tussen de riemen worden gestoken die speling kunnen veroorzaken (wasknijpers, klemmetjes, enz.): een autogordel die te los zit, kan verwondingen veroorzaken in geval van een ongeluk.
- Draag nooit de schoudergordel achter de rug of onder de arm langs aan de kant van het portier.
- Een autogordel mag nooit door meer personen tegelijk gebruikt worden; sla uw gordel nooit om een baby of een kind heen dat op uw schoot zit.
- De gordel mag niet gedraaid zijn.
- Autogordels die in gebruik waren tijdens een ernstige aanrijding moeten altijd vervangen worden, Gordels die beschadigingen vertonen moeten ook worden vervangen.
- Stel indien nodig de stand en de spanning van de gordel af op uw postuur.

AANVULLENDE VEILIGHEIDSVOORZIENINGEN BIJ DE AUTOGORDEL

Dit zijn:

- de primaire gordelspanners,
- de gordelspanners van de heupgordels bij de voorstoelen,
- de krachtbegrenzers,
- de frontale airbags voor de bestuurder en voorpassagier.

Deze voorzieningen worden gelijktijdig of afzonderlijk, afhankelijk van de ernst van de aanrijding, geactiveerd bij een frontale botsing.

Afhankelijk van de ernst van de aanrijding, kan het systeem de volgende middelen activeren:

- de blokkering van de autogordel;
- de primaire gordelspanner (die geactiveerd wordt om de gordel strak tegen het lichaam te spannen);
- de gordelspanner van de heupgordel, de kleine frontale airbag en de krachtbegrenzer;
- de grote frontale airbag.

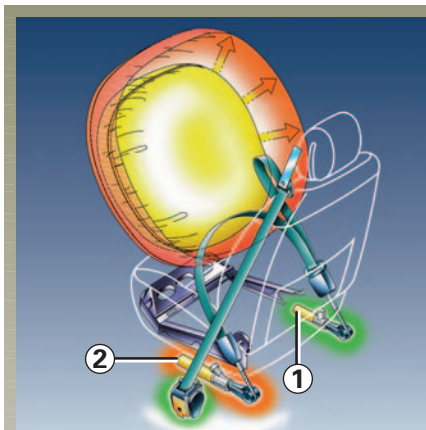

Gordelspanners

Bij contact aan, kan tijdens een ernstige frontale aanrijding, afhankelijk van de ernst van de schok, het systeem de volgende onderdelen activeren:

- pluunjer **1** die onmiddellijk de gordel strak trekt;
- pluunjer **2**.

De gordelspanners trekken de autogordel strak tegen het lichaam waardoor de doeltreffendheid van de gordel wordt verbeterd.



- Laat al deze veiligheidsvoorzieningen controleren na een aanrijding.
- Het is streng verboden zelf werkzaamheden uit te voeren aan het gordelspanstelsel (gordelspanners, airbags, rekeneenheden, bedrading) of deze in een andere auto over te zetten.
- Om te voorkomen dat het systeem ten onrechte in werking komt, mag uitsluitend deskundig RENAULT-personeel aan de gordelspanners en airbags werken.
- Het elektrische ontstekingsmechanisme van de gordelspanners mag uitsluitend door speciaal opgeleid personeel met speciaal gereedschap worden gecontroleerd.
- Laat de gaspatronen van de gordelspanners en de airbags door een RENAULT-dealer verwijderen voordat de auto wordt gesloopt.

AANVULLENDE VEILIGHEIDSVOORZIENINGEN BIJ DE AUTOGORDEL (vervolg)

Krachtbegrenzer

Vanaf een bepaalde hevigheid van de schok van de aanrijding komt dit mechanisme in werking om de kracht die de gordel op het lichaam uitoefent te begrenzen tot een draaglijk niveau.



Waarschuwing levensduur airbags en gordelspanners

De pyrotechnische systemen van de airbags en van de gordelspanners hebben een beperkte levensduur: raadpleeg het onderhoudsboekje van uw auto voor het vervangingsinterval.

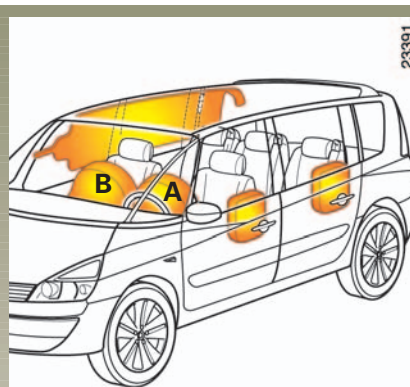

Airbag voor de bestuurder A en passagier B

De auto kan zijn voorzien van een airbag bij de linker voorstoel of bij de linker en de rechter voorstoel.

Het opschrift "Airbag" op het stuurwiel en het dashboard en aan de onderkant van de voorruit herinneren aan de aanwezigheid van de aanvullende veiligheidsvoorzieningen (airbags, gordelspanners, enz.) in het interieur.

Iedere airbag heeft:

- een opblaasbaar kussen en een gaspatroon in het stuurwiel voor de bestuurder en in het dashboard voor de passagier;
- een elektronische rekeneenheid, gemeenschappelijk voor beide airbags, met een schokdetector die de aanrijding registreert en de elektrische ontsteking van het gaspatroon activeert;
- een gemeenschappelijk waarschuwingslampje  op het instrumentenpaneel.

Bij het afgaan van de airbag vindt een explosie plaats waardoor warmte en rook vrij komen zonder enig brandgevaar en er klinkt een luide knal. De airbag die onmiddellijk naar buiten komt, kan ongevaarlijke, lichte schaafwonden veroorzaken.

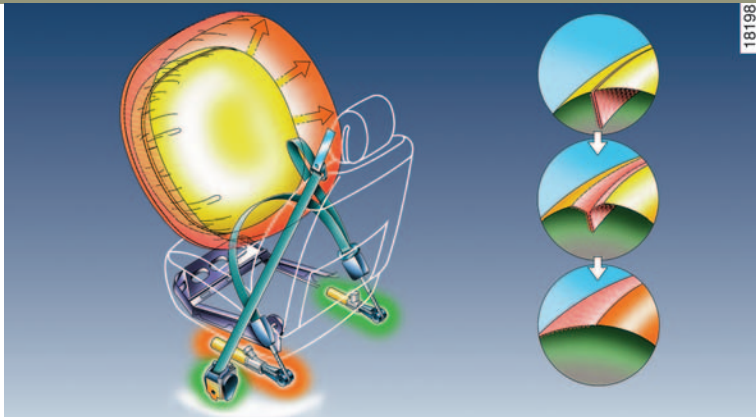

Werking

Het systeem werkt alleen als het contact is ingeschakeld.

Bij een zware **frontale** botsing worden de luchtkussens in het stuurwiel en in het dashboard snel opgeblazen die de klap opvangen van het hoofd van de bestuurder tegen het stuurwiel en van de passagier tegen het dashboard. Daarna loopt het kussen weer leeg om het verlaten van de auto niet te bemoeilijken.

Bijzonderheid van de frontale airbag

Afhankelijk van de kracht van de schok zijn er twee mogelijkheden:

- de kleine airbag die zich als eerste ontplooit;
- de grote airbag. De stiknaden van de airbag scheuren open, waardoor er een groter volume in de airbag vrijkomt (bij een zwaardere botsing).

Storingen



Dit lampje op het instrumentenpaneel gaat branden als het contact wordt aangezet en dooft na enkele secondes.

Als het niet oplicht bij het aanzetten van het contact of als het oplicht bij draaiende motor, wijst dit op een storing in het systeem.

Laat het systeem direct door uw RENAULT-dealer controleren en indien nodig herstellen. Wacht u hier te lang mee dan betekent dat, dat de bescherming in de tussenliggende periode misschien niet optimaal is.

AANVULLENDE VEILIGHEIDSVOORZIENINGEN BIJ DE AUTOGORDEL (vervolg)



Hier volgt een aantal aanwijzingen om elke belemmering bij het opblazen van de airbag of verwonding door rondvliegende voorwerpen te voorkomen.



Waarschuwingen inzake de airbag in het stuurwiel

- Verander niets aan het stuurwiel of de naafdop.
- Dek de naafdop niet af.
- Bevestig geen voorwerpen (speldjes, logo's, klokje, telefoonhouder, enz.) op het stuurwiel.
- Het stuurwiel mag niet worden gedemonteerd. Uitsluitend speciaal opgeleide RENAULT-monteurs mogen er aan werken.
- Ga niet te dicht achter het stuurwiel zitten, maar rijd met licht gebogen armen (raadpleeg de paragraaf “afstellen juiste zithouding” in hoofdstuk 1). Zo blijft er voldoende ruimte over voor een goede en effectieve bescherming door de airbag.

Waarschuwingen inzake de airbag in het dashboard:

- Plak of bevestig niets op het dashboard (speldjes, logo's, klokjes enz.) in de airbagzone A.
- Houd de ruimte tussen het dashboard en de voorpassagier vrij (geen dier of pakjes op schoot, geen paraplu of wandelstok tegen het dashboard zetten).
- Laat de passagier nooit zijn voeten op het dashboard leggen. Dit kan zeer gevaarlijk zijn. Kom niet te dicht (met knieën, hoofd of handen) bij het dashboard.

HET IS VERBODEN EEN KINDERZITJE ACHTERSTEVOREN OP DE PASSAGIERSSTOEL VOOR TE PLAATSEN ZOLANG DE AIRBAGS VAN DE VOORPASSAGIER NIET UITGESCHAKELD ZIJN.
(zie in hoofdstuk 1 “voor de veiligheid van de kinderen” de paragraaf “uitschakelen van de passagiersairbags voorin”)

BEVESTIGINGSMIDDELEN AAN DE ZIJKANT

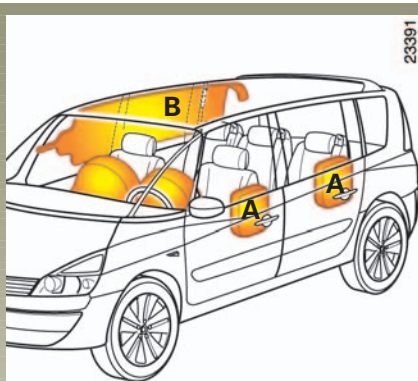

Zijairbags A

Deze zijn geplaatst in de voorstoelen en, afhankelijk van de uitvoering van de auto, in de panelen van de achterportieren bij de eerste rij achterstoelen. Zij ontplooiën zich naast de stoel (aan de kant van het portier) om de inzittende te beschermen bij een zware aanrijding tegen de zijkant.



De spleten in de rugleuningen (aan de kant van het portier) komen overeen met de zone waarbinnen de airbag zich kan opblazen: het is verboden hier voorwerpen in te stoppen.

Zijruitairbags B

Deze bevinden zich in de bovenkant aan elke zijkant van het interieur. Zij ontplooiën zich langs de zijruiten voor en achter om de inzittende te beschermen bij een zware aanrijding tegen de zijkant.

Een pictogram op de voorruit herinnert aan de aanwezigheid van de aanvullende veiligheidsvoorzieningen (airbags, gordelspanners, enz.) in het interieur.



Waarschuwingen met betrekking tot de zijairbags en zijruitairbags

- **Stoelhoezen:** voor de stoelen met zijairbags zijn speciale stoelhoezen nodig. Raadpleeg uw RENAULT-dealer om te weten of dergelijke hoezen voor uw auto bestaan in de RENAULT Boutique. Het gebruik van andere hoezen (of hoezen die bestemd zijn voor een ander model) kan de goede werking van de zijairbag belemmeren en daardoor de veiligheid van de inzittenden in gevaar brengen.
- Plaats geen accessoires, voorwerpen of dieren tussen de rugleuning, het portier en de interieurbekleding. Dek de rugleuning van de stoel ook nooit af met bijvoorbeeld kleding of accessoires. De werking van de airbag kan hierdoor belemmerd worden en verwondingen veroorzaken als de airbag wordt geactiveerd.
- Demontage of wijziging van de stoel en de interieurbekleding is verboden, tenzij dit gebeurt door deskundig RENAULT-personeel.

AANVULLENDE BEVESTIGINGSMIDDELEN

Hier volgt een aantal aanwijzingen om elke belemmering bij het opblazen van de airbag of verwonding door rondvliegende voorwerpen te voorkomen.



De airbag is een aanvullende bescherming bij het gebruik van de autogordel. Beide organen vormen een veiligheidssysteem. De gordel moet altijd worden gedragen. Het niet dragen kan bij een ongeval de inzittenden blootstellen aan zeer zware verwondingen en de gevolgen van de werking van de airbag verergeren.

Bij een botsing tegen de achterkant, zelfs een zware, of bij het omslaan van de auto worden de gordelspanners of de airbags niet altijd geactiveerd.

- Het is **streng verboden** zelf werkzaamheden uit te voeren aan airbagsystemen (rekeneenheid, bedrading enz.). Deze mogen uitsluitend door speciaal opgeleide RENAULT-monteurs worden gecontroleerd en gerepareerd.
- Om te voorkomen dat de airbag(s) ten onrechte wordt opgeblazen of juist niet als dat wel nodig zou zijn, mag uitsluitend deskundig RENAULT-personeel aan het systeem werken.
- Laat het airbagsysteem controleren na (een poging tot) diefstal van de auto.
- Als u de auto uitleent of verkoopt, breng de nieuwe berijder/eigenaar dan op de hoogte van deze bijzonderheden door hem dit instructieboekje bij de auto te leveren.
- Laat de gaspatro(o)n(en) door een RENAULT-dealer verwijderen voordat de auto wordt gesloopt.

VOOR DE VEILIGHEID VAN DE KINDEREN

Het gebruik van bevestigingsmiddelen voor baby's en kinderen is aan wettelijke bepalingen gebonden.

In Europa moeten kinderen onder de 10 jaar⁽¹⁾ verplicht vastgemaakt worden met een goedgekeurde voorziening die aan het gewicht en de lengte van het kind aangepast is.

Voor het juiste gebruik van deze voorzieningen is de bestuurder van de auto verantwoordelijk.

Door het verscherpen van de eisen die aan kinderzitjes worden gesteld zijn moderne kinderzitjes veiliger dan oude modellen.

Kies daarom uitsluitend een kinderzitje dat ten minste voldoet aan de Europese norm ECE 44.

Deze herkent u aan het oranje etiket met de letter **E** gevolgd door het nummer van het land en het jaar waarin het is goedgekeurd.

Raadpleeg de brochure “Uitrustingen voor de veiligheid van de kinderen”, die verkrijgbaar is bij de RENAULT-dealer, om het kinderzitje te kiezen dat voor uw kind geschikt is en aanbevolen wordt voor uw auto.

U moet weten dat een botsing met 50 km/u overeenkomt met een val van 10 meter hoogte. Anders gezegd: het niet vastmaken van een kind is hetzelfde als het laten spelen op een balkon zonder balustrade op de vierde verdieping!



Conform de Europese richtlijn, geeft het gedetailleerde overzicht op de volgende bladzijde het type kinderzitje aan dat geplaatst mag worden op elk van de zitplaatsen van de auto.

Bij een frontale botsing bij 50 km/u, verandert een kind van 30 kg in een projectiel van een ton: u kunt het onmogelijk meer vasthouden, zelfs als u in de gordel vastzit.

Het is ook gevaarlijk een kind dat op schoot zit vast te maken. Maak nooit twee personen vast met één gordel.

Op bepaalde passagiersstoelen mogen geen kinderzitjes bevestigd worden.

Raadpleeg de tabel op de volgende bladzijden voor het gebruik van de kinderzitjes en de plaatsen die hiervoor geschikt zijn.

Voordat u een kinderzitje op de voorstoel plaatst (indien dit toegestaan is)

Stel de passagiersstoel, indien mogelijk, op de volgende manier af:

- zet de passagiersstoel zoveel mogelijk naar achter;
- zet de rugleuning zoveel mogelijk recht op;
- zet het zitkussen zo hoog mogelijk;
- zet de hoofdsteun zo hoog mogelijk;
- zet de hoogtafstelling van de gordel in de lage stand.

Raadpleeg de brochure “Uitrustingen voor de veiligheid van de kinderen”, die verkrijgbaar is bij de RENAULT-dealer, om het kinderzitje te kiezen dat voor uw kind geschikt is en aanbevolen wordt voor uw auto.

(1) Baby's en kinderen mogen niet vervoerd worden op de schoot van de inzittenden van de auto.

VOOR DE VEILIGHEID VAN DE KINDEREN (vervolg)

Leeftijd van het kind (gewicht van het kind)	Zitplaatsen geschikt voor kinderzitjes			
	Passagiersstoel voor (3) (4)	Stoelen achter zijkant 2e rij	Stoel midden achter 2e rij	Stoelen achter zijkant 3e rij
Geboorte tot ongeveer 9 maanden (gewicht minder dan 13 kg)	U (2)	U - I	U - I	U - I
Van 9 maanden tot ongeveer 3 jaar (gewicht van 9 tot 18 kg)	U (2)	U - I	U - I	U - I
Van 3 jaar tot ongeveer 12 jaar (1) (gewicht van 15 tot 36 kg)	X	U - I	U - I	U - I

X : Plaats niet geschikt voor het installeren van een kinderzitje voor deze leeftijdscategorie.

U : Plaats geschikt voor het installeren van een kinderzitje dat bevestigd wordt met de autogordel en als “universeel” goedgekeurd is voor deze leeftijdscategorie, controleer of het gemonteerd kan worden.

I : Plaats uitgerust met bevestigingen voor het vastmaken met Isofix-grendels van een zitje voor deze leeftijdscategorie, alleen RENAULT-kinderzitjes zijn goedgekeurd.

- (1) Vanaf een lengte van 1,36 m of een gewicht van 36 kg kan een kind net als een volwassene rechtstreeks met de autogordel vastgemaakt worden op de zitplaats;
- (2) Het installeren van een kinderzitje is alleen mogelijk bij auto's met een stoel met een in hoogte verstelbaar zitkussen;
- (3) Op deze plaats kan uitsluitend een achterstevoren geplaatst kinderzitje geïnstalleerd worden;



(4) GEVAAR. LEVENSGEVAAR OF GEVAAR VAN ERNSTIGE VERWONDINGEN: VOOR HET INSTALLEREN VAN EEN ACHTERSTEVOREN GEPLAATST KINDERZITJE OP DEZE PLAATS, MOET U CONTROLEEREN OF DE PASSAGIERSAIRBAG VOOR WEL UITGESCHAKELD IS.

Raadpleeg de paragraaf “uitschakelen van de passagiersairbags voorin” in hoofdstuk 1.

VOOR DE VEILIGHEID VAN DE KINDEREN (vervolg)

De juiste keuze

De veiligheid van de kinderen is afhankelijk van u.

Om uw kind een maximale veiligheid te geven adviseren wij u het gebruik van de kinderzitjes die uw RENAULT-dealer u kan leveren.

Als uw auto voorzien is van een Isofix-systeem, gebruik dan bij voorkeur een Isofix kinderzitje (zie hoofdstuk 1, paragraaf “Bevestigingssysteem Isofix kinderzitjes”).

Voor iedere categorie zijn er kinderzitjes beschikbaar. Deze zijn ontwikkeld in samenwerking met de fabrikant en getest in RENAULT automobielen.

Vraag uw RENAULT-dealer om advies bij het kiezen van het juiste kinderzitje en laat hij u helpen bij het installeren.



Categorie 0 en 0+ (0 tot 13 kg)

In de eerste twee levensjaren, is de nek van een kind bijzonder kwetsbaar. Plaats uw kind bij voorkeur in een achterstevoren geplaatst kuipstoeltje. Deze stand is veiliger.



Categorie 1 (9 tot 18 kg)

Tussen 2 en 4 jaar, is het bekken nog niet voldoende ontwikkeld om altijd goed door de driepunts gordel van de auto op zijn plaats gehouden te worden waardoor het kind buikletsel kan oplopen bij een frontale botsing. Gebruik daarom een kuipzitje of een zitje met harnas of schootkussen.



Om elk risico te vermijden dat uw veiligheid kan aantasten, raden wij u aan om door RENAULT goedgekeurde accessoires te gebruiken: deze zijn aan uw auto aangepast en alleen deze worden door RENAULT gegarandeerd.

VOOR DE VEILIGHEID VAN DE KINDEREN (vervolg)



Categorie 2 (15 tot 25 kg) en categorie 3 (22 tot 36 kg)

Gebruik om het bekken van een kind tot 10 jaar, kleiner dan 1,36 m en lichter dan 36 kg, goed op zijn plaats te houden, een zitkussenverhoger met riemgeleider waardoor de driepuntsgordel van de auto horizontaal over de heupen van het kind loopt.

Om ervoor te zorgen dat de gordel zo dicht mogelijk langs de hals loopt, zonder die te raken, adviseren wij een zitkussenverhoger met een in hoogte verstelbare rugleuning en een gordelgeleider.

Zet de hoofdsteun in de hoogste stand, zodat de rugleuning van het kinderzitje goed tegen de rugleuning van de auto steunt.

Bij gebruik van een zitkussenverhoger zonder rugleuning, moet de hoofdsteun van de auto worden afgesteld op het postuur van het kind: de bovenrand van de hoofdsteun moet op gelijke hoogte staan met de kruin van het kind en mag nooit lager staan dan de hoogte van de ogen.

De norm verdeelt de kinderzitjes in 5 categorieën:

Categorie 0 : van 0 tot 10 kg

Categorie 0+ : van 0 tot 13 kg

Categorie 1 : van 9 tot 18 kg

Categorie 2 : van 15 tot 25 kg

Categorie 3 : van 22 tot 36 kg

VOOR DE VEILIGHEID VAN DE KINDEREN (vervolg)

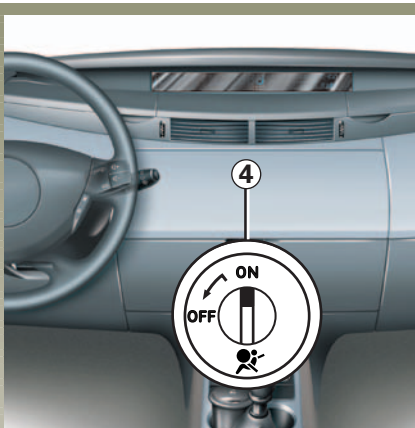

Uitschakelen van de passagiersairbags voorin (afhankelijk van de uitvoering van de auto)

Om een kinderzitje achterstevoren op de passagiersstoel voor te plaatsen **moet** u de aanvullende veiligheidsvoorzieningen van de autogordel van de voorpassagier (frontale airbag, zijairbag en gordelspanner) uitschakelen.

Passagiersstoel met in hoogte verstelbaar zitkussen

Het zitkussen **moet** in de hoogste stand staan.

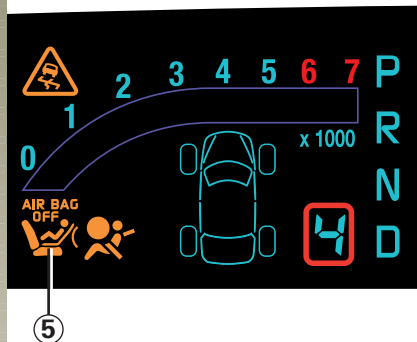

Het uitschakelen van de airbags: bij stilstaande auto duwt en draait u de grendel **4** (in de middelste opbergruimte) op stand **OFF**.

Met contact aan **moet** u controleren of het controlelampje **5**, **AIRBAG OFF**, oplicht.

Dit lampje blijft constant branden om u eraan te herinneren dat u een kinderzitje kunt gebruiken.



GEVAAR

Doordat een kind in een achterstevoren geplaatst kinderzitje op een voorstoel met een airbag ernstig gevaar loopt als de airbags zich ontplooiën, mag u een kinderzitje op deze plaats alleen gebruiken als de airbags zijn uitgeschakeld. De mogelijkheid hiertoe is afhankelijk van de uitvoering van de auto. Gevaar voor ernstige verwondingen als de airbag zich ontplooit.

Deze voorschriften staan ook op het etiket (op het dashboard) en de markeringen (op de zonnekleppen).

VOOR DE VEILIGHEID VAN DE KINDEREN (vervolg)

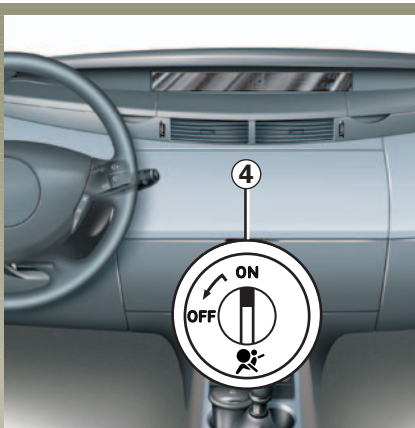

Inschakelen van de passagiersairbags voorin

Zodra het kinderzitje van de passagiersstoel verwijderd is, moet u de airbags weer inschakelen om de voorpassagier bij een botsing te beschermen.

Om de airbags weer in te schakelen: bij stilstaande auto duwt en draait u de grendel 4 in stand ON.

Nadat u het contact weer aangezet heeft, controleert u of het controlelampje 5, AIRBAG OFF, gedoofd is. De aanvullende veiligheidsvoorzieningen van de autogordel van de voorpassagier zijn ingeschakeld.

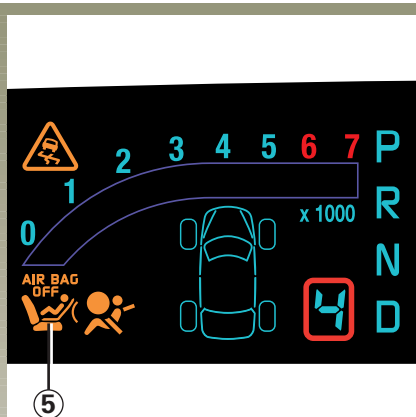

Storingen

In geval van een storing aan het systeem voor het in- en uitschakelen van de passagiersairbag, is het VERBODEN een achterstevoren geplaatst kinderzitje op de voorstoel te gebruiken.

Het gebruik van de voorstoel door een passagier wordt ook afgeraden.

Laat het systeem direct door uw RENAULT-dealer controleren en indien nodig herstellen.



Het in- en uitschakelen van de passagiersairbag moeten bij stilstaande auto gebeuren.

Het tegelijk oplichten van de controlelampjes  en  wijst op een storing van het systeem.

VOOR DE VEILIGHEID VAN DE KINDEREN (vervolg)

Isofix - bevestigingssysteem

Raadpleeg om te weten welke zitplaatsen hiermee uitgerust zijn, het overzicht “plaatsen geschikt voor kinderzitjes” in het begin van de paragraaf “voor de veiligheid van de kinderen”.

Het systeem bestaat uit:

- twee verankeringsringen tussen het zitkussen en de rugleuning om de onderkant van het kinderzitje vast te maken;
- een ring onder het zitkussen om de rugleuning van het kinderzitje vast te maken als dit achterstevoren wordt gebruikt;
- een ring achter de rugleuning om de rugleuning van het kinderzitje vast te maken als dit vooruit wordt gebruikt;
- een speciaal RENAULT-kinderzitje met twee grendels die vasthaken in de twee ringen en een riem om de rugleuning van het kinderzitje vast te maken.

Voor deze auto zijn uitsluitend de speciale RENAULT-kinderzitjes goedgekeurd.

Uw RENAULT-dealer kan u deze zitjes leveren.

Montageprincipe

Isofix-kinderzitje vooruit gemonteerd

Als het kinderzitje vooruit gemonteerd is, mag de voorstoel niet verder dan halverwege de stelrails naar achteren zijn geschoven en moet de rugleuning rechtop staan.

Isofix achterstevoren gemonteerd

Als het kinderzitje achterstevoren gemonteerd is, moet de voorstoel dicht bij of tegen het kinderzitje zijn geplaatst.



- Let op dat de toegang tot de bevestigingspunten bij het plaatsen van het zitje niet wordt belemmerd (door bijv. speelgoed, doekjes, vuil enz.).
- Denk er altijd aan het kind goed vast te maken in het kinderzitje voordat u wegrijdt.

VOOR DE VEILIGHEID VAN DE KINDEREN (vervolg)

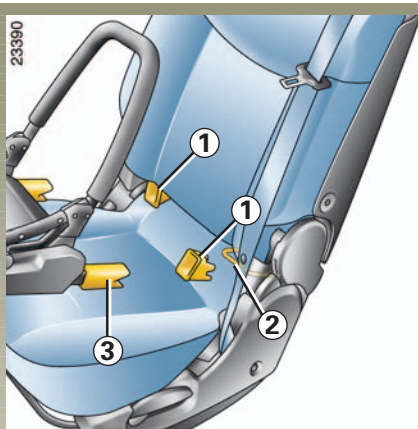

Montage van het kinderzitje

- Lees voor het monteren van het kinderzitje de gebruiksaanwijzing;
- bevestig de geleiders **1** (geleverd bij het zitje of los te koop) op de ringen **2**;
- schuif de grendels **3** van het kinderzitje in de geleiders **1** en druk met kracht tegen het kinderzitje om het op de ringen **2** te vergrendelen;
- controleer de vergrendeling (door het kinderzitje krachtig naar voren/achteren en links/rechts te drukken).

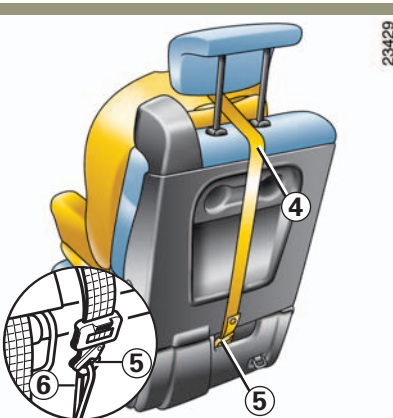

Bevestigingsring van de rugleuning van het vooruit geplaatste zitje

- Steek de riem **4** (bij het zitje geleverd) tussen de twee poten van de hoofdsteun achter;
- zet de haak **5** vast aan de ring **6**.

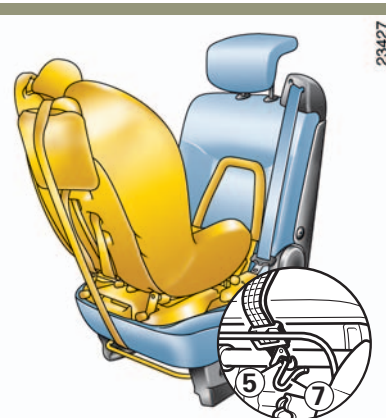

Bevestigingsring van de rugleuning van het achterstevoren geplaatste zitje

Zet de haak **5** van de riem vast aan de ring **7**.

Aan de stickers bij de grendels **2** kunt u deze herkennen.



KINDERVEILIGHEID

- Verander niets aan de oorspronkelijke onderdelen van het veiligheidsmechanisme, de gordels, de stoelen en aan de bevestiging ervan.
- Houd u echter in alle gevallen aan de voorschriften van de betreffende fabrikant.
- Laat het kind geen te dikke kleren dragen en steek niets tussen het kind en het kinderzitje of de gordel.
- De gordel van de auto moet goed strak zijn gespannen, zodat het kinderzitje zo veel mogelijk één geheel vormt met de auto. Controleer de spanning regelmatig.
- Laat de schoudergordel nooit onder de arm of achter de rug langs lopen.
- Het harnas of de gordel moet strak op het lichaam van het kind zijn afgesteld.
- Laat het kind tijdens het rijden nooit op de stoelen of bank rechtop staan of op zijn of haar knieën zitten.
- Controleer regelmatig de juiste houding van het kind, met name als het slaapt.
- Zet het kinderzitje altijd vast met een autogordel, ook als het zitje leeg is: een los zitje verandert bij een botsing in een gevaarlijk projectiel.
- Na een ernstige aanrijding moeten de autogordels, de Isofix bevestiging van de stoelen gecontroleerd en het/de kinderzitje(s) vervangen worden.
- Laat nooit een kind alleen achter in de auto, zelfs niet in het kinderzitje.
- Vergrendel (indien mogelijk) de achterportieren zodat zij niet van binnenuit kunnen worden geopend.
- Laat kinderen nooit uitstappen aan de kant van het verkeer.
- Geef als volwassene het goede voorbeeld door altijd uw autogordel vast te maken voordat de auto wegrijdt.

BEDIENINGSORGANEN LINKS STUUR

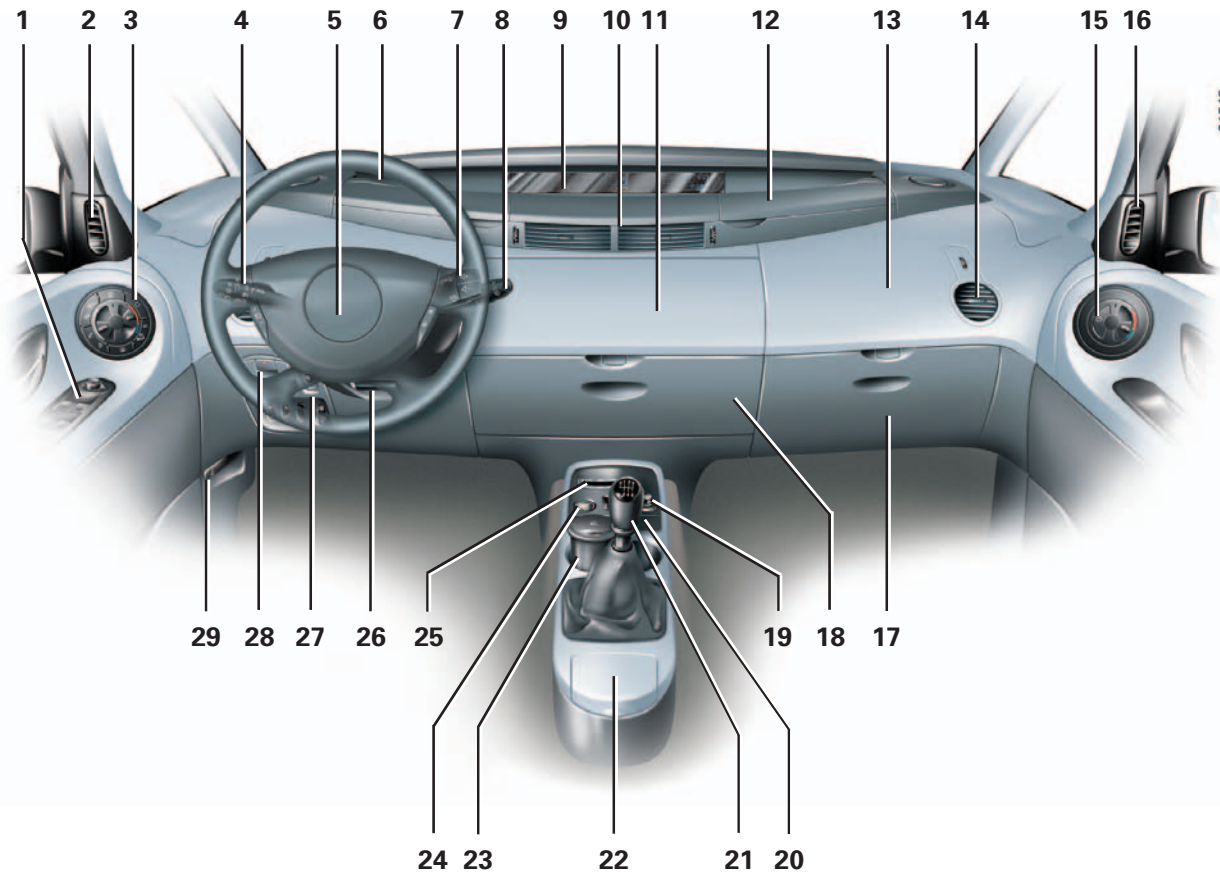

BEDIENINGSORGANEN LINKS STUUR (vervolg)

De aanwezigheid van de hieronder beschreven organen is afhankelijk van het land, het uitrustingsniveau en eventuele opties van de auto.

- 1 Schakelaars voor de:
 - ruitbediening;
 - buitenspiegels.
- 2 Zijrooster.
- 3 Bedieningspaneel voor de ventilatie, verwarming, airconditioning en ruitontwaseming.
- 4 Stuurkolomschakelaar voor:
 - richtingaanwijzers;
 - verlichting;
 - mistlichten voor;
 - mistachterlicht.
- 5 Claxon.
Stuurwielairbag.
- 6 Opbergruimte links boven; plaats van de zekeringen.
- 7 Radiobedieningssatelliet.
- 8 Schakelaars voor:
 - ruitenwissers en -sproeiers voor en achter;
 - functiekeuze van de boordcomputer.
- 9 Instrumentenpaneel.
- 10 Centrale ventilatieroosters.
- 11 Centrale opbergruimte boven (verdeeld in één of meer compartimenten, afhankelijk van de uitvoering, met het display van het navigatiesysteem).
- 12 Opbergruimte rechts boven.
- 13 Plaats voor airbag in het dashboard.
- 14 Ventilatierooster.
- 15 Bedieningspaneel voor de ventilatie, verwarming, airconditioning en ruitontwaseming.
- 16 Zijrooster.
- 17 Dashboardkastje voor de passagier.
- 18 Centrale opbergruimte onder.
- 19 Aansteker.
- 20 Snelheidsregelaar en -begrenzer.
- 21 Versnellingshendel.
- 22 Accessoire-aansluiting en telefoonhouder.
- 23 Plaats voor bekerhouder en/of asbak.
- 24 Schakelaar voor het starten of stilzetten van de motor.
- 25 Kaartlezer RENAULT card.
- 26 Hoogte- en diepteverstelling stuurwiel.
- 27 Schakelaars voor:
 - koplampen elektrisch verstellen van binnenuit;
 - regelweerstand instrumentenverlichting;
 - elektronisch stabiliteitsprogramma (ESP);
 - parkeerhulp.
- 28 Parkeerrem.
- 29 Knop voor het ontgrendelen van de motorkap.

BEDIENINGSORGANEN RECHTS STUUR

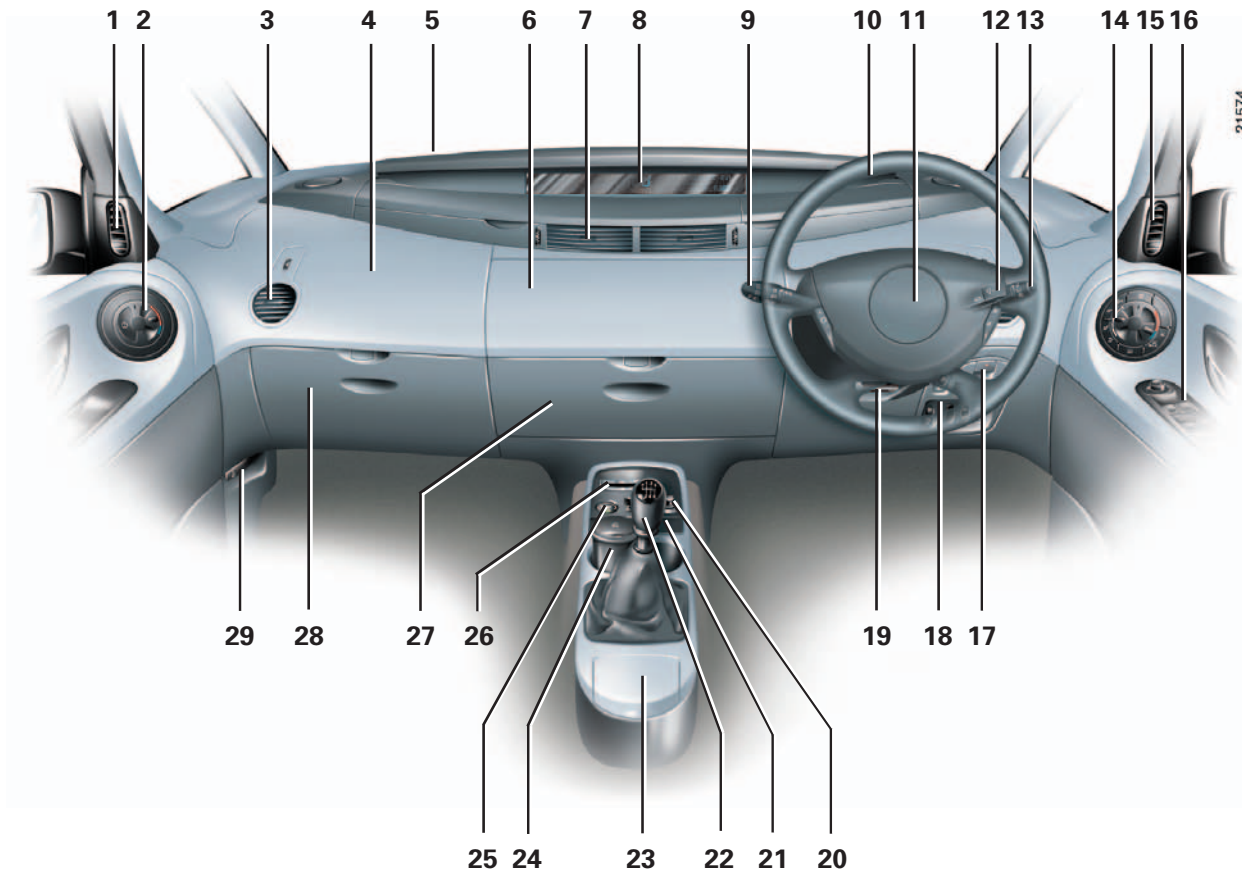

BEDIENINGSORGANEN RECHTS STUUR (vervolg)

De aanwezigheid van de hieronder beschreven organen is afhankelijk van het land, het uitrustingsniveau en eventuele opties van de auto.

- | | | |
|---|--|---|
| 1 Zijrooster. | 11 Claxon.
Stuurwielairbag. | 19 Hoogte- en diepteverstelling van het stuurwiel. |
| 2 Bedieningspaneel voor de ventilatie, verwarming, airconditioning en ruitontwaseming. | 12 Radiobedieningssatelliet. | 20 Aansteker. |
| 3 Ventilatioerooster. | 13 Schakelaars voor: <ul style="list-style-type: none">• ruitenwissers en -sproeiers voor en achter;• functiekeuze van de boordcomputer. | 21 Snelheidsregelaar en -begrenzer. |
| 4 Plaats voor airbag in het dashboard. | 14 Bedieningspaneel voor de ventilatie, verwarming, airconditioning en ruitontwaseming. | 22 Versnellingshendel. |
| 5 Opbergruimte links boven; plaats van de zekeringen. | 15 Zijrooster. | 23 Accessoire-aansluiting en telefoonhouder. |
| 6 Centrale opbergruimte boven (verdeeld in één of meer compartimenten, afhankelijk van de uitvoering, met het display van het navigatiesysteem). | 16 Schakelaars voor de: <ul style="list-style-type: none">• ruitbediening;• buitenspiegels. | 24 Plaats voor bekerhouder en/of asbak. |
| 7 Centrale ventilatioeroosters. | 17 Parkeerrem. | 25 Schakelaar voor het starten of stilzetten van de motor. |
| 8 Instrumentenpaneel. | 18 Schakelaars voor: <ul style="list-style-type: none">• koplampen elektrisch verstellen van binnenuit;• regelweerstand instrumentenverlichting;• elektronisch stabiliteits programma (ESP);• parkeerhulp. | 26 Kaartlezer RENAULT card. |
| 9 Stuurkolomschakelaar voor: <ul style="list-style-type: none">• richtingaanwijzers;• verlichting;• mistlichten voor;• mistachterlicht. | | 27 Centrale opbergruimte onder. |
| 10 Opbergruimte rechts boven. | | 28 Dashboardkastje voor de passagier. |
| | | 29 Knop voor het ontgrendelen van de motorkap. |

INSTRUMENTENPANEEL: controle- en waarschuwingslampjes

De aanwezigheid en de werking van de hieronder beschreven lampjes zijn afhankelijk van het land, het uitrustingsniveau en eventuele opties van de auto.

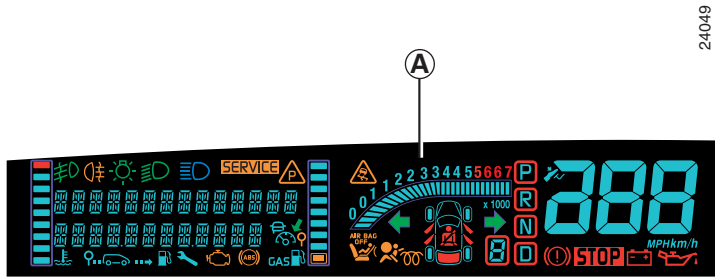

Instrumentenpaneel A

 Controlelampje mistlichten voor

 Controlelampje mistachterlicht

 Controlelampje grootlicht

 Controlelampje dimlicht

 Controlelampje ringslicht

marke-

Het lampje **SERVICE** geeft aan dat u binnenkort een RENAULT-dealer moet bezoeken.

Als het lampje **STOP** oplicht, moet u direct stoppen zonder het overige verkeer in gevaar te brengen en de instructies bij het betreffende lampje opvolgen.

Als er geen enkele informatie op het instrumentenpaneel verschijnt, moet u direct stoppen zonder het overige verkeer in gevaar te brengen.

INSTRUMENTENPANEEL: controle- en waarschuwingslampjes (vervolg)

De aanwezigheid en de werking van de hieronder beschreven lampjes zijn afhankelijk van het land, het uitrustingsniveau en eventuele opties van de auto.

SERVICE

Waarschuwinglampje

Het licht op bij het starten van de motor en dooft na enkele secondes. Het kan met andere waarschuwinglampjes of boodschappen op het instrumentenpaneel oplichten.

Als het lampje tijdens het rijden oplicht, moet u de auto binnenkort bij een RENAULT-dealer laten controleren.

STOP

Waarschuwinglampje stop onmiddellijk

Dit lampje dooft zodra de motor draait.

Het gaat tegelijk met andere waarschuwinglampjes en boodschap(pen) branden en gaat vergezeld van een geluidssignaal.

Als het lampje oplicht, moet u direct stoppen zonder het overige verkeer in gevaar te brengen en de instructies bij het betreffende lampje opvolgen.



Waarschuwinglampje storing automatische parkeerrem

Raadpleeg de paragraaf “parkeerrem” in hoofdstuk 2.



Waarschuwinglampje Elektronisch Stabiliteits Programma (ESP) en tractiecontrole (ASR)

Er bestaan verschillende gevallen van het oplichten van het waarschuwinglampje: raadpleeg paragrafen “Elektrische Stabiliteits Programma: E.S.P.” en “tractiecontrole: A.S.R.” in hoofdstuk 2.



Waarschuwinglampje oliedruk

Het licht op bij het starten van de motor en dooft na enkele secondes. Als het tijdens het rijden gaat branden met het waarschuwinglampje **STOP** en er een geluidssignaal klinkt, moet u direct stoppen en het contact afzetten. Controleer het oliepeil van de motor. Als het peil goed is, is er een andere oorzaak. Laat het systeem controleren door een RENAULT-dealer.



Waarschuwinglampje laadstroom

Het gaat branden bij het starten van de motor en moet uitgaan zodra de motor draait.

Als het tijdens het rijden gaat branden met het waarschuwinglampje

STOP

en een geluidssignaal klinkt,

betekent dit dat het elektrische circuit onvoldoende of te veel geladen wordt. Stop en laat het laadstroomcircuit controleren.



Waarschuwinglampje remsysteem en waarschuwinglampje parkeerrem aangetrokken.

Als het tijdens het remmen gaat branden met het waarschuwing-

lampje **STOP** en er een geluidsig-

naal klinkt, van de hoeveelheid remvloeistof is of een storing aan het remsysteem. Stop en roep de hulp in van een RENAULT-dealer.

INSTRUMENTENPANEEL: controle- en waarschuwingslampjes (vervolg)

De aanwezigheid en de werking van de hieronder beschreven lampjes zijn afhankelijk van het land, het uitrustingsniveau en eventuele opties van de auto.



Controlelampje richting-aanwijzers rechts



Waarschuwinglampje van de portieren

Geeft aan dat een portier of de achterklep open of niet goed gesloten is.



Waarschuwinglampje controlesysteem bandenspanning

Raadpleeg de paragraaf “systeem voor het controleren van de bandenspanning” in hoofdstuk 2.



Controlelampje gordel bestuurder vergeten en, afhankelijk van de auto, de gordel van de voorpassagier

Zolang de autogordel niet is vastgemaakt, brandt het vast tot de auto ongeveer 20 km/uur rijdt, hierna gaat het knipperen en klinkt er een geluidssignaal gedurende ongeveer 120 secondes. Vervolgens gaat het lampje weer vast branden.



Controlelampje voorverwarming (dieselmotor)

Bij het aanzetten van het contact, moet dit lampje gaan branden; de motor wordt voorverwarmd. Als de voorverwarming is beëindigd, dooft het lampje en kan de motor worden gestart.



Controlelampje richting-aanwijzers links



Waarschuwinglampje airbag

Het licht op bij het starten van de motor en dooft na enkele secondes.

Als het niet oplicht bij het aanzetten van het contact of als het oplicht bij draaiende motor, wijst dit op een storing in het systeem.

Laat het systeem direct door uw RENAULT-dealer controleren en indien nodig herstellen.



Passagiersairbag OFF

Dit controlelampje licht enkele secondes na het starten van de motor op als de airbags (afhankelijk van de auto) van de voorpassagier uitgeschakeld zijn.

INSTRUMENTENPANEEL: controle- en waarschuwinglampjes (vervolg)

De aanwezigheid en de werking van de hieronder beschreven lampjes zijn afhankelijk van het land, het uitrustingsniveau en eventuele opties van de auto.



Controlelampje snelheidsbegrenzer en snelheidsregelaar

Raadpleeg de paragrafen “snelheidsregelaar” en “snelheidsbegrenzer” in hoofdstuk 2.



Niet in gebruik



Waarschuwinglampje antiblokkeersysteem (ABS)

Dit gaat branden als u het contact aanzet en gaat daarna uit. Als dit lampje tijdens het rijden oplicht, wijst dit op een storing in het ABS-systeem.

Er kan dan met de auto worden gered als bij een auto zonder ABS.

Raadpleeg zo spoedig mogelijk een RENAULT-dealer.



Waarschuwinglampje luchtverontreiniging

Voor de auto's die hiermee uitgerust zijn, licht het op bij het starten van de motor en daarna dooft het.

- Als het continu brandt, moet u zo snel mogelijk uw RENAULT-dealer raadplegen;
- als het lampje knippert, moet u vaart verminderen tot het knippen ophoudt.
Laat het systeem direct door uw RENAULT-dealer controleren en indien nodig herstellen.

Raadpleeg de paragraaf “Tips voor zuinig rijden en minder luchtverontreiniging” in hoofdstuk 2.

Het lampje **SERVICE** geeft aan dat u binnenkort een RENAULT-dealer moet bezoeken.

Als het lampje **STOP** oplicht, moet

u direct stoppen zonder het overige verkeer in gevaar te brengen en de instructies bij het betreffende lampje opvolgen.

Als er geen enkele informatie op het instrumentenpaneel verschijnt, moet u direct stoppen zonder het overige verkeer in gevaar te brengen.

INSTRUMENTENPANEEL: displays en meters

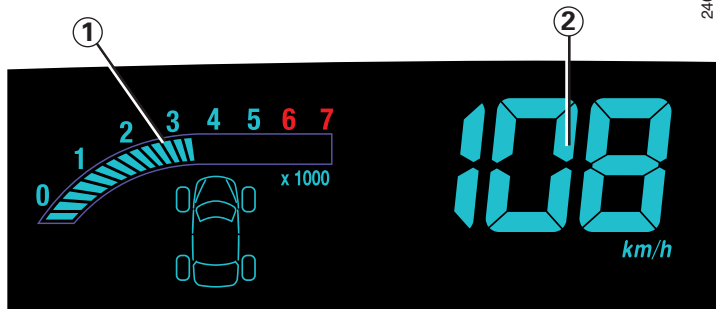

Toerenteller 1 (schaalverdeling × 1000)

Laat het motortoerental niet bij de rode cijfers komen.

Snelheidsmeter 2

In kilometers of mijlen per uur.

Geluidssignaal snelheidsverklapper

Afhankelijk van de uitvoering van de auto klinkt er iedere 40 secondes een geluidssignaal gedurende 10 secondes zolang de auto sneller rijdt dan 120 km/u.

Instrumentenpaneel in mijlen:

het is mogelijk over te schakelen op km/h.

- contact uit, druk op knop 3 en op startknop 4;
- de eenheid van de snelheidsmeter knippert gedurende ongeveer vijf secondes, daarna wordt de nieuwe eenheid aangegeven: laat knop 2 los.



Om terug te gaan naar de vorige eenheid, gaat u op dezelfde manier te werk.

N.B.: na een onderbreking van accuvoeding, gaat de boordcomputer automatisch terug naar de oorspronkelijke eenheid.

INSTRUMENTENPANEEL: displays en meters (vervolg)

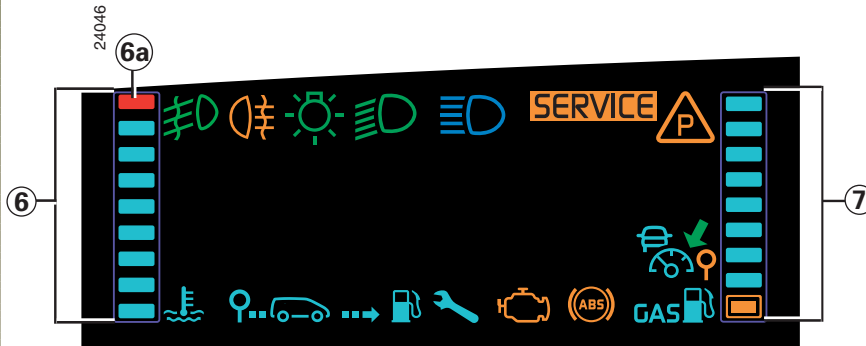

Koelvloeistoftemperatuurmeter 6

Bij normaal gebruik moet deze onder het blokje **6a** blijven. Bij zware motorbelasting kan hij er dichtbij komen. Er is gevaar als het lampje

STOP oplicht met een boodschap

op het instrumentenpaneel, een piep en het waarschuwingslampje **6a**.

Brandstofpeilmeter 7

Het aantal blokjes dat oplicht geeft het overgebleven brandstofpeil aan.

Als dit op het minimum is, knippert het onderste blokje en klinkt een signaal: ga zo snel mogelijk tanken.

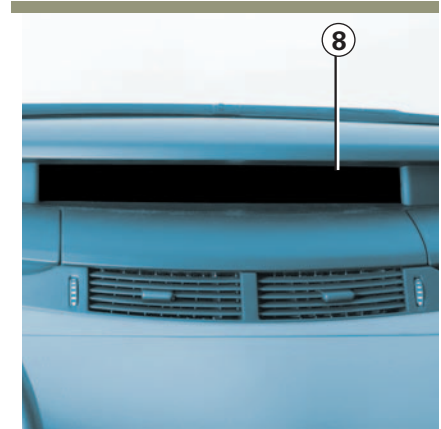

Informatiedisplay 8

Afhankelijk van de auto, geeft dit aan:

- de tijd;
- de buitentemperatuur;
- de radiogegevens;
- de informatie van het navigatiesysteem.

BOORDCOMPUTER

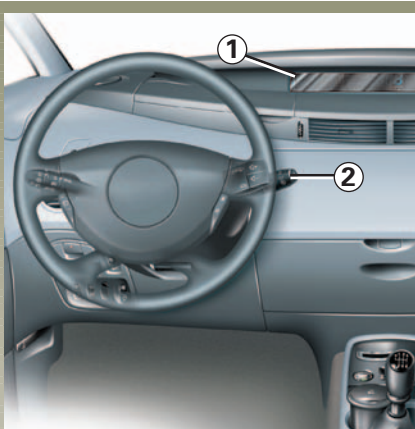

Boordcomputer

Deze geeft op het display **1** op het instrumentenpaneel aan:

- de informatieboodschappen (parameters van de reis, enz.);
- storingsmeldingen (over het algemeen in combinatie met het lampje **SERVICE**);
- alarmsignalen (in combinatie met het lampje **STOP**).

Keuzetoetsen display **2**

Met het kort en achter elkaar in drukken kunt u de volgende gegevens laten weergeven.

- a) totaal teller en dagteller van de afgelegde afstand,
- b) gegevens van de reis:
 - verbruikte brandstof,
 - gemiddeld verbruik,
 - actueel verbruik,
 - resterend bereik,
 - afgelegde afstand,
 - gemiddelde snelheid,

- c) overgebleven afstand tot de volgende verversing,
- d) bandenspanning,
- e) leeg display (geen boodschap op het display),
- f) snelheidsinstelling (snelheidsregelaar/begrenzer),
- g) functieoverzicht, informatieboodschappen en storingsmeldingen.

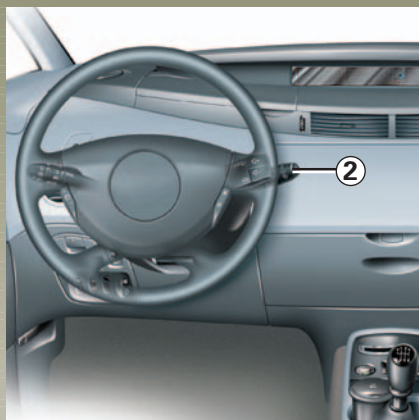

Nulinstellingstoetsen van de dagteller 2

Om de dagteller op nul te stellen, moet de gekozen aanduiding op “dagteller” staan, druk daarna op de toets **2** tot de teller op nul staat.

Toetsen voor nulinstelling van de gegevens van de reis 2

Gekozen aanduiding op een van de gegevens van de reis, druk op de toets **2** tot de nulinstelling van de aanduiding.

Betekenis van de waarden gedurende de eerste paar kilometer na een nulinstelling

De waarden van gemiddeld verbruik, bereik en gemiddelde snelheid worden stabiel en nauwkeuriger naarmate de afgelegde afstand vanaf de laatste nulinstelling groter wordt.

Tijdens de eerste paar kilometers na de nulinstelling zult u merken dat:

- Het bereik tijdens het rijden groter wordt.

Dit is normaal want het gemiddelde verbruik daalt als:

- de auto met een constante snelheid rijdt,
- de motor zijn bedrijfstemperatuur bereikt (nulinstelling bij koude motor),
- u vanuit druk stadsverkeer op de buitenweg komt.

- Het gemiddelde verbruik toeneemt als de motor stationair draait en de auto stilstaat.

Dit is normaal: de boordcomputer telt de verbruikte brandstof zonder dat er een afstand wordt afgelegd.

Automatische nulinstelling van de gegevens van de reis

De nulinstelling gebeurt automatisch als een van de gegevens zijn maximale waarde bereikt.

BOORDCOMPUTER (vervolg)

Voorbeelden van de selectie

Betekenis van de gekozen aanduiding

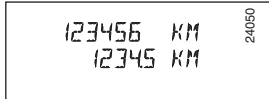

a) **Dagteller en totaalteller.**



b) **Gegevens van de reis**

Hoeveelheid verbruikte brandstof sinds de laatste nulinstelling.

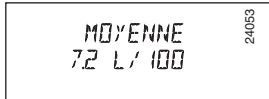
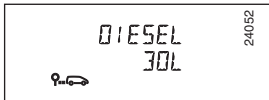

Gemiddeld brandstofverbruik sinds de laatste nulinstelling.

Deze waarde wordt aangegeven na 400 meter gereden te hebben en wordt berekend aan de hand van de sinds de laatste nulinstelling afgelegde afstand en verbruikte brandstof.

BOORDCOMPUTER (vervolg)

Voorbeelden van de selectie

Betekenis van de gekozen aanduiding

INSTANTANEE
92 L/100

24054

Actueel verbruik

De waarde wordt aangegeven zodra de auto sneller rijdt dan 30 km/u.

AUTONOMIE
623 KM

24055

Het bereik met de overgebleven brandstof

Uitgaande van het gemiddelde verbruik sinds de laatste nulinstelling en de hoeveelheid brandstof in de tank.

Deze waarde wordt aangegeven na 400 meter gereden te hebben.

DISTANCE
2755 KM

24056

Afgelegde afstand sinds de laatste nulinstelling

MOYENNE
789 KM/H

24057

Gemiddelde snelheid sinds de laatste nulinstelling.

Deze waarde wordt aangegeven na 400 meter gereden te hebben.

Voorbeelden van de selectie



Betekenis van de gekozen aanduiding

c) Overgebleven afstand tot de volgende verversing/onderhoud

(Aanduiding verschijnt bij het naderen van het moment voor het olie verversen)

Overgebleven afstand tot de volgende onderhoudsbeurt.

Er zijn verschillende mogelijkheden:

- afstand minder dan **1 500 km** of **onderhoud binnen twee maanden noodzakelijk**. De boodschap “OLIE VERVERSEN” verschijnt.
- overgebleven afstand tot de volgende verversing is **0 km** of de datum van volgende onderhoudsbeurt is bereikt.

De boodschap “OLIE VERVERSEN BINNENKORT” verschijnt, als de weergave “overgebleven afstand tot de volgende verversing” is gekozen, met het symbool  en het SERVICE lampje.

Initialisatie van het display na onderhoud volgens het onderhoudsprogramma

De afstand tot de volgende verversing/onderhoud moet opnieuw geïntialiseerd worden volgens de voorschriften van het onderhoudsboekje. Als u besluit om eerder olie te laten verversen, initialiseer deze meter dan niet bij elke olieversing. Dit voorkomt dat het vervangingsinterval van andere onderdelen, zoals voorzien is in het onderhoudsprogramma, overschreden wordt.

Om de afstand tot de volgende verversing/onderhoud opnieuw in te stellen, drukt u ongeveer 10 secondes zonder onderbreking op de toets van de nulinstelling van de weergave, tot de afstand tot de volgende verversing vast wordt weergegeven.

BOORDCOMPUTER (vervolg)

Voorbeelden van de selectie

Betekenis van de gekozen aanduiding



d) Bandenspanning (raadpleeg hoofdstuk 2 paragraaf “controlesysteem bandenspanning”).



e) Display leeg

Als u deze bladzijde kiest, krijgt u geen enkele weergave op het scherm.



f) Snelheidsinstelling van de snelheidsregelaar/begrenzer (afhankelijk van de auto)

Raadpleeg de paragrafen “snelheidsregelaar” en “snelheidsbegrenzer” in hoofdstuk 2.



g) Logboek

Aanduiding achtereenvolgens:

- van informatieboodschappen (afhankelijk van de auto: automatische ontsteking koplampen, enz.,
- van storingsmeldingen (inspuitsysteem controleren enz.).

BOORDCOMPUTER (vervolg)

Informatieboodschappen

Deze bieden hulp tijdens het starten van de auto of geven informatie over een keuze die gemaakt kan worden of over de manier van rijden.

Voorbeelden van informatieboodschappen worden op de volgende bladzijden gegeven.

Storingsmeldingen

U moet binnenkort bij uw RENAULT-dealer langs voor een reparatie aan uw auto.

Deze meldingen verschijnen met het waarschuwingslampje  .

Zij verdwijnen door een druk op de keuzetoets van de aanduiding of na enkele secondes en worden opgeslagen in het functieoverzicht.

Het waarschuwingslampje  .

blijft branden. Voorbeelden van storingsmeldingen worden op de volgende bladzijden gegeven.

Alarmsignalen

U moet direct stoppen zonder het overige verkeer in gevaar te brengen en direct uw RENAULT-dealer raadplegen.

Zij verschijnen met het waarschuwingslampje  . Voorbeelden van alarmsignalen worden op de volgende bladzijden gegeven.

N.B.: de boodschappen verschijnen op het display alleen of afwisselend (als er meer boodschappen zijn), zij kunnen gecombineerd zijn met een waarschuwingslampje of een geluidssignaal.





BOORDCOMPUTER (vervolg)

Voorbeelden van informatieboodschappen

Boodschappen	Betekenis van de boodschappen
<div data-bbox="117 314 387 415" style="border: 1px solid black; padding: 5px; display: inline-block; text-align: center;">INSERER LA CARTE 24090</div> <div data-bbox="117 521 387 622" style="border: 1px solid black; padding: 5px; display: inline-block; text-align: center;">NIVEAU HUILE CORRECT 24091</div> <div data-bbox="117 725 387 826" style="border: 1px solid black; padding: 5px; display: inline-block; text-align: center;">ECLAIRAGE AUTO DES FEUX OFF 24092</div>	<p data-bbox="432 340 973 396">"Kaart invoeren" Vraagt de RENAULT card in de lezer te steken.</p> <p data-bbox="432 544 1227 600">"Oliepeil correct" Geeft bij het aanzetten van het contact aan dat het oliepeil correct is.</p> <p data-bbox="432 748 1297 804">"Lichtautomaat niet actief" Geeft aan dat de automatische werking van de verlichting is uitgeschakeld.</p>



BOORDCOMPUTER (vervolg)

Voorbeelden van storingsmeldingen

Boodschappen	Betekenis van de boodschappen
 A rectangular box containing the text "ESP DESACTIVE" in a stylized font. To the right of the box is the number "25249".	<p>"Tractiecontrole uitgeschakeld" Uitschakelen van de tractiecontrole A.S.R. (zie paragraaf "tractiecontrole: A.S.R." in hoofdstuk 2).</p>
 A rectangular box containing the text "CAPTEURS PNEUS ABSENTS" in a stylized font. To the right of the box is the number "25250".	<p>"Wielsensor afwezig" Storing van de sensor van het ontbrekende wiel aangegeven op het instrumentenpaneel van het infoscherm: voorbeeld van de aanduiding als het reservewiel op de auto is gemonteerd (raadpleeg de paragraaf "controlesysteem bandenspanning" in hoofdstuk 2).</p>
 A rectangular box containing the text "PRESSION PNEUS A REAJUSTER" in a stylized font. To the right of the box is the number "24095".	<p>"Bandenspanning corrigeren" Verkeerde bandenspanning (te hoge of te lage bandenspanning) aangeduid op het multifunctionele display of het instrumentenpaneel; zorg zo snel mogelijk voor de juiste spanning.</p>
 A rectangular box containing the text "FILTRE GAZOLE A CONTROLER" in a stylized font. To the right of the box is the number "24273".	<p>"Brandstoffilter controleren" Geeft aan dat er water in de dieselbrandstof zit. Laat het systeem direct door uw RENAULT-dealer controleren en indien nodig herstellen.</p>

BOORDCOMPUTER (vervolg)

Voorbeelden van storingsmeldingen

Boodschappen	Betekenis van de boodschappen
 <p>BOITE VITESSES A CONTROLER 24096</p>	<p>"Transmissie controleren" Geeft aan dat er een storing in de transmissie is, raadpleeg snel uw RENAULT-dealer.</p>
 <p>CARTE NON DETECTEE 24097</p>	<p>"Kaart niet herkend" De handsfree RENAULT card is niet in de detectiezone of de auto detecteert de card niet, steek de card in de lezer, als het probleem aanhoudt moet u uw RENAULT-dealer raadplegen.</p>
 <p>PILE CARTE A CHANGER 24098</p>	<p>"Kaartbatterij vervangen" De batterij van uw RENAULT card heeft een levensduur van ongeveer twee jaar. Zodra de batterij zwakker wordt, verschijnt deze boodschap (raadpleeg de paragraaf "RENAULT card: batterij" in hoofdstuk 5).</p>

BOORDCOMPUTER (vervolg)

Voorbeelden van alarmsignalen

Boodschappen	Betekenis van de boodschappen
<div data-bbox="117 314 387 415" style="border: 1px solid black; padding: 5px; display: inline-block; margin-bottom: 10px;">INJECTION DEFRAILLANTE 24099</div> <div data-bbox="117 521 387 622" style="border: 1px solid black; padding: 5px; display: inline-block; margin-bottom: 10px;">CREVAISON CHANGER ROUE 24100</div> <div data-bbox="117 725 387 826" style="border: 1px solid black; padding: 5px; display: inline-block;">SURCHAUFFE DU MOTEUR 24101</div>	<p data-bbox="435 340 1100 396">"Inspuiting defect" Geeft een ernstig probleem met de motor van de auto aan.</p> <p data-bbox="435 530 1407 613">"Lekke band verwisselen" Geeft een lekke band aan van het aangegeven wiel op het display van het controlesysteem bandenspanning.</p> <p data-bbox="435 748 1067 804">"Motor te heet" Geeft een oververhitting van de motor van de auto aan.</p>



BOORDCOMPUTER (vervolg)

Voorbeelden van alarmsignalen

Boodschappen	Betekenis van de boodschappen
<div data-bbox="117 314 387 412" style="border: 1px solid black; padding: 5px; display: inline-block;"><p>DIRECTION DEFAILLANTE</p><p style="text-align: right; font-size: small;">24102</p></div> <div data-bbox="117 521 387 619" style="border: 1px solid black; padding: 5px; display: inline-block;"><p>FREINAGE DEFAILLANT</p><p style="text-align: right; font-size: small;">24062</p></div>	<p>"Stuurkolom defect" Geeft een probleem met de stuurinrichting van de auto aan.</p> <p>"Remsysteem defect" Geeft een defect van het remsysteem aan.</p>

BOORDCOMPUTER (vervolg)

Voorbeelden van alarmsignalen

Boodschappen	Betekenis van de boodschappen
 <p>DEFAUT CHARGE BATTERIE 24063</p>	<p>"Storing laadstroom" Geeft een probleem aan in het laadstroomcircuit van de accu.</p>
 <p>PANNE PRESSION D'HUILE 25245</p>	<p>"Storing oliedruk" Geeft een te lage oliedruk aan.</p>
 <p>FREIN PARKING DEFAILLANT 24065</p>	<p>"Parkeerrem defect" Geeft een probleem van de parkeerrem aan.</p>

STUURWIEL

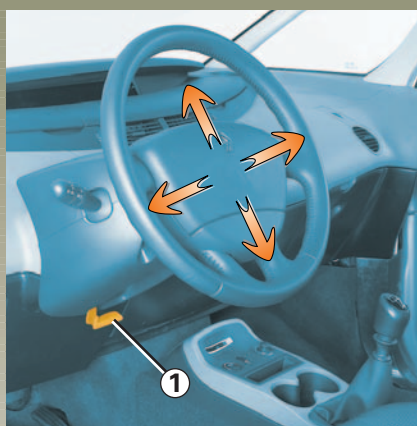

Hoogte- en diepteafstelling

Trek de hendel **1** naar beneden en zet het stuurwiel in de gewenste stand. Druk de hendel omhoog om het stelmechanisme te blokkeren.



Verstel het stuurwiel uitsluitend als de auto stilstaat.

Zet nooit de motor af tijdens het rijden: bij uitgeschakelde motor is er geen bekrachtiging.

KLOKJE EN BUITENTHERMOMETER

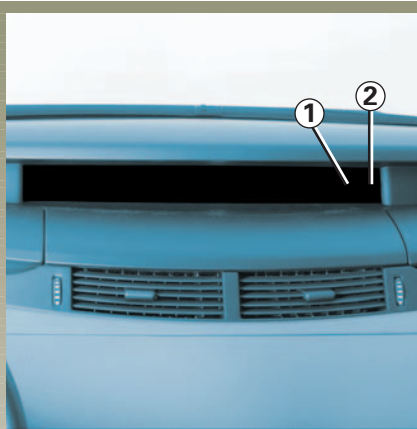

Met **contact aan**, worden de tijd en (afhankelijk van de auto) de buitentemperatuur aangegeven.

Op tijd zetten van het klokje 1

Auto met knop 2

- druk op knop **2** gedurende ongeveer **drie** secondes;
- zodra de uren knipperen, drukt u weer op de knop **2** om deze in te stellen;
- wacht ongeveer **drie** secondes, de minuten knipperen, druk daarna op de knop **2** om deze in te stellen;
- wacht ongeveer **drie** secondes, de minuten stoppen met knipperen, het klokje staat op tijd.

Auto zonder knop 2 (auto's met een navigatiesysteem, radio, enz.)

Raadpleeg het specifieke boekje van de uitrusting om de bijzonderheden van deze auto's te kennen.

Buientemperatuurmeter

Bijzonderheid:

Als de buitentemperatuur tussen -3°C en $+3^{\circ}\text{C}$ ligt, knipperen de tekens $^{\circ}\text{C}$ (waarschuwing voor kans op gladheid).



Buientemperatuurmeter

De buitenthermometer is beslist geen gladheidsdetector. Gladheid is niet alleen van de temperatuur afhankelijk, maar van meer factoren zoals de ligging van de weg en de vochtigheid van de lucht

BUITENSPIEGELS

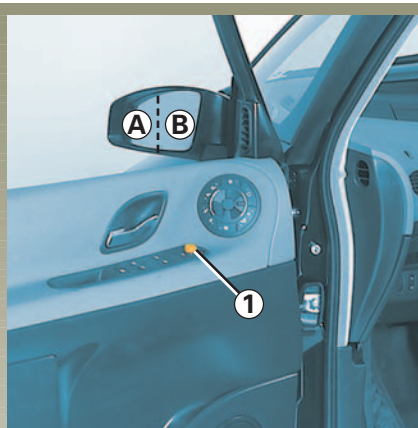

Verstellen

Als het **contact aan** staat kunnen de spiegels worden veresteld met knop **1**:

- in stand **C** regelt u de stand van de linker spiegel;
- in stand **E** regelt u de stand van de rechter spiegel.

Zet na het verstellen de knop weer in de middenstand **D** terug.

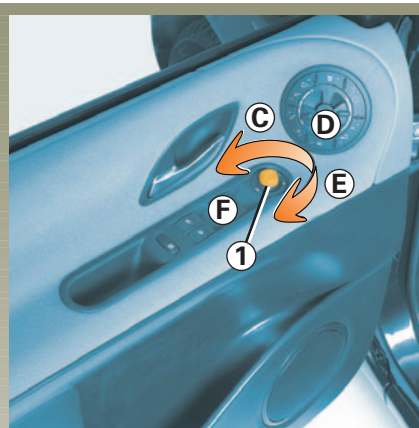

Inklapbare buitenspiegels

Zet de knop **1** in stand **F**: de buitenspiegels klappen in.

Om de spiegels weer in de rijstand te zetten, zet u de knop terug in stand **C**, **D** of **E**.

Verwarmde buitenspiegels

Het spiegelglas wordt verwarmd als de achterrautverwarming aan staat.

Elektrochrom spiegels

Deze worden bij duisternis automatisch donkerder onder invloed van de verlichting (grootlicht) van achter u rijdende voertuigen.



De buitenspiegel aan de kant van de bestuurder is in twee delen uitgevoerd. In deel **B** ziet u wat u met een normale spiegel ziet. In deel **A** ziet u een grotere hoek aan de achter- en zijkant van de auto.

Voorwerpen die u in deel A ziet lijken verder weg dan zij in werkelijkheid zijn.

SPIEGELS

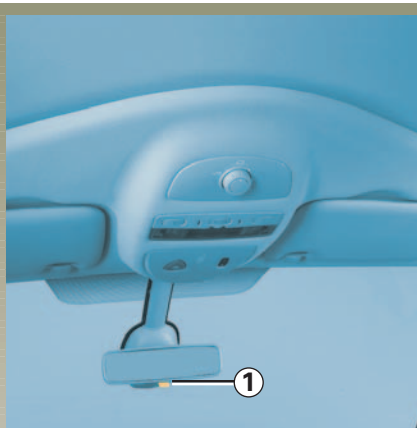

Binnenspiegel

De binnenspiegel is verstelbaar. Om te voorkomen dat u in het donker verblind wordt door achter u rijdende voertuigen, kan het spiegelglas in de nachtstand gekanteld worden met het knopje **1** achter de spiegel.

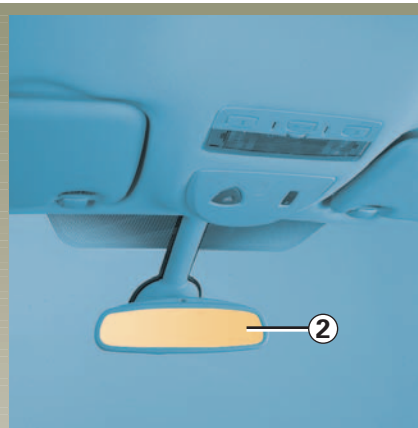

Elektrochrom spiegel

De spiegel **2** wordt bij duisternis automatisch donkerder onder invloed van de verlichting (grootlicht) van achter u rijdende voertuigen.

CLAXON EN LICHTSIGNALLEN



Claxon

Druk op het midden van het stuurwiel **A**.

Lichtsignaal

U geeft een signaal met het grootlicht, ook als de verlichting niet brandt, door de schakelaar **1** naar u toe te trekken.

Bijzonderheid

Als de automatische werking van de dimlichten is geactiveerd, trekt u de schakelaar **1** een keer naar u toe om de grootlichten in te schakelen en een tweede keer om deze uit te schakelen.

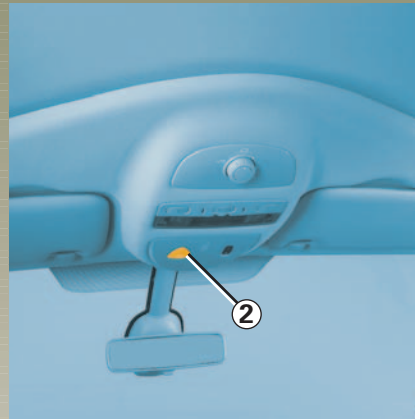

Alarmknipperlichten



Druk op de schakelaar **2**.

Hiermee schakelt u tegelijkertijd de vier knipperlichten in.

U gebruikt het alarmsignaal

- als u gedwongen bent de auto stil te zetten op een plaats waar het overige verkeer dit niet verwacht of waar dit verboden is
- in geval van overmacht zoals bij een defect of ongeval.



Richtingaanwijzers

Beweeg de schakelaar **1** evenwijdig aan het stuurwiel en in de richting waarin u dit gaat draaien.

Bij het veranderen van rijstrook op een snelweg wordt het stuurwiel slechts weinig gedraaid, waardoor de schakelaar niet vanzelf terugkomt in de ruststand **0**. U geeft dan richting aan door de richtingaanwijzerschakelaar in de gewenste stand te drukken.

De schakelaar veert bij het loslaten automatisch in de ruststand **0** terug.

VERLICHTING

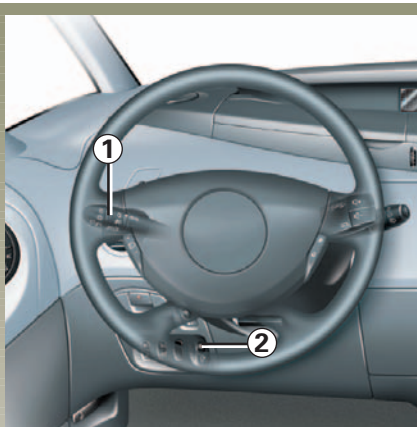

Markeringslichten



Draai het einde van de schakelaar **1** tot het symbool zichtbaar wordt bij het merkteken **3**.

Het instrumentenpaneel wordt verlicht, de lichtsterkte kan geregeld worden met de kartelknop **2**.

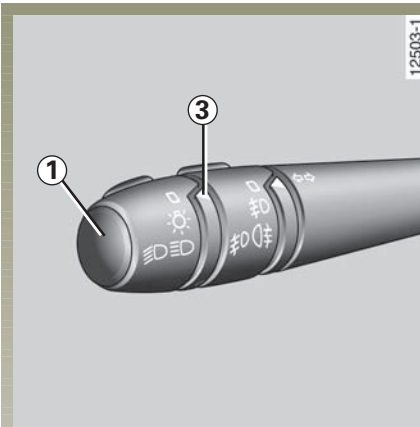

Dimlicht



Automatische werking

Als de motor draait, schakelen de dimlichten automatisch in als het buiten donker wordt en uit als het weer licht wordt, zonder dat de schakelaar **1** (stand **0**) hoeft te worden gebruikt.

Deze functie kan ingeschakeld of uitgeschakeld worden.

- Uitschakelen: **contact aan met stilstaande motor**, draai de schakelaar **1** twee keer achter elkaar van stand **0** in de stand markeringslichten. Een geluidssignaal bevestigt dit.

Automatische werking (vervolg)

- **Inschakelen: contact aan** met of zonder draaiende motor, draai de schakelaar **1** twee keer achter elkaar van stand **0** in de stand markeringslichten. Een geluidssignaal bevestigt dit.
- Om de grootlichten in te schakelen trekt u de schakelaar **1** naar u toe. Trek deze nog een keer naar u toe om de dimlichten weer in te schakelen.
- De lichten gaan uit na het afzetten van de motor als het bestuurdersportier wordt geopend of als de auto wordt vergrendeld met de RENAULT card.

Handbediening

Draai het einde van de schakelaar **1** tot het symbool zichtbaar wordt bij het merkteken **3**.

In alle gevallen licht een controlelampje op het instrumentenpaneel op.

VERLICHTING (vervolg)

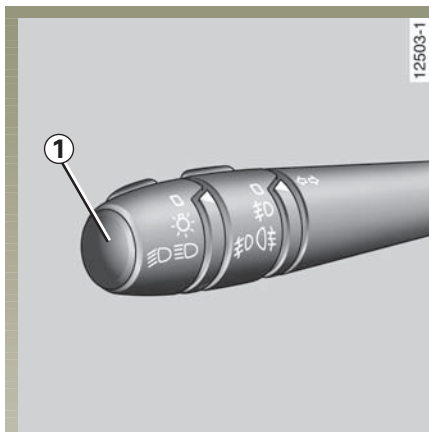

Grootlicht



Met dimlichten aan, trekt u de lichtschakelaar naar u toe.

Als het grootlicht brandt, wordt dit door het bijbehorende controlelampje op het instrumentenpaneel aangegeven.

Om het grootlicht uit en het dimlicht weer in te schakelen, trekt u de lichtschakelaar opnieuw naar u toe.

Lichten uit



Draai de schakelaar **1** terug in de beginstand.

Functie “uitschakelvertraging”

Met deze functie branden de dimlichten gedurende enige tijd na het verlaten van de auto (bijvoorbeeld om een hek of een garagedeur te openen).

Contact uit, RENAULT card uit de lezer: trek de schakelaar **1** naar u toe: de dimlichten branden gedurende ongeveer dertig secondes.

Dit kan vier keer gedaan worden om een maximum duur van twee minuten te activeren.

Uitschakelen van de functie

Om de functie uit te schakelen, drukt u:

- een tweede keer op de toets **4**;
- een keer op de toets **5**.

Waarschuwingssignaal verlichting brandt nog

Bij het openen van het bestuurdersportier klinkt een signaal om u te waarschuwen indien de lichten nog branden, terwijl het contact is afgezet (de accu wordt dan ontladen).



Controleer, voordat u in het donker wegrijdt, de werking van de verlichting en stel indien nodig de stand van de koplampen af op de belasting van de auto.

Zorg ervoor dat de lichten niet bedekt zijn (vuil, modder, sneeuw, vervoer van voorwerpen waar door ze niet zichtbaar zijn).

VERLICHTING (vervolg)



Mistlichten aan de voorzijde



Lichten aan, draai de middenring **6** van de schakelaar tot het symbool tegenover het merkteken **7** staat.

Een controlelampje op het instrumentenpaneel licht op.

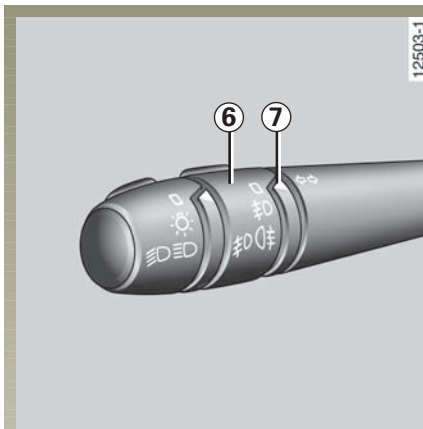

Mistachterlicht



Lichten aan, draai de middenring **6** van de schakelaar tot het symbool tegenover het merkteken **7** staat.

Een controlelampje op het instrumentenpaneel licht op.

Zodra de weersomstandigheden dit toelaten moet u het mistachterlicht uitschakelen om de achter u rijdende weggebruikers niet te hinderen.

Bij het uitschakelen van de verlichting, gaan ook de mistlichten voor en achter uit.

Bijzonderheid

Gebruik van de mistlichten voor en/of achter als de automatische werking van de dimlicht is geactiveerd.

Inschakelen van de mistlichten

De dimlichtstand moet geselecteerd worden **voordat** de middelste ring **6** in de mistlichtstand wordt gedraaid.

Uitschakelen van de mistlichten

Draai de middelste ring **6** terug in stand **0** en draai het einde van de schakelaar **1** van de dimlichtstand in stand **0** om de automatische werking van de dimlichten te herstellen.

KOPLAMPEN ELEKTRISCH VERSTELLEN VAN BINNENUIT



Bij de auto's die ermee uitgerust zijn, kan met knop **A** de stand van de koplampen worden aangepast aan de belading van de auto.

Als u de knop **A** omlaag draait dan gaan de lichtbundels naar beneden; draait u de knop omhoog dan gaan de lichtbundels ook omhoog.

Bij de andere uitvoeringen werkt de verstelling automatisch.

	Voorbeelden van de stand van knop A			
	Normaal chassis		Lang chassis	
	5 zitpl.	7 zitpl.	5 zitpl.	7 zitpl.
Bestuurder alleen of met een passagier voorin	0	0	0	0
Bestuurder met een passagier voorin en passagiers helemaal achterin	1	1	1	1
Bestuurder met een passagier voorin en alle passagiers achterin	2	2	2	2
Bestuurder met een passagier voorin en alle passagiers achterin en bagage	3	3	3	3
Bestuurder met bagage of belading tot de maximaal toegelaten totale massa	4	4	4	4

RUITENWISSER / -SPROEIER VOOR

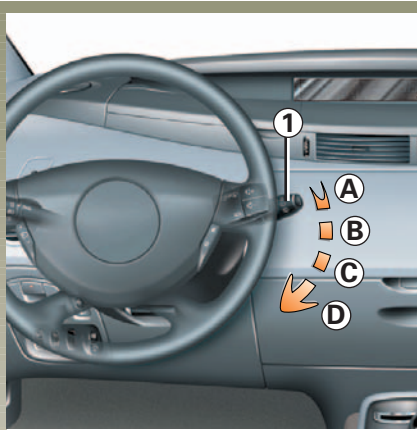

Auto voorzien van ruitenwisser voor met interval

Contact aan, verplaats de schakelaar **1**

- **A uit**
- **B wissen met intervallen**

De wissers vegen met tussenpozen van enkele secondes. De duur van het interval is te regelen door de middelste ring van de ruitenwisserschakelaar **1** te verdraaien:

- **C langzaam continu wissen**
- **D snel continu wissen**

Auto voorzien van ruitenwisser voor met regensensor

Contact aan, verplaats de schakelaar **1**

- **A uit**
- **B stand “Functie automatisch wissen”**

In deze stand signaleert het systeem water op de voorruit en schakelt het wissen in met een aangepaste wissnelheid.

Met de centrale ring van de schakelaar **1** kan de gevoeligheid van het automatisch wissen worden ingesteld van – tot ■:

- lage gevoeligheid
- hoge gevoeligheid.

- **C langzaam continu wissen**
- **D snel continu wissen**

Na het starten moet altijd worden teruggegaan naar de ruststand **A** of de ruitensproeier worden ingeschakeld voordat de «functie automatisch wissen» gebruikt kan worden.

Auto met automatische aanpassing van de wissnelheid

Als u tijdens het rijden, een wissnelheid geselecteerd heeft, gaat deze elke keer als de auto stil staat over naar een lagere wissnelheid:

- van snel continu wissen naar langzaam continu wissen;
- van langzaam continu wissen naar wissen met intervallen.

Zodra de auto weer gaat rijden, beginnen de wissers weer met de oorspronkelijk ingestelde snelheid te werken.

Als u **bij stilstaande auto** schakelaar **1** in een andere stand zet, schakelt u hiermee bovengenoemd automatischme uit.

N.B.

Als het mechanisme is geblokkeerd (bijvoorbeeld doordat de wisserbladen zijn vastgevroren aan de voorruit) wordt de voeding van de ruitenwissermotor automatisch uitgeschakeld.

RUITENWISSER / -SPROEIER VOOR (vervolg)

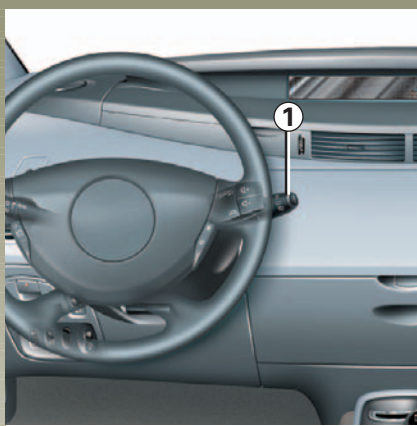

Ruitensproeiers, koplampsproei- ers

Contact aan: trek de schakelaar **1** naar u toe.

- **Koplampen branden niet**
wordt de sproeier van de voorruit ingeschakeld.
- **Koplampen branden**
worden tegelijkertijd ook de koplampsproei-ers ingeschakeld.

Controleer als het vriest, voordat u wegrijdt, of de ruitensproei-ers voor en achter niet aan het glas zijn vastgevroren. De sproei-er motor kan hierdoor te warm worden.

Als de ruitensproei-er niet werkt, moet u een RENAULT-dealer raadplegen.

Controleer regelmatig de staat van de ruitensproei-erbladen. Zodra hun werking afneemt moet u ze vervangen, ongeveer eens per jaar.

RUITENWISSER EN -SPROEIER ACHTER



Achterruiwiser met interval



Contact aan, draai het einde van de schakelaar **1** tot het merkteken **2** tegenover het symbool staat.

Achterruiwiser sproeier



Contact aan, draai het einde van de schakelaar **1** tot het merkteken **2** tegenover het symbool staat. Als u de schakelaar loslaat, blijft de achterruiwiser werken.

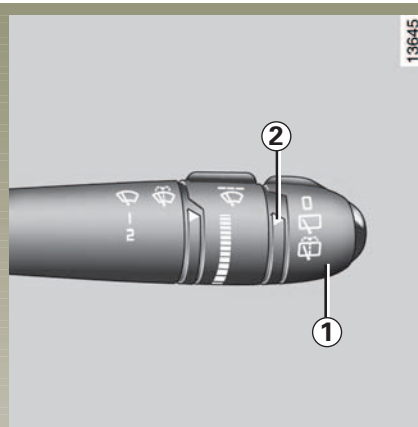

13645

Bijzonderheid

De achterruiwiser komt in werking als u de achteruitversnelling inschakelt terwijl de ruitenwissers van de voorruit in werking zijn.

Voordat u de ruitenwiser achter gebruikt moet u ervoor zorgen dat niets de beweging van de wiser hindert.

Controleer, voordat u wegrijdt als het vriest, of de ruitenwiserbladen niet aan de ruit zijn vastgevroren. Anders kan de ruitenwissermotor te warm worden.

Controleer regelmatig de staat van de ruitenwiserbladen. Zodra hun werking afneemt moet u ze vervangen, ongeveer eens per jaar.

BRANDSTOFTANK

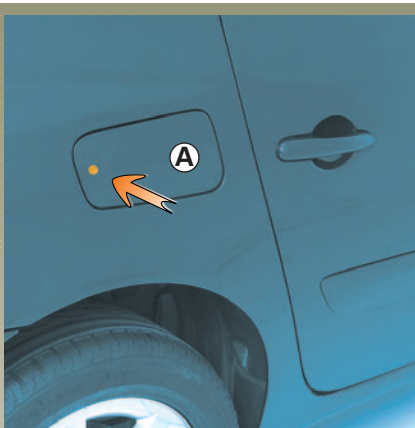

Tijdens het tanken moet het contact zijn uitgeschakeld.

Bruikbare inhoud van de tank:
ongeveer **80 liter**.

Om het klepje **A** te openen, drukt u erop bij de pijl.

Het klepje gaat iets open. Draai het verder open.

De dop is in de vulopening ingebouwd.



Bijzonderheid handsfree card

Het klepje vergrendelt een paar minuten later dan de portieren van de auto.



Druk de metalen klep **nooit** met uw vingers open.

Let op dat de tankdopklep goed is gesloten als u de auto schoonmaakt met een hogedrukspuit om te voorkomen dat bij vorst de tankklep vastvriest.

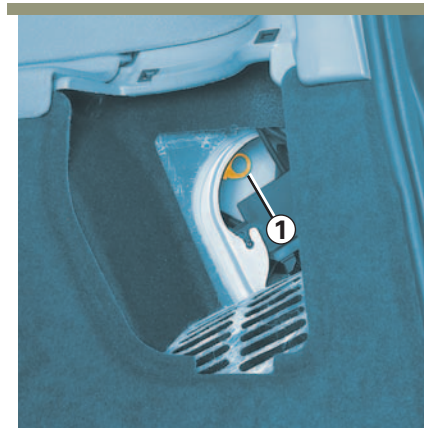

Bijzondere gevallen

Als de RENAULT card niet goed werkt, kan het klepje **A** worden geopend door met de hand aan de ontgrendelstang **1** te trekken (in de bagageruimte).

BRANDSTOFTANK (vervolg)

Soort brandstof

Gebruik **brandstof van goede kwaliteit** die overeenkomt met de normen die in elk land zijn vastgelegd.

Benzinemotor

Gebruik **uitsluitend** ongelode benzine. Het octaangehalte (RON) moet overeenkomen met de indicaties op de sticker aan de binnenkant van de tankdopklep **A**.

Raadpleeg de paragraaf “Gegevens van de motor” in hoofdstuk 6.

Dieselmotor

Gebruik **uitsluitend** dieselbrandstof die overeenkomt met de indicaties op de sticker aan de binnenkant van de tankdopklep **A**.

Let er op dat bij het tanken geen water bij de brandstof komt. Het afsluitsysteem van de tankdop en de omgeving ervan moeten stofvrij zijn.



Vermeng dieselbrandstof beslist niet met benzine.

Tanken van brandstof

Benzinemotor

Gebruik alleen **ongelode benzine**.

Schade die ontstaan is als gevolg van het tanken van loodhoudende benzine wordt niet door de fabrieksgarantie gedekt.

Om te voorkomen dat er abusievelijk loodhoudende benzine wordt getankt, heeft de vulhals een nauwe doorlaat met een klep **waarin alleen een vulpistool met ongelode benzine past**.

- Druk met het vulpistool de metalen klep in de vulhals open en steek het pistool **zover mogelijk** naar binnen.
- Houd tijdens het tanken het vulpistool in deze stand tot u klaar bent met tanken.

Alle uitvoeringen

Als het vulpistool automatisch is afgeslagen, mag u nog maximaal twee liter brandstof bijvullen.

Aanhoudende stank van brandstof

In geval van een aanhoudende stank van brandstof, moet u:

- onmiddellijk stoppen, rekening houdend met het overige verkeer en het contact afzetten;
- de alarmknipperlichten aanzetten en alle passagiers uit laten stappen en ze ver van het verkeer houden;
- niet aan het brandstofsysteem komen en de auto niet starten voordat deze door een RENAULT-dealer is nagekeken.



Wijzig of repareer niet zelf het brandstofsysteem (rekeneenheden, bedrading, brandstofcircuit, inspuitsstukken of verstui-vers, beschermkappen) vanwege de grote gevaren voor de veiligheid die hierdoor kunnen ontstaan. Laat deze werkzaamheden uitsluitend door uw RENAULT-dealer uitvoeren.

Hoofdstuk 2: Rijden

(met tips voor zuinig en milieubewust autorijden)

Inrijden	2.02
Starten - Stilzetten van de motor	2.02 → 2.06
Bijzonderheden benzinemotor	2.07
Bijzonderheden dieselmotor	2.08
Parkeerrem	2.09 → 2.11
Versnellingshendel	2.12
Stuurbevestiging	2.12
Tips voor zuinig rijden en minder luchtverontreiniging	2.13 → 2.15
Het milieu	2.16
Controlesysteem bandenspanning	2.17 → 2.20
Elektronisch Stabiliteits Programma: ESP	2.21
Tractiecontrole: ASR	2.22 - 2.23
Antiblokkeersysteem: ABS	2.24 - 2.25
Noodstopbevestiging BAS	2.26
Snelheidsbegrenzer	2.27 → 2.29
Snelheidsregelaar	2.30 → 2.32
Parkeerhulp	2.33 - 2.34
Automatische transmissie	2.35 → 2.38

INRIJDEN

■ Benzinemotor

Rijd de eerste **1000 km** niet sneller dan 130 km/uur in de hoogste versnelling en laat de motor niet sneller draaien dan 3000 tot 3500 tr/min.

Na **1000 km** kunt u uw auto zonder beperkingen gebruiken; pas na 3000 km zal hij echter zijn volle vermogen kunnen geven.

Onderhoudsbeurten: raadpleeg het onderhoudsboekje van uw auto voor het uit te voeren onderhoud.

■ Dieselmotor

Laat de motor de eerste **1500 km** niet sneller draaien dan 2500 tr/min. Daarna kunt u sneller rijden maar pas na 6000 km zult u over het volle vermogen van de motor kunnen beschikken.

Trek tijdens het inrijden nooit snel op. Als de motor nog koud is mag u hem in de lagere versnellingen nooit met een hoog toerental laten draaien.

Onderhoudsbeurten: raadpleeg het onderhoudsboekje van uw auto voor het uit te voeren onderhoud.

STARTEN / STILZETTEN VAN DE MOTOR MET RENAULT CARD AFSTANDSBEDIENING

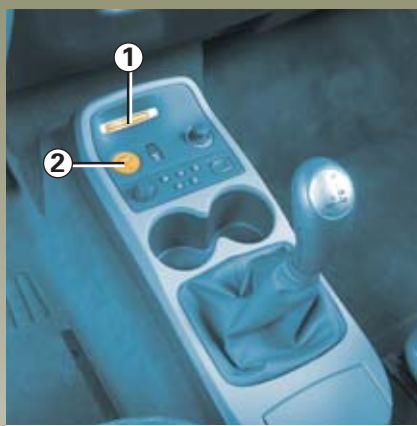

Bij het openen van het portier, licht de kaartlezer **1** op.

Breng de RENAULT card in de kaartlezer **1** die over twee standen beschikt: de eerste komt overeen met de stand “accessoires”, de tweede is de stand “starten van de motor”. Voor de auto's die voorzien zijn van het infoscherm, verschijnt hierop de boodschap “kaart invoeren”.

Stand “accessoires” (Eerste stand)

Ook als de motor niet draait, werken de eventuele accessoires (radio, enz.).

Stand “starten van de motor” (Tweede stand)

Breng de RENAULT card helemaal in de kaartlezer **1** (tot u het geluid van het ontgrendelen van de stuurkolom hoort), de knop **2**, licht op ter bevestiging dat u de motor kunt starten: druk kort op de knop **2** om te starten. Het waarschuwingslampje **A** licht op ter bevestiging dat de motor gestart is.

N.B.: zolang knop **2** niet oplicht, kunt u niet starten (bijvoorbeeld: dieselmotor verwarmt nog voor, versnelling ingeschakeld).

Bijzondere gevallen

In sommige gevallen is het nodig het stuurwiel te bewegen, terwijl u op de schakelaar **2** drukt om de stuurkolom te ontgrendelen.

Stand “starten van de motor” (vervolg)

Wacht bij de dieseluitvoeringen tot het controlelampje voorverwarming



op het instrumentenpaneel gedoofd is, voordat u op knop **2** drukt.

Zodra de motor start, dooft de knop **2** en het signaal “motor draait” **A** licht op (de RENAULT card zit helemaal in de kaartlezer en de verlichting hiervan dooft).

Stilzetten van de motor

Druk kort op de knop **2**: het contact wordt uitgezet en het signaal “motor draait” **A** dooft.

Voor sommige auto's met automatische transmissie, zet u de hendel in de stand parkeren **P**.

Haal de RENAULT card uit de kaartlezer **1**.

Als u de RENAULT card uit de kaartlezer haalt, gaat het binnenlicht branden (als dit in de stand “automatische werking” staat), wordt de stuurkolom geblokkeerd en gaan de accessoires uit.

N.B.: als u de RENAULT card in de kaartlezer laat zitten, klinkt er een geluidssignaal dat u waarschuwt zodra u het bestuurdersportier opent en de verlichting van de kaartlezer knippert.



Laat nooit de RENAULT card in de kaartlezer zitten of in de auto liggen als u de auto achterlaat met een kind (of een dier) erin. Met contact aan kan het kind elektrische systemen bedienen, bijvoorbeeld de ruiten en door het omhoog gaan hiervan ernstig worden verwond aan hals, arm of hand als deze uit de auto steken. Gevaar voor ernstige verwondingen.

Zet het contact niet uit voordat de auto geheel tot stilstand is gekomen. Als de motor niet meer draait, is er geen stuurbevoegdheid en rembevoegdheid meer. Ook werken veiligheidsvoorzieningen zoals airbag en gordelspanners niet meer.

Als u de RENAULT card uit de kaartlezer haalt, wordt de stuurinrichting geblokkeerd.

STARTEN / STILZETTEN VAN DE MOTOR MET HANDSFREE RENAULT CARD



Standen “stop”, “accessoires” en “plus na contact”

Als de motor niet draait en de pedalen (rem, koppeling) niet ingedrukt zijn, kunt u door het achtereenvolgens indrukken van de knop **1** deze standen één voor één selecteren.

Starten van de motor

Met de RENAULT card in de auto (gebied **A**), met uitzondering van een aantal hoge plaatsen zoals de zonneklep, de brillhouder, enz.):

- druk het koppelingspedaal in en druk op de knop **1**;
- of
- de versnellingshendel in neutraal (auto met handgeschakelde versnellingsbak) of in stand **P** of **N** (auto met automatische transmissie), druk het rempedaal in en druk op de knop **1**;



23494

Stilzetten van de motor

Bij stilstaande auto, drukt u op de knop **1**, accessoires, zoals de radio, die op dat moment ingeschakeld zijn, blijven werken.

Als het bestuurdersportier geopend wordt, gaan de accessoires uit en vergrendelt de stuurkolom.



Laat nooit de RENAULT card in de kaartlezer zitten of in de auto liggen als u de auto achterlaat met een kind (of een dier) erin. Met contact aan kan het kind elektrische systemen bedienen, bijvoorbeeld de ruiten en door het omhoog gaan hiervan ernstig worden verwond aan hals, arm of hand als deze uit de auto steken. Gevaar voor ernstige verwondingen.

Zet het contact niet uit voordat de auto geheel tot stilstand is gekomen. Als de motor niet meer draait, is er geen stuurbekrachtiging en rembekekrachtiging meer. Ook werken veiligheidsvoorzieningen zoals airbag en gordelspanners niet meer.

STARTEN / STILZETTEN VAN DE MOTOR MET HANDSFREE RENAULT CARD (vervolg)

Tijdelijk uitschakelen

- Als de motor draait, een portier geopend wordt en de card niet langer in de auto is (bijvoorbeeld als de bestuurder uitstapt om zijn garage-deur te openen): de motor blijft draaien.
- Als de motor draait, de portieren gesloten zijn en de card niet langer in de auto is (bijvoorbeeld als de passagier die de RENAULT card bij zich heeft is uitgestapt): de boodschap “card buiten de auto” verschijnt op het instrumentenpaneel, het lampje op de kaartlezer knippert **3** en er klinkt een geluidssignaal om u te waarschuwen zodra de auto begint te rijden.
- De werking van de RENAULT card kan gestoord worden in de omgeving van een zendinstallatie of bij gebruik van apparatuur die werkt op dezelfde frequentie als de RENAULT card.



24045

Storing van de handsfree functie

Het lampje **2** en de kaartlezer **3** knipperen.

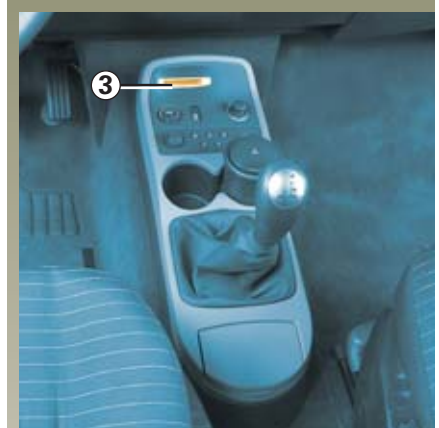

Steek de RENAULT card in de kaartlezer **3**. Druk op het rempedaal en/of koppelpedaal en voer vervolgens de handelingen uit die aangegeven zijn in de paragraaf “starten/stilzetten van de motor met RENAULT card afstandsbediening”.

BIJZONDERHEDEN VAN DE UITVOERINGEN MET EEN BENZINEMOTOR

Onder bepaalde omstandigheden, zoals:

- Te lang doorrijden als het waarschuwinglampje brandstofreserve brandt.
- Het gebruik van loodhoudende benzine.
- Het gebruik van niet door RENAULT goedgekeurde toevoegingen aan de motorolie of de benzine,

Of bij het optreden van storingen zoals:

- Een defecte ontsteking of losse bougiekabel waardoor de ontsteking overslaat en de auto met horten en stoten rijdt,
- Vermogensverlies van de motor,

kan de katalysator oververhit raken **waardoor hij minder effectief wordt en ook andere delen van de auto te heet kunnen worden.**

Indien u een van de hiervoor genoemde storingen constateert, dient u uw auto zo spoedig mogelijk door uw RENAULT-dealer te laten herstellen.

Door de in het garantie- en onderhoudsboekje voorgeschreven onderhoudsbeurten uit te laten voeren kunt u dergelijke storingen voorkomen.

Startmoeilijkheden

Als de auto niet direct aanslaat mag u de startmotor **niet lang achtereen** laten draaien om beschadiging van de katalysator te voorkomen, (ook mag de auto niet worden aangeduwd of aangesleept) **maar moet de oorzaak van het euvel worden vastgesteld en verholpen.**

Raadpleeg een RENAULT-dealer en laat de storing verhelpen.



Parkeer de auto niet of blijf niet met draaiende motor staan op een plaats waar de uitlaat zich boven brandbaar materiaal bevindt. Onder ongunstige omstandigheden (droogte, harde wind) kan brand ontstaan als de hete uitlaat in contact komt met het gras of de bladeren.

BIJZONDERHEDEN VAN DE UITVOERINGEN MET EEN DIESELMOTOR

Toerental van de dieselmotor

De dieselmotor heeft een begrenzing die er voor zorgt dat het afgestelde motortoerental in geen van de versnellingen kan worden overschreden.

Als de tank is leeggereden

Wanneer de motor door **brandstofgebrek** stilgevallen is en u heeft weer getankt, kunt u de motor normaal starten, mits natuurlijk de accu in goede conditie is: raadpleeg de paragraaf “brandstoftank” in hoofdstuk 1 voor de bijzonderheden van dieselmotoren voorzien van een common rail (hoge druk) inspuitstelsel.

Als de motor echter na een paar startpogingen van enkele secondes niet wil starten, moet u een RENAULT-dealer raadplegen.

Voorzorgen in de winter

Om problemen bij vorst te voorkomen:

- Zorg dat de accu steeds goed geladen is.
- laat het brandstofpeil in de tank niet onnodig laag komen om condensatie van waterdamp tegen te gaan.



Parkeer de auto niet of blijf niet met draaiende motor staan op een plaats waar de uitlaat zich boven brandbaar materiaal bevindt. Onder ongunstige omstandigheden (droogte, harde wind) kan brand ontstaan als de hete uitlaat in contact komt met het gras of de bladeren.

PARKEERREM



Vastzetten van de parkeerrem

Handbediening

Trek aan de handgreep **1** en laat deze weer los.

Automatische werking (afhankelijk van het land)

De parkeerrem houdt de auto automatisch stil als de **motor wordt stilgezet door een druk op de start/stopknop van de motor**.

In alle andere gevallen, bijvoorbeeld afslaan van de motor, wordt de parkeerrem niet automatisch vastgezet. De handbediening moet dan gebruikt worden.

Het vastzetten van de parkeerrem wordt bevestigd door het continu branden van het lampje **2** op het dashboard en van het lampje **3** op het instrumentenpaneel. De lampjes **3** en **2** gaan uit bij het vergrendelen van de portieren.

Afhankelijk van de uitvoering van de auto, verschijnt de boodschap “parkeerrem vast” op het instrumentenpaneel.

N.B.:

Als bij het openen van het bestuurdersportier de parkeerrem niet is vastgezet (bijvoorbeeld doordat de motor is afgeslagen), klinkt een geluidssignaal en afhankelijk van de auto verschijnt de boodschap “parkeerrem vrijgezet” op het instrumentenpaneel.

In dat geval moet voor het stil zetten van de auto, de handgreep **1** uitgetrokken en weer losgelaten worden.

Voor bepaalde landen is de automatische werking van het vastzetten niet ingeschakeld. Raadpleeg de paragraaf “handbediening”.



Controleer, voordat u de auto verlaat, of de parkeerrem inderdaad is vastgezet.

Het vastzetten wordt zichtbaar door het continu branden van het lampje **2** op het dashboard en van het lampje **3** op het instrumentenpaneel.

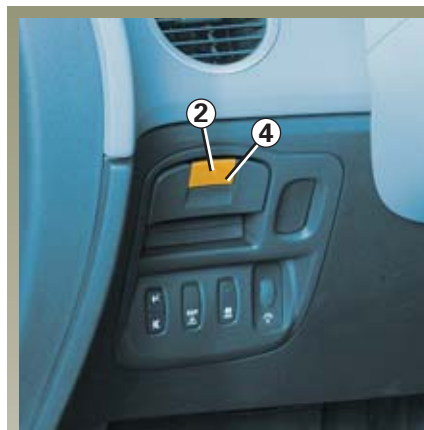

Vrijzetten van de parkeerrem

Handbediening

Om de parkeerrem vrij te zetten: bij draaiende motor trekt u aan handgreep **1** terwijl u op het grendelknopje **4** drukt en laat u weer los. Het lampje **3** en het lampje **2** gaan uit.

Automatische werking

Het vrijzetten gebeurt automatisch zodra u gas geeft om weg te rijden.

Afhankelijk van de auto verschijnt de boodschap “parkeerrem vrijgezet” op het instrumentenpaneel.

PARKEERREM (vervolg)



Bijzondere gevallen

Als u op een helling moet stoppen of als u met een caravan of een aanhangwagen parkeert, moet u de handgreep **1** enkele secondes uitgetrokken houden om een maximale remwerking te krijgen.

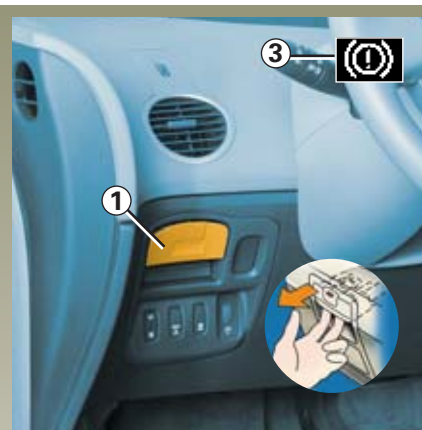

Parkeren met vrijgezette parkeerrem (bijvoorbeeld als het vriest):

- draaiende motor: steek de RENAULT kaart in de lezer of controleer of deze in de lezer zit;
- zet de motor stil door het indrukken van de start/stopknop van de motor
- schakel een versnelling in (handgeschakelde versnellingsbak) of de stand **P** (automatische transmissie);
- trek aan de handgreep **1** terwijl u op het ontgrendelknopje **4** drukt en laat de handgreep weer los;
- haal de RENAULT kaart uit de lezer.

Tijdelijk stoppen

De parkeerrem zet zich niet automatisch vast bij draaiende motor.

De parkeerrem kan altijd met de hand worden vastgezet, bijvoorbeeld als u op een helling moet stoppen voor een verkeerslicht.

Hiertoe trekt u aan de handgreep **1**.

Het vrijzetten gebeurt automatisch zodra u weer gas geeft om weg te rijden.



Als de motor draait als u uit de auto stapt, moet u de parkeerrem met de hand vastzetten om te voorkomen dat de auto kan gaan rijden.

Het vastzetten wordt zichtbaar door het continu branden van het lampje **2** op het dashboard en van het lampje **3** op het instrumentenpaneel.

PARKEERREM (vervolg)

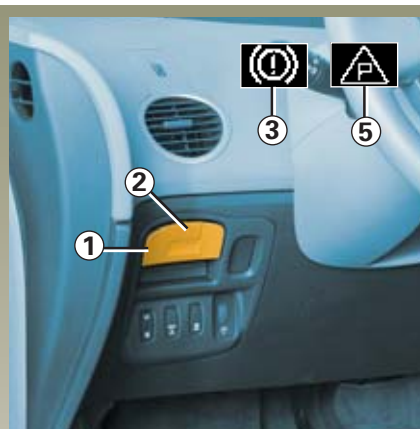

Uitvoering met automatische transmissie

Zet voordat u de auto verlaat de selecteurhendel altijd in stand **N** of **P**.

In andere standen wordt, om veiligheidsredenen, de parkeerrem niet automatisch vrijgezet als het bestuurdersportier geopend of niet goed gesloten is.



Noodontgrendeling

(als de accu ontladen of het systeem uitgevallen is).

Vrijzetten van de parkeerrem: til het deksel **7** omhoog en trek aan de handgreep **6** tot u het geluid van het ontgrendelen hoort.

Met deze handgreep kan het systeem niet worden vastgezet.

Na het vervangen van de accu, is het systeem weer werkzaam zodra het met de hand wordt vrijgezet.

Storingen

- Bij een storing verschijnt een waarschuwing melding op het infoscherm (afhankelijk van de uitvoering van de auto) en, afhankelijk van de situatie, knipperen de lampjes **2** en **5** permanent.
- Indien de parkeerrem niet beschikbaar is, knippert het lampje **3** gedurende ongeveer 10 seconden bij het starten van de motor en dooft daarna.

Telkens als de handgreep **1** wordt bediend en telkens als de motor wordt afgezet, knipperen de lampjes **2** en **3** gedurende ongeveer 10 secondes.

Raadpleeg zo spoedig mogelijk een RENAULT-dealer.



Laat uw RENAULT card nooit in de kaartlezer zitten of in de auto liggen als u de auto verlaat met een kind (of dier) in de auto, het kind zou de parkeerrem kunnen vrijzetten en de auto kunnen laten wegrollen.

VERSNELLINGSHENDEL

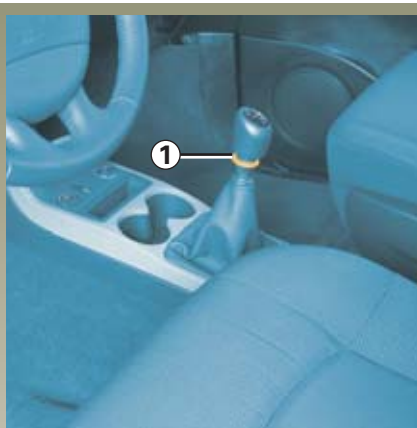

Inschakelen achteruitversnelling

Bij stilstaande auto, schakelt u eerst in neutraal en vervolgens verplaatst u de versnellingshendel in de achteruitversnelling.

Bij een handgeschakelde versnellingsbak: volgt u de tekening op de knop van de hendel en, afhankelijk van de uitvoering, trekt u de ring **1** omhoog tegen de knop om de achteruitversnelling in te schakelen.

De achteruitrijlichten gaan branden, zodra de achteruitversnelling is ingeschakeld en het contact aanstaat.

Auto's voorzien van parkeerhulp: raadpleeg de paragraaf “parkeerhulp” in hoofdstuk 2 voor meer bijzonderheden.

STUURBEKRACHTIGING

Laat het stuurwiel niet te lang in een uiterste stand gedraaid staan om te voorkomen dat de stuurbekrachtigingsolie te warm wordt.

Snelheidsafhankelijke stuurbekrachtiging

Indien uw auto is voorzien van een snelheidsafhankelijke stuurbekrachtiging past dit systeem de mate van bekrachtiging automatisch aan aan de snelheid waarmee u rijdt.

Bij het parkeren is er veel bekrachtiging (voor meer comfort) en met het toenemen van de snelheid vermindert de bekrachtiging (voor een grotere veiligheid bij snel rijden).



Zet nooit de motor af als de auto rijdt: bij uitgeschakelde motor is er geen stuurbekrachtiging.

TIPS VOOR ZUINIG RIJDEN EN MINDER LUCHTVERONTREINIGING

RENAULT heeft uw auto gebouwd opdat deze zo weinig mogelijk schadelijke uitlaatgassen produceert en zo zuinig mogelijk rijdt.

Door zijn ontwerp, door de fabrieksafstellingen en door zijn matig verbruik is uw RENAULT in overeenstemming met de wettelijke bepalingen over luchtverontreiniging in ons land. Maar de techniek bepaalt niet alles. De luchtverontreiniging en het verbruik van uw auto hangen ook van u af. Schenk aandacht aan het onderhoud, aan uw rijgedrag en aan de manier waarop u uw auto gebruikt.

Onderhoud

Overtreding van de bepalingen inzake luchtverontreiniging is strafbaar. Voor een goede werking van het uitlaatsysteem en het handhaven van de emissiewaarden mogen er alleen originele RENAULT onderdelen gebruikt worden voor het brandstof- en uitlaatsysteem van uw auto.

Laat uw RENAULT-dealer regelmatig de controles en de afstellingen uitvoeren die in het onderhoudsboekje zijn aangegeven.

Hij beschikt over de uitrusting waarmee uw auto volgens de fabrieksgegevens kan worden afgesteld.

Afstelling van de motor

- **ontsteking:** de ontsteking hoeft niet te worden afgesteld.
- **bougies:** voor het verkrijgen van de optimale omstandigheden waarbij een laag verbruik, een hoog rendement en goede prestaties samengaan, is het beslist noodzakelijk dat de door ons voorgeschreven bougies worden gebruikt.
Laat steeds bougies van het juiste merk en type met de juiste elektrodanafstand monteren. Deze bougies met de juiste elektrodanafstand monteren.
- **stationair toerental:** dit hoeft niet te worden afgesteld.
- **luchtfilter, brandstoffilter (dieselmotor):** een vervuild filterelement verhoogt het verbruik. Laat het vervangen.

TIPS VOOR ZUINIG RIJDEN EN MINDER LUCHTVERONTREINIGING (vervolg)

Controle van de uitlaatgassen

Het controlesysteem van de uitlaatgassen waarschuwt bij een storing in de werking van de katalysator.

Een dergelijke storing kan leiden tot een verhoogde uitstoot van schadelijke uitlaatgassen en schade aan mechanische organen.



Dit lampje op het instrumentenpaneel geeft eventuele storingen van het systeem aan:

teem aan:

Dit gaat branden als u het contact aan zet en dooft na drie secondes.

- Als het continu brandt, moet u zo snel mogelijk uw RENAULT-dealer raadplegen;
- als het lampje knippert, moet u vaart verminderen tot het knippen ophoudt. Laat het systeem direct door uw RENAULT-dealer controleren en indien nodig herstellen.

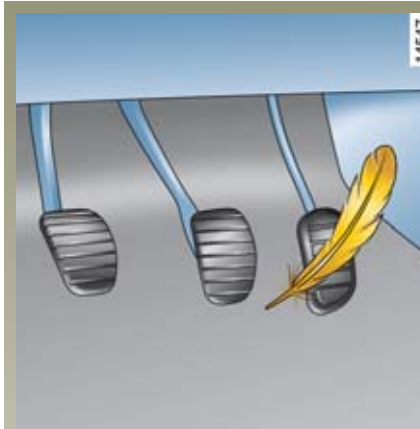

Rijden

- Rijd kalm tot de motor zijn bedrijfstemperatuur heeft bereikt; dit is beter dan warmdraaien bij stilstaande auto.
- Snelheid kost geld.
- “Sportief” rijden kost brandstof: rijd daarom soepel en kijk ver vooruit.

- Regel de snelheid van de auto met het gaspedaal door voor een bocht tijdig gas terug te nemen.
- Rijd bij een stoplicht kalm weg.
- Laat het toerental van de motor in de lagere versnellingen niet te ver oplopen.

Kies de hoogst mogelijke versnelling zonder echter de motor te zwaar te belasten.

Heeft uw auto een automatische transmissie, rijd dan zoveel mogelijk met de selecteurhendel in stand **D**.

- Geef op een helling geen gas bij maar houd het gaspedaal bij voorkeur in dezelfde stand.
- Bij een moderne auto is het niet nodig bij het schakelen tweemaal te ontkoppelen of voor het stilzetten van de motor nog even gas te geven.

- Diepe plassen, overstromingen



Rijd niet door als het water op de weg hoger staat dan de onderrand van de velgen.

TIPS VOOR ZUINIG RIJDEN EN MINDER LUCHTVERONTREINIGING (vervolg)

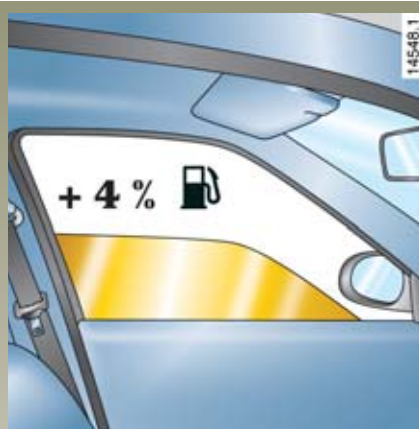

Tips voor het gebruik

- Ook het opwekken van elektriciteit kost brandstof. Schakel alleen die verbruikers in die u nodig hebt. **Maar** veiligheid voor alles: Rijd met dimlicht zodra het zicht minder wordt (zien en gezien worden).
- Gebruik de ventilatie-openingen. Bij 100 km/u verhogen openstaande ruiten het verbruik met 4%.
- Rijd niet met een leeg imperiaal op uw auto.

- **Voor auto's met een airconditioning**, is een hoger brandstofverbruik normaal (vooral in stadsverkeer) als de airconditioning aanstaat. Voor auto's met een airconditioning zonder automatische werking, zet u het systeem uit als u het niet meer nodig hebt.

Om het verbruik te beperken: is het raadzaam met open ventilatieroosters en gesloten ramen te rijden. Open bij zeer warm weer of als de auto in de zon heeft gestaan enkele minuten de portieren voordat u start, zodat de hete lucht uit de auto kan ontsnappen.

- Vul de tank niet tot aan de rand, u loopt hiermee het gevaar brandstof te verspillen.
- Gebruik een aanhangwagen voor het vervoer van grote voorwerpen.
- Gebruik een goedgekeurde dakspoiler als u met een caravan op reis gaat en stel de spoiler in de juiste stand af.



- Gebruik uw auto zo weinig mogelijk op korte afstanden. De motor komt dan niet op temperatuur.

Banden

- Door te lage bandenspanning neemt de rolweerstand en dus ook het verbruik toe.
- Indien banden worden gemonteerd die niet door RENAULT worden aanbevolen, kan de slijtage toenemen.

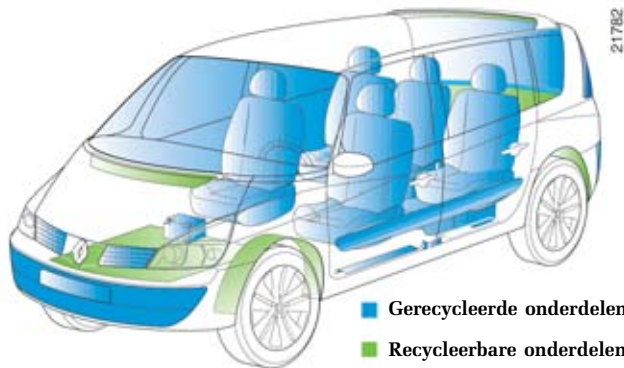

Uw auto is ontwikkeld met een zo groot mogelijke aandacht voor het **milieu**.

- Alle in de E.U. geleverde benzine-uitvoeringen zijn uitgerust met een **katalysator** en een **lambda sonde** om de uitlaatgassen te reinigen. Een dampabsorptievat met **actieve koolstof** voorkomt dat de uit de tank afkomstige benzinedamp in de atmosfeer terecht komt.
- RENAULT hecht veel waarde aan het hergebruik van materialen om de gevolgen voor het milieu zo veel mogelijk te beperken aan het einde van de levensduur van uw auto.

Denk zelf ook aan het milieu!

Gooi na een door u zelf uitgevoerde onderhoudsbeurt of reparatie geen onderdelen (accu, oliefilter, luchtfilter, enz.) en oliebakken (leeg of gevuld met oude olie) weg met het huisvuil.

Lever ze in bij de daarvoor bestemde depots voor klein chemisch afval of bij uw RENAULT-dealer. Houdt u aan de lokale voorschriften.

- Uw auto bestaat voor 90 % van de onderdelen en materialen uit **recycleerbare delen** en vele onderdelen zijn van **gerecycleerd plastic of textiel**. Om deze delen gemakkelijk te recyclen, hebben alle kunststof delen een herkenningsteken.
- Om het milieu te beschermen, zijn de lak en remschijven van uw auto lood- en cadmiumvrij.

CONTROLESYSTEEM BANDENSPANNING

Dit systeem bewaakt permanent de bandenspanning.

De bandenspanning moet worden gecontroleerd en indien nodig gecorrigeerd als de banden koud zijn (raadpleeg de paragraaf “bandenspanning” voor de waarden).

Indien u de bandenspanning niet bij **koude banden** kunt controleren, moet u de opgegeven waarden met **0,2 tot 0,3 bar (3 PSI)** verhogen.

Verlaag nooit de spanning van een warme band.



Deze functie is een extra hulp tijdens het rijden.

Deze functie neemt niet de taak van de bestuurder over. De bestuurder moet altijd opletten en blijft verantwoordelijk.

Controleer de bandenspanning, inclusief het reservewiel, een keer per maand.

De werking van het systeem

Elke band (behalve het reservewiel) beschikt over een drukzender in het ventiel, die de bandenspanning periodiek meet.

De bestuurder wordt via het display op het instrumentenpaneel permanent geïnformeerd of de bandenspanning goed is of dat er afwijkingen zijn.



Wielen niet verwisselen



Elke drukzender in het ventiel **1** hoort bij een specifiek wiel: in geen enkel geval mogen de wielen van plaats verwisseld worden.

Gevaar van verkeerde informatie met ernstige gevolgen.

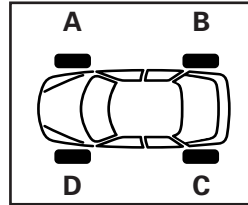

Om gemakkelijk de plaats van het wiel te bepalen, kijkt u naar de kleur van de ring **2** (na deze eventueel schoon gemaakt te hebben) die om elk ventiel zit:

- **A** : gele ring
- **B** : zwarte ring
- **C** : rode ring
- **D** : groene ring

Montage van banden (vervangen van banden of montage van winterbanden)

Bij het vervangen van de banden moeten bijzondere voorzorgen in acht genomen worden. Wij raden dan ook aan uw RENAULT-dealer hierover te raadplegen.

Lezen van de bandenspanning op het instrumentenpaneel (voor auto's die hiermee uitgerust zijn)

Na controle van de bandenspanningen verschijnen de actuele alarmsignalen op het instrumentenpaneel en/of waarden op de boordcomputer **A**, zodra de auto sneller rijdt dan **25 km/u**.

CONTROLESYSTEEM BANDENSPANNING (vervolg)

Reservewiel

Het reservewiel heeft geen drukzender en wordt dus niet herkend door het systeem.

Als het reservewiel op de plaats van een ander wiel gemonteerd is, geeft het systeem een storing aan.

Vervangen van wielen/banden

Voor dit systeem zijn specifieke uitrustingen nodig (wielen, sierdoppen).

Raadpleeg uw RENAULT-dealer voor de accessoires die bij dit systeem gebruikt kunnen worden en verkrijgbaar zijn in RENAULT Boutique: bij gebruik van andere accessoires kan het goed functioneren van het systeem niet gegarandeerd worden.

Spuitbussen voor bandenreparatie

Vanwege de specifieke eigenschappen van de ventielen, mag u alleen spuitbussen gebruiken die door RENAULT goedgekeurd zijn.

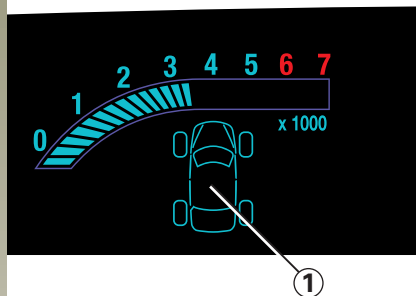

Aanduiding

Het display 1 op het instrumentenpaneel informeert u over eventuele afwijkingen (lage bandenspanning, lekke band, systeem buiten gebruik).

Op de volgende bladzijdes staan de details van de controlelampjes, symbolen en boodschappen.

CONTROLESYSTEEM BANDENSPANNING (vervolg)

Voorbeelden van boodschappen die op het display kunnen verschijnen

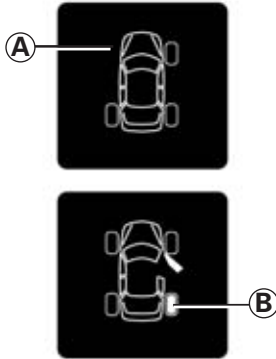

"Bandenspanning corrigeren"

Een vol aangegeven wiel **B**, geeft een te lage of hoge spanning aan.

"Bandenspanning snelweg"

De bandenspanning is niet aan de rijnsnelheid aangepast. Verminder uw snelheid of verhoog de spanning van de **vier** banden zodat deze overeenkomt met de spanning die hoort bij gebruik op de snelweg (raadpleeg de tabel "bandenspanning").

"Wielsensor afwezig"

Een wiel (**A**) dat verdwijnt, geeft aan dat er geen sensor in dit wiel zit of dat de sensor defect is (bijvoorbeeld als het reservewiel op de auto gemonteerd is).

"Lekke band verwisselen"

Vervang de betreffende band (**B**) of roep de hulp in van een RENAULT-dealer.

Deze boodschap is gecombineerd met het waarschuwingslampje

STOP.

Bij een storing

Na het corrigeren van de bandenspanning, kan de waarschuwingsboodschap nog aangegeven blijven (nog gedurende ongeveer 1 uur 45 minuten na het stilzetten van de auto).

ELEKTRONISCH STABILITEITS PROGRAMMA: ESP MET ONDERSTUURCONTROLE

Dit systeem helpt u de controle over de auto te behouden in kritieke rij-situaties (uitwijken voor een obstakel, verlies van grip op de weg in een bocht, enz.) en voert daarbij een onderstuurcontrole uit.



Deze functie is een extra hulpmiddel in kritieke situaties waarbij het rijgedrag van de auto aangepast wordt.

Deze functie neemt niet de taak van de bestuurder over. **De limieten van de auto kunnen niet overschreden worden en deze functie kan ook geen reden zijn om harder te gaan rijden.**

Deze functie kan in geen geval de oplettenheid of de verantwoordelijkheid van de bestuurder overnemen (de bestuurder moet altijd alert zijn op plotselinge gebeurtenissen die zich tijdens het rijden kunnen voordoen).

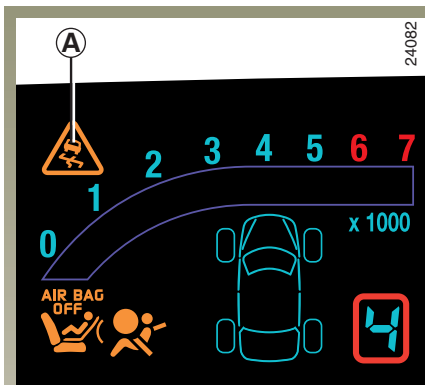

De werking van het systeem

Een opname element in het stuurwiel registreert de richting waarin de bestuurder de auto wil laten rijden.

Andere opname elementen in de auto registreren de werkelijke verplaatsingsrichting.

Het systeem vergelijkt de door de bestuurder gekozen richting met de werkelijke verplaatsingsrichting van de auto en corrigeert deze laatste door, indien nodig, op bepaalde wielen te remmen en/of het motorvermogen aan te passen.

Als het systeem in werking is, knippert het lampje **A** om u te waarschuwen.

Als bij het starten van de motor dit controlelampje oplicht vergezeld door de boodschap “ASR uitgeschakeld”, beweeg dan het stuurwiel naar de aanslag om het systeem weer te initialiseren.

Onderstuurcontrole

Dit verbetert de werking van het ESP bij sterk onderstuur van de auto (als de voorwielen hun grip verliezen).

Bij een storing

Als het systeem een storing signaleert, verschijnt de boodschap “ESP controleren” op het instrumentenpaneel, in combinatie met het oplichten van het lampje **SERVICE** en het lampje **A**.

Raadpleeg uw RENAULT-dealer.

TRACTIECONTROLE: ASR

Dit systeem helpt het slippen van de aangedreven wielen te beperken en de auto bij het weggrijden of accelereren te controleren.



Deze functie is een extra hulpmiddel in kritieke situaties waarbij het rijgedrag van de auto aangepast wordt.

Deze functie neemt niet de taak van de bestuurder over. **De limieten van de auto kunnen niet overschreden worden en deze functie kan ook geen reden zijn om harder te gaan rijden.**

Deze functie kan in geen geval de oplettendheid of de verantwoordelijkheid van de bestuurder overnemen (de bestuurder moet altijd alert zijn op plotselinge gebeurtenissen die zich tijdens het rijden kunnen voordoen).

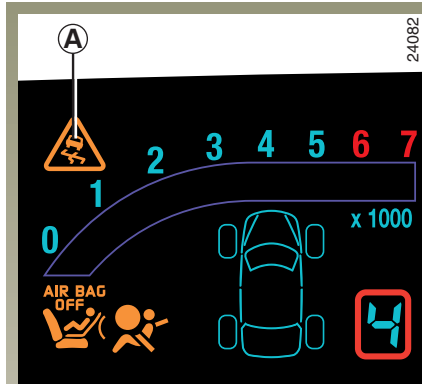

De werking van het systeem

Met behulp van opname elementen bij de wielen, meet en vergelijkt het systeem constant de snelheid van de aangedreven wielen en remt het deze af als ze doorslippen.

Als een wiel neigt naar doorslippen, zorgt het systeem voor het afremmen van het betreffende wiel, totdat de snelheid van het wiel overeenkomt met de grip op de weg.

Het systeem reageert ook door het toerental van de motor aan te passen aan de hoeveelheid grip onder de wielen, onafhankelijk van de mate waarin het gaspedaal wordt ingedrukt.

Als het systeem in werking is, knippert het lampje **A** om u te waarschuwen.

TRACTIECONTROLE: ASR (vervolg)



Buitengebruik stellen functie

In sommige situaties (het rijden op heel zachte ondergrond: bijv. sneeuw, modder of het rijden met sneeuwkettingen), kan het systeem de kracht van de motor verminderen om het slippen te beperken. Als u dit niet wil, kan de functie buiten gebruik worden gesteld door schakelaar **1** in te drukken.

De boodschap “ASR uitgeschakeld” verschijnt om u te waarschuwen in combinatie met het controlelampje **A**.

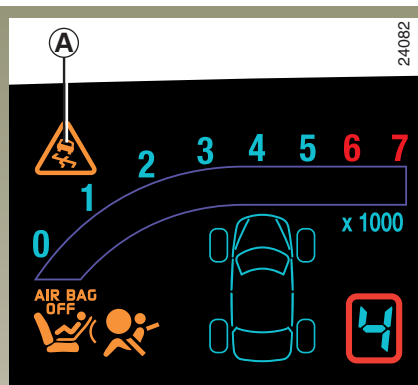

Het uitschakelen van deze functie heeft tot gevolg dat de functie ESP ook uitgeschakeld is.

Herstel de werking van deze functie zo snel mogelijk door weer op schakelaar **1** te drukken.

Deze functie wordt automatisch geactiveerd bij het aanzetten van het contact.

Storingen

Als het systeem een storing opspoot verschijnt op het display op het instrumentenpaneel een boodschap “ESP controleren” in combinatie met het oplichten van het lampje **SERVICE** en het lampje **A**.

Raadpleeg uw RENAULT-dealer. Als bij het starten van de motor dit controlelampje oplicht vergezeld door de boodschap “ASR uitgeschakeld”, beweeg dan het stuurwiel naar de aanslag om het systeem weer te initialiseren.

ANTIBLOKKEERSYSTEEM VAN DE WIELEN: ABS

Bij zeer krachtig remmen denkt de bestuurder slechts aan twee belangrijke zaken: het bereiken van een zo kort mogelijke remweg en daarbij zijn auto onder controle houden. Door de steeds wisselende gesteldheid van het wegdek, de wisselende weersomstandigheden en afhankelijk van de reacties van de bestuurder bestaat altijd de mogelijkheid dat te krachtig wordt geremd, waardoor de wielen blokkeren, de remweg langer wordt en de auto onbestuurbaar wordt. Met een antiblokkeersysteem van de wielen (ABS) kan dit worden voorkomen.

Dit systeem biedt extra veiligheid doordat het voorkomt dat de wielen blokkeren ook bij onverwacht hard remmen, waardoor de auto bestuurbaar blijft. Ook kunnen obstakels nog worden ontweken terwijl er wordt geremd en kunt u de auto blijven beheersen en een zo kort mogelijke remweg bereiken ook als bij een of meer wielen de grip op het wegdek sterk wisselt (nat wegdek, modder, natte bladeren, kiezel of split, enz.).

Ofschoon het antiblokkeersysteem een extra veiligheidsvoorziening is, kan het nooit de grip tussen de banden en de weg verbeteren boven de grenzen van de natuurkunde. Blijf altijd de gebruikelijke voorzichtigheid in acht houden (afstand bewaren, enz.). **Laat deze grotere veiligheid u echter niet verleiden tot het nemen van grotere risico's.**

Als het systeem de remdruk voor u regelt, voelt u een lichte trilling in het rempedaal en hoort u mogelijk de banden piepen op het wegdek. Hieraan merkt u dat de grenswaarde voor de grip tussen banden en wegdek bereikt is, bijvoorbeeld door ijzel; pas uw rijsnelheid aan de staat van het wegdek aan.

ANTIBLOKKEERSYSTEEM: ABS (vervolg)

Bij een storing in een van de onderdelen van dit systeem zijn er twee mogelijkheden:

1 - Het oranje lampje  op het instrumentenpaneel licht op.

Er kan met de auto nog worden geremd als bij een auto zonder ABS. Raadpleeg op korte termijn een RENAULT-dealer.



2 - Het oranje lampje



en rode waarschuwingslampje van het remsysteem



lichten op het instrumentenpaneel op.

In dit geval is er een ernstige storing in het remsysteem en het ABS-systeem. Het remsysteem werkt nog gedeeltelijk. Maar, **het is gevaarlijk om krachtig te remmen**. U moet direct stoppen zonder het overige verkeer in gevaar te brengen. Laat het systeem controleren door een RENAULT-dealer.

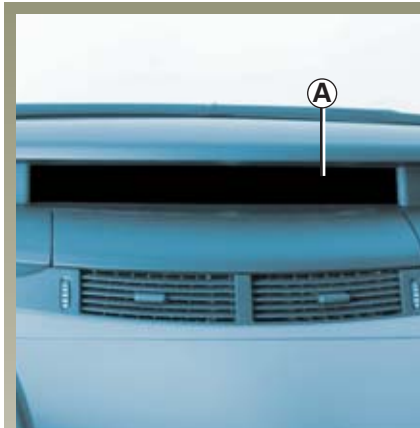

Bovendien verschijnt de boodschap “Defect ABS” op het display **A** (afhankelijk van de uitvoering van de auto).

Het antiblokkeersysteem regelt de remdruk onafhankelijk van de kracht waarmee op het rempedaal wordt gedrukt. Bij krachtig remmen kunt u dus het rempedaal **diep ingedrukt houden** en is het niet nodig “pompnd” te remmen.

NOODSTOPBEKRACHTIGING: BAS

Dit systeem is een aanvulling op het ABS dat zorgt voor het verminderen van de remweg van de auto.

Principe van de werking

Dit systeem controleert de snelheid waarmee het rempedaal wordt ingedrukt en registreert of er sprake is van een noodsituatie. In dat geval ontwikkelt de noodstopbekrachtiging onmiddellijk zijn maximum vermogen.

Het ABS-remsysteem blijft werken zolang het rempedaal ingedrukt is.

Oplichten van de alarmknipperlichten

Deze kunnen oplichten als er krachtig geremd wordt.

In dat geval kunt u ze uitschakelen door twee keer de schakelaar “alarmknipperlichten” in te drukken.



Deze functie is een extra hulpmiddel in kritieke situaties waarbij het rijgedrag van de auto aangepast wordt.

Deze functie neemt niet de taak van de bestuurder over. **De limieten van de auto kunnen niet overschreden worden en deze functie kan ook geen reden zijn om harder te gaan rijden.**

Deze functie kan in geen geval de oplettendheid of de verantwoordelijkheid van de bestuurder overnemen (de bestuurder moet altijd alert zijn op plotselinge gebeurtenissen die zich tijdens het rijden kunnen voordoen).

SNELHEIDSREGELAAR/BEGRENZER: begrenzerfunctie



De snelheidsbegrenzer is een functie die u helpt om een door u gekozen rijsnelheid niet te overschrijden.

Dit kan nuttig zijn, bijvoorbeeld in stadsverkeer of gebieden waar een snelheidsbeperking geldt (wegwerkzaamheden), enz.

Het systeem werkt vanaf een snelheid van ongeveer 30 km/u.



Bedieningsknoppen

- 1 Hoofdschakelaar Aan/Uit
- 2 Instellen van de gewenste snelheid en verhogen van deze snelheid
- 3 Oproepen van de ingestelde gewenste snelheid
- 4 Uitschakelen van de functie (de ingestelde snelheid blijft in het geheugen)
- 5 Instellen van de gewenste snelheid en verlagen van deze snelheid

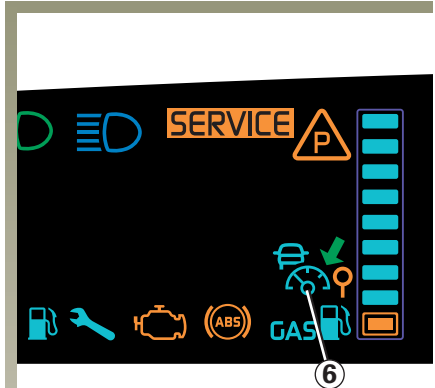

Controlelampje



Dit controlelampje licht op het instrumentenpaneel op om aan te geven dat de snelheidsbegrenzer in werking is.

De ingestelde snelheid verschijnt op de boordcomputer 6.

SNELHEIDSREGELAAR/BEGRENZER: begrenzerfunctie (vervolg)



Inschakelen

Druk op de schakelaar **1** kant



Het controlelampje licht op het instrumentenpaneel op en afhankelijk van de auto schakelt de boordcomputer of het infoscherm over op de functie “snelheidsbegrenzer”.

Instellen van de maximum snelheid

Rijdend met constante snelheid (vanaf ongeveer 30 km/u) en in de juiste versnelling (voor de auto's met handgeschakelde versnellingsbak), drukt u op schakelaar **2**: de snelheid wordt in het geheugen vastgelegd.

Rijden

Als een maximum snelheid in het geheugen is opgenomen, drukt u het gaspedaal in totdat u de snelheidslimiet bereikt.

Vanaf dat moment gaat de auto niet sneller rijden, ook niet als u het gaspedaal verder indrukt, behalve in noodgevallen (raadpleeg de paragraaf “overschrijding van de maximum snelheid”).



Verandering van de ingestelde maximum snelheid

U kunt de ingestelde maximum snelheid veranderen door (het achter elkaar indrukken of het lang ingedrukt houden) van:

- toets **2** om de snelheid te verhogen,
- toets **5** om de snelheid te verlagen.

Met het systeem is het mogelijk een verschil te constateren tussen de adviessnelheid en de snelheid op het instrumentenpaneel.

SNELHEIDSREGELAAR/BEGRENZER: begrenzerfunctie (vervolg)

Sneller rijden dan de ingestelde snelheid

Noodsituaties

Het blijft altijd mogelijk de ingestelde maximum snelheid te overschrijden door zo **snel en diep** mogelijk het gaspedaal in te drukken (voorbij het “zwarte punt”).

Tijdens het overschrijden van de snelheid knippert de snelheid op het instrumentenpaneel (boordcomputer) en het waarschuwing-

lampje  licht op om u te informeren.

Als de bijzondere situatie voorbij is, laat u het gaspedaal los: de functie snelheidsbegrenzer komt weer terug zodra u een snelheid bereikt die onder de maximum ingestelde snelheid ligt.

Onmogelijkheid om de ingestelde maximum snelheid vast te houden

Als onder bepaalde rijomstandigheden (bijvoorbeeld in het geval van een steile afdaling) de gekozen snelheid niet gehandhaafd kan worden door het systeem, knippert de ingestelde snelheid op het instrumentenpaneel om u te waarschuwen.



Uitschakelen van de functie

De functie snelheidsbegrenzer wordt onderbroken als u drukt op:

- toets **4**, in dit geval blijft de ingestelde snelheid in het geheugen bewaard
- toets **1**, in dit geval verdwijnt de snelheid uit het geheugen.

Het doven van het controlelampje op het instrumentenpaneel bevestigt dat deze functie uitgeschakeld is.



Opnieuw inschakelen van de maximum snelheid

Als een snelheid in het geheugen is opgenomen, is het mogelijk deze op te roepen door toets **3** in te drukken.

SNELHEIDSREGELAAR/BEGRENZER: regelaarfunctie

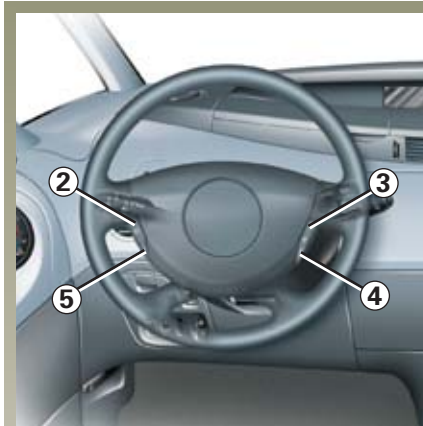

De snelheidsregelaar is een functie die u helpt de door uw gekozen rij-snelheid op een constante waarde vast te houden, dit wordt de **ingestelde snelheid** genoemd.

Vanaf 30 km/u kunt u de snelheid traploos instellen.

Bedieningsknoppen

- 1 Hoofdschakelaar Aan/Uit
- 2 Instellen van de gewenste snelheid en verhogen van deze snelheid
- 3 Oproepen van de in het geheugen vastgelegde snelheid
- 4 Uitschakelen van de functie (de ingestelde snelheid blijft in het geheugen)
- 5 Instellen van de gewenste snelheid en verlagen van deze snelheid

Controlelampje



Dit controlelampje licht op het instrumentenpaneel op om aan te geven dat de snelheidsregelaar in werking is.

De ingestelde snelheid verschijnt op de boordcomputer 6.



Deze functie is een extra hulp tijdens het rijden. Deze functie neemt niet de taak van de bestuurder over. U moet u ten allen tijde houden aan de voorgeschreven snelheid en blijven opletten (u moet altijd klaar zijn om te remmen in alle omstandigheden), de snelheidsregelaar ontslaat de bestuurder niet van zijn verantwoordelijkheid. De snelheidsregelaar moet niet gebruikt worden in druk verkeer, op een bochtige of gladde weg (ijzel, aquaplaning, kiezelsteentjes) en als de weersomstandigheden ongunstig zijn (mist, regen, zijwind, enz.). Kans op ongevallen.

SNELHEIDSREGELAAR/BEGRENZER: regelaarfunctie (vervolg)

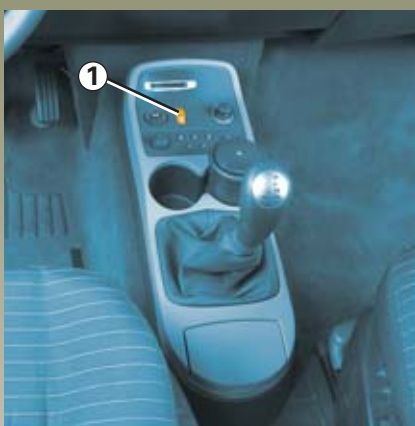

Inschakelen

Druk op de schakelaar **1** aan kant



Het controlelampje licht op het instrumentenpaneel op en afhankelijk van de auto schakelt de boordcomputer of het infoscherm over op de functie "snelheidsregelaar".

Instellen van de snelheid

Rijdend met constante snelheid (vanaf ongeveer 30 km/u) en in de juiste versnelling (voor de auto's met handgeschakelde versnellingsbak), drukt u op schakelaar **2**: de snelheid wordt in het geheugen vastgelegd.

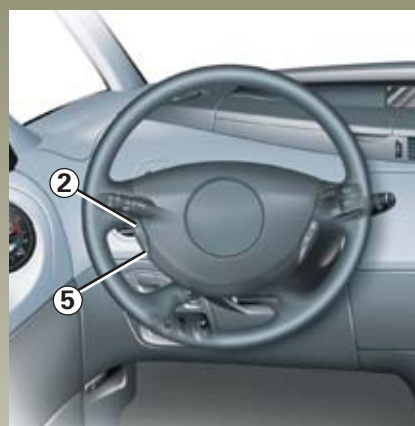

Rijden

Als de gewenste snelheid in het geheugen is opgenomen, kunt u uw voet van het gaspedaal nemen.

Met het systeem is het mogelijk een verschil te constateren tussen de adviessnelheid en de snelheid op het instrumentenpaneel.

Wijzigen van de gekozen snelheid

U kunt de gekozen snelheid veranderen door het achter elkaar indrukken of het lang ingedrukt houden van:

- toets **2** om de snelheid te verhogen,
- toets **5** om de snelheid te verlagen.

SNELHEIDSREGELAAR/-BEGRENZER: regelaarfunctie (vervolg)

Sneller rijden dan de gekozen snelheid

Noodsituaties

U kunt de snelheid van de auto altijd verhogen door het gaspedaal in te drukken.

Tijdens het overschrijden van de snelheid knippert de snelheid op het instrumentenpaneel (boordcomputer) en het waarschuwings-

lampje  om u te informeren.

Als de bijzondere situatie voorbij is, laat u het gaspedaal los: uw auto neemt automatisch weer de gekozen snelheid van het begin aan, het controlelampje dooft.

Onmogelijkheid om de ingestelde snelheid vast te houden

Als onder bepaalde rijomstandigheden (bijvoorbeeld in het geval van een steile afdaling) de gekozen snelheid niet gehandhaafd kan worden door het systeem, knippert de ingestelde snelheid op het instrumentenpaneel om u te waarschuwen.



Uitschakelen van de functie

De functie wordt onderbroken als u drukt op:

- het rempedaal of,
- het koppelingspedaal of in neutraal schakelt voor de auto's met automatische transmissie,
- toets **4**, in dit geval blijft de ingestelde snelheid in het geheugen bewaard,
- toets **1**, in dit geval verdwijnt de snelheid uit het geheugen.

Het doven van het controlelampje op het instrumentenpaneel bevestigt dat deze functie uitgeschakeld is.



Oproepen van de gewenste snelheid

Als een snelheid in het geheugen staat, is het mogelijk hem op te roepen door een druk op toets **3** op voorwaarde dat sneller gereden wordt dan ongeveer 30 km/u en dat de verkeersomstandigheden aangepast zijn (verkeer, staat van het wegdek, weersomstandigheden, enz.).

PARKEERHULP

De werking van het systeem

Ultrasoondetectoren zijn aangebracht in de achterbumper van de auto en meten de afstand tussen de auto en een obstakel tijdens het achteruitrijden.

Deze meting vertaalt zich in geluidssignalen waarvan de frequentie toeneemt naarmate het obstakel dichterbij komt, totdat het een continu geluid wordt als het obstakel ongeveer 25 cm van de auto verwijderd is.

N.B.: let op dat de ultrasone voelers niet bedekt zijn (met vuil, modder, sneeuw enz.).



Bij een storing

Als het systeem een storing ontdekt, klinkt bij het inschakelen van de achteruitversnelling gedurende ongeveer 5 secondes een geluidssignaal om u te waarschuwen. Raadpleeg uw RENAULT-dealer.



Deze functie is een extra hulp die door middel van geluidssignalen de afstand tussen de auto en een obstakel aangeeft tijdens het achteruitrijden.

Deze functie kan in geen enkel geval de oplettenheid en verantwoordelijkheid van de bestuurder vervangen bij het achteruit manoeuvreren.

De bestuurder moet altijd op zijn hoede blijven voor plotselinge gebeurtenissen die tijdens het rijden zich kunnen voordoen: let dus altijd op of er geen bewegelijke obstakels zijn (zoals een kind, dier, kinderwagen, fiets) of een te klein of smal obstakel is (grote steen, paaltje) tijdens de manoeuvre.

PARKEERHULP (vervolg)

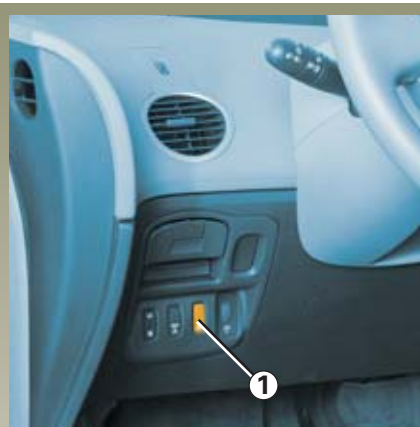

Tijdelijke uitschakeling

Druk op de schakelaar **1** om het systeem uit te schakelen.

Het controlelampje in de schakelaar licht op om u eraan te herinneren dat het systeem is uitgeschakeld.

Bij opnieuw indrukken schakelt het systeem weer in en dooft het lampje.

Het systeem schakelt automatisch weer in na het afzetten van het contact en het weer starten van de motor.

Permanente uitschakeling

Het systeem kan worden uitgeschakeld door de schakelaar langer dan ongeveer drie secondes in te drukken.

Het lampje in de schakelaar brandt permanent.

Het op deze manier uitgeschakelde systeem kan weer worden ingeschakeld door de schakelaar langer dan ongeveer drie secondes in te drukken.

AUTOMATISCHE TRANSMISSIE



Selecteurhendel 1

De controlelampjes **A** informeren u over de stand van de hendel **1**.



- P** : parkeren
- R** : achteruit rijden
- N** : neutraal
- D** : automatische werking
- 4** : weergave van de ingeschakelde versnelling bij handbediening
-  : lampje druk op rempedaal om stand **P** te verlaten

Starten

Met de selecteurhendel in stand **P** of **N** zet u het contact aan.

Houd uw voet op het rempedaal (het lampje dooft), als u de stand **P** verlaat.

De hendel mag alleen in stand **D** of **R** worden geplaatst als de auto stilstaat. Houd uw voet op de rem en druk het gaspedaal niet in.

Om veiligheidsredenen mag u geen gas geven en moet u het rempedaal indrukken voordat u de selecteurhendel kunt ontgrendelen met knop **2** om de selecteurhendel uit stand **P** te verplaatsen.

Stand automatisch

Zet de selecteurhendel in stand **D**. U hoeft de selecteurhendel niet meer te verplaatsen. Er wordt automatisch geschakeld in overeenstemming met de belasting van de auto, de hoeveelheid gas die u geeft en de helling van de weg.

AUTOMATISCHE TRANSMISSIE (vervolg)

Zuinig rijden

Laat de selecteurhendel voor normaal gebruik in stand **D** staan. Als het gaspedaal iets wordt ingedrukt, schakelt de transmissie bij lage snelheid naar de volgende versnelling.

Accellereren en inhalen

Druk het gaspedaal snel en diep in (voorbij het zware punt van het pedaal).

Hierdoor wordt, binnen de mogelijkheden van de motor, teruggeschakeld naar de optimale versnelling.



Stand handgeschakeld

Trek de hendel, als deze in **D** staat, naar links.

Door de hendel **1** even te verplaatsen, kunt u handmatig de versnellingen bedienen.

- om naar een lagere versnelling te schakelen, trekt u de hendel even naar achteren,
- om naar een hogere versnelling te schakelen, duwt u de hendel even naar voren.

De ingeschakelde versnellingen verschijnen op het instrumentenpaneel.

Bijzondere gevallen

In sommige gevallen kiest (bijv.: ter bescherming van de motor, bij werking van het elektronisch stabiliteitsprogramma ESP) de transmissie tijdens het rijden toch automatisch de juiste versnelling.

Ook kan, om verkeerde manoeuvres te voorkomen, het schakelen door het systeem geweigerd worden. In dit geval knippert de aanduiding van de versnelling enkele secondes om u te waarschuwen.

AUTOMATISCHE TRANSMISSIE (vervolg)

Bijzondere omstandigheden

- **Als door de helling van de weg of bochten** de automatische werking niet gehandhaafd kan worden (bijv.: in de bergen), is het raadzaam om op handmatig schakelen over te gaan.

Hiermee voorkomt u het automatisch achter elkaar schakelen door de versnellingsbak bij stijgen en is het mogelijk op de motor te remmen bij lange afdalingen.

- **Om bij koud weer** te voorkomen dat de motor afslaat, raden wij u aan na het starten van de motor even te wachten voordat u de selecteurhendel verplaatst uit **P** of **N** naar **D** of **R**.
- **Bij een auto zonder tractiecontrole is het beter om** op gladde wegen of bij weinig grip, over te gaan op handmatig schakelen om te voorkomen dat de auto gaat slippen bij het wegrijden. Schakel in de tweede versnelling voordat u wegrijdt.

Stilzetten van de auto

Als de auto stilstaat houd u het rempedaal ingedrukt als u de selecteurhendel in stand **P** (parkeren) zet: de transmissie staat in neutraal en de voorwielen zijn mechanisch geblokkeerd.

Controleer of de parkeerrem goed aangetrokken is (raadpleeg paragraaf “parkeerrem” in hoofdstuk 2).

AUTOMATISCHE TRANSMISSIE (vervolg)

Bijzondere omstandigheden

- **Als door de helling van de weg of in bochten** de automatische werking niet gehandhaafd kan worden (bijv.: in de bergen), is het raadzaam om op handmatig schakelen over te gaan.

Hiermee voorkomt u het automatisch achter elkaar schakelen door de versnellingsbak bij stijgen en is het mogelijk op de motor te remmen bij lange afdalingen.

- **Om bij koud weer** te voorkomen dat de motor afslaat, raden wij u aan na het starten van de motor even te wachten voordat u de selecteurhendel verplaatst uit **P** of **N** naar **D** of **R**.
- **Bij een auto zonder tractiecontrole is het beter om**, op een glad weg of bij weinig grip, over te gaan op handmatig schakelen en de tweede versnelling in te schakelen voordat u wegrijdt, om te voorkomen dat de wielen doorslippen.

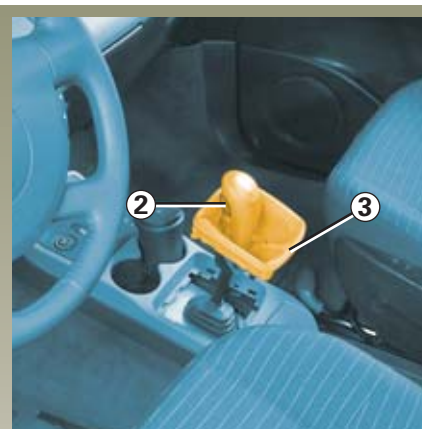

Indien voor het wegrijden de selecteurhendel niet uit de stand **P** kan worden verplaatst als u het rempedaal indrukt, dan kunt u de hendel als volgt met de hand vrijzetten. Maak hiertoe de bovenkant van de stofhoes **3** los.

De selecteurhendel kan worden verplaatst uit stand **P** als u tegelijk op de knop onder de stofhoes en de ontgrendelknop **2** drukt.

Hoofdstuk 3: Comfort

Ventilatieroosters	3.02	⇒	3.04				
Verwarming en airconditioning	3.05	⇒	3.25				
Ruiten	3.26	⇒	3.29				
Voorruit			3.30				
Open dak			3.31 - 3.32				
Zonneklep			3.33				
Binnenverlichting			3.34 - 3.35				
Opbergruimtes / indeling interieur			3.36	⇒	3.40		
Asbakken - Aansteker					3.41		
Achterstoelen					3.42	⇒	3.50
Bagageruimte							3.51
Achterraam openen							3.52
Bagage afdekplaat							3.53 - 3.54
Vervoer van bagage: in de bagageruimte							3.55
dakdragers							3.56 - 3.57
Scheidingsnet							3.58
Geïntegreerde bediening van handsfree telefoon							3.59

VENTILATIEROOSTERS

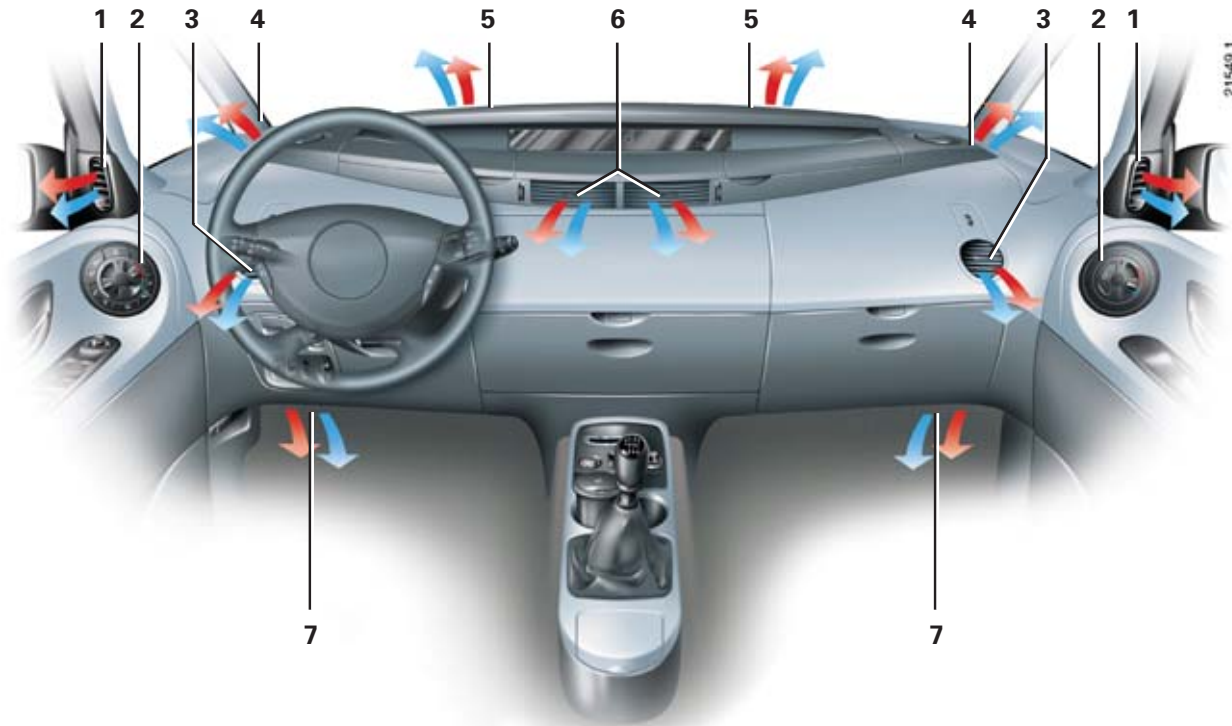

1 et 4 - ventilatieroosters voor de zijruiten

2 - bedieningspaneel van de airconditioning

3 - zijroosters

3.02

5 - ventilatieroosters voor het ontwassen van de voorruit

6 - centrale ventilatieroosters

7 - ventilatierooster bij de voetenruimte voor

VENTILATIEROOSTERS (vervolg)



Ventilatie roosters dashboard

Hoeveelheid lucht:

Verdraai knop **1** voorbij het zware punt.

Omhoog: open.

Omlaag: dicht.

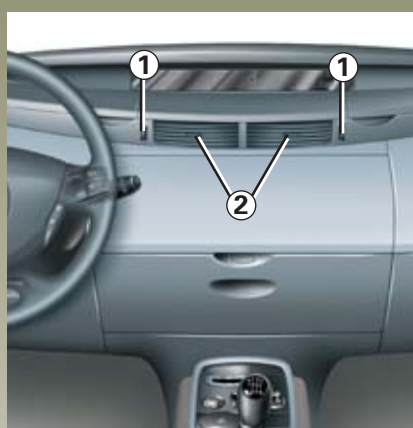

Richting

Rechts/links: verplaats de lipjes **2**.

Omhoog/omlaag: richt de ribben van het rooster **2** omhoog of omlaag.

VENTILATIEROOSTERS (vervolg)

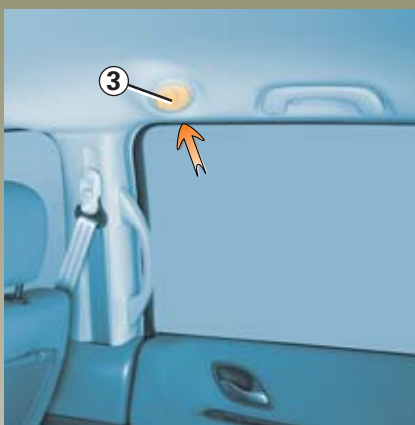

Roosters achter 3

Druk op het rooster om het te openen.



Draai het rooster in de gewenste richting.

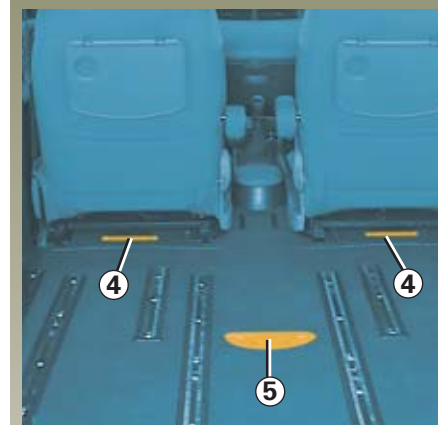

Roosters zitplaatsen achter

Het rooster 4 voert de lucht naar de eerste rij stoelen achter. Het rooster 5 voert de lucht naar de tweede rij stoelen achter.

Houd deze roosters vrij als er passagiers achter in de auto zitten.

VERWARMING / AIRCONDITIONING

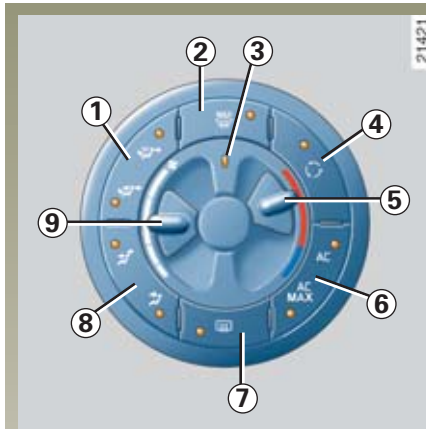

Bedieningsknoppen

Bestuurderskant

- 1 en 8 - keuze van de luchtverdeling
- 2 - toets "helder zicht" voor het ontwasemen en het ontdooien van de ruiten
- 3 - controlelampje van de gescheiden temperatuurregeling voor bestuurder/passagier
- 4 - inschakeling van de kringloop-functie
- 5 - schuifknop voor de temperatuurregeling

- 6 - inschakeling van de airconditioning
- 7 - inschakeling van de achterrui-verwarming
- 9 - schuifknop voor het regelen van de ventilateursnelheid

Informatie en tips voor gebruik:

Raadpleeg het eind van de paragraaf "verwarming/airconditioning".

De toetsen **1, 2, 4, 6, 7, 8** en **10** hebben ingebouwde controlelampjes:

- als het lampje brandt, is de functie in werking;
- als het lampje uit is, is de functie uitgeschakeld.

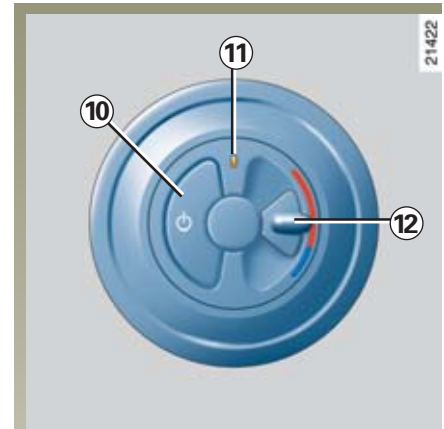

Passagierskant

- 10 - toets voor het inschakelen van de temperatuurregeling voor de passagier
- 11 - controlelampje van de gescheiden temperatuurregeling voor bestuurder/passagier
- 12 - schuifknop van de temperatuurregeling voor de passagier

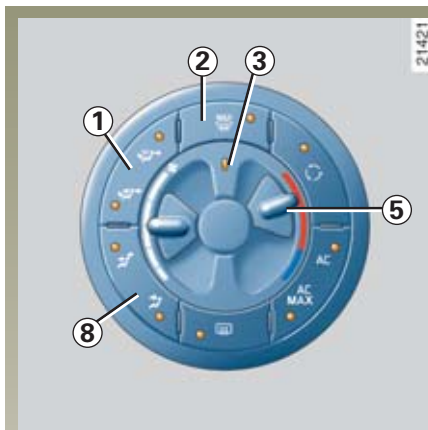

Regeling van de temperatuur

Met de schuifknoppen **5** et **12** kan de temperatuur in het interieur geregeld worden. Hoe verder de knop naar boven staat, hoe hoger de temperatuur wordt.

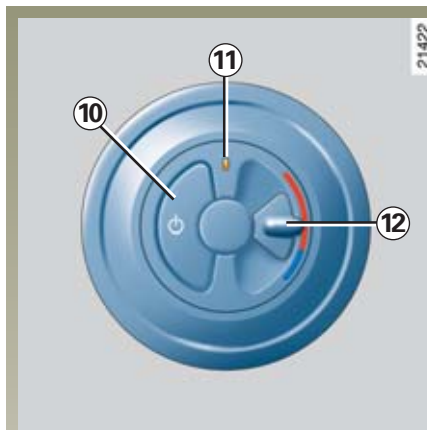

Er zijn twee mogelijkheden:

- **de controlelampjes 3 en 11 zijn uit.**

De schuifknop **5** aan bestuurderskant regelt de temperatuur van het **gehele** interieur (de schuifknop **12** aan passagierskant heeft in dit geval geen invloed);

- **de controlelampjes 3 en 11 branden.**

De schuifknop **5** aan bestuurderskant regelt de temperatuur aan de kant van de bestuurder en de schuifknop **12** regelt de temperatuur aan de kant van de passagier.

Als de passagier een andere temperatuur wenst dan de bestuurder, druk dan op de toets **10**: de controlelampjes **3** en **11** lichten op en de passagier kan de temperatuur regelen met de schuifknop **12**.

Om de temperatuurregeling voor het **gehele** interieur terug te krijgen, zijn er twee mogelijkheden:

- aan bestuurderskant, druk ongeveer twee secondes op een van de toetsen van de luchtverdeling **1** of **8**;
- aan passagierskant, druk opnieuw op de toets **10**.

De controlelampjes **3** en **11** doven.

N.B.

- Telkens als het contact wordt aanzet, komt de temperatuurregeling voor het **gehele** interieur in werking: de controlelampjes **3** en **11** zijn uit.
- De schuifknop **12** kan niet gebruikt worden als de "helder zicht" functie (toets **2**) in werking is. In dit geval gaan de controlelampjes **3** en **11** uit.

VERWARMING / AIRCONDITIONING (vervolg)

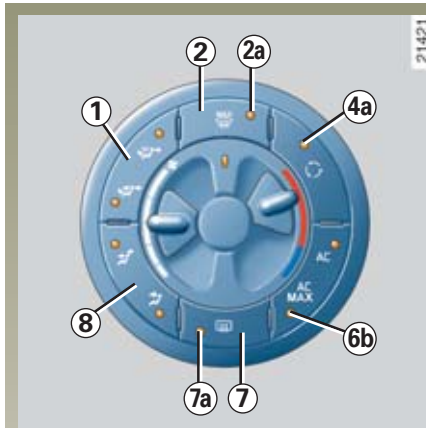

De “helder zicht” functie

Druk op de toets **2**, het controlelampje **2a** brandt.

Met deze functie kunnen de voorruit, de voorportieruiten, de buitenspiegels en de achtruit snel ontdooid en ontwasemd worden (controlelampje **7a** brandt).

De airconditioning schakelt automatisch in (controlelampje **6b** brandt) en de kringloopfunctie wordt uitgeschakeld (controlelampje **4a** uit).

De optimale hoeveelheid lucht wordt nu naar de roosters onder de voorruit en naar de ruiten in de voorportieren geleid.

Deze functie kan op twee manieren worden uitgeschakeld:

- druk nogmaals op de toets **2**;
- druk op een van de toetsen van de luchtverdeling **1** of **8**.

Achtruitverwarming en spiegelverwarming

Druk op de toets **7**, het controlelampje **7a** brandt.

Hiermee worden de achtruit en de buitenspiegels elektrisch verwarmd.

Deze functie kan op twee manieren worden uitgeschakeld:

- deze functie schakelt automatisch uit na een door het systeem bepaalde tijdsduur;
- door voor die tijd opnieuw op de toets **7** te drukken.

N.B.

De achtruit en de buitenspiegels worden automatisch verwarmd als de “helder zicht” functie (toets **2**) in werking is.

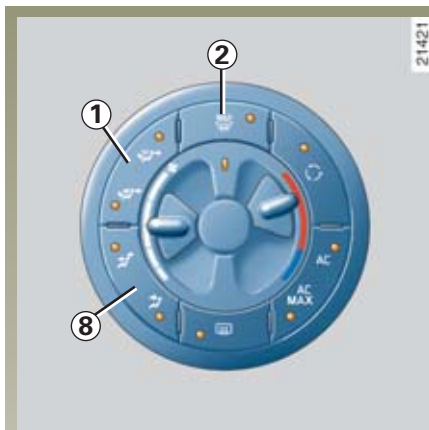

Verdeling van de lucht in het interieur, toetsen 1 en 8

Het brandende controlelampje geeft de gekozen stand aan.

N.B.

Als de functie “helder zicht”, toets 2 ingeschakeld is, wordt de lucht automatisch naar de voorruit en de zijruiten geleid: de controlelampjes van de toetsen 1 en 8 zijn uit.

Toets 1

Door een aantal keren op de toets 1 te drukken, kan van de ene naar de andere verdeling overgeschakeld worden.

Verdeling



De lucht wordt gevoerd naar de roosters onder de voorruit, naar de ruiten in de voorportieren en naar de voeten van de inzittenden voor en achter.

Advies bij deze verdeling: gebruik deze als het buiten koud is.

Verdeling



De lucht wordt verdeeld over de ventilatieroosters voor en achter en de voetenruimtes voor en achter.

Advies bij deze verdeling: gebruik deze als het buiten warm is.

Toets 8

Door een aantal keren op de toets 8 te drukken, kan van de ene naar de andere verdeling overgeschakeld worden.

Verdeling



De lucht stroomt uit de ventilatieroosters voor en achter.

Advies bij deze verdeling: gebruik deze als het erg zonnig is of om het interieur snel af te koelen als de auto in de zon gestaan heeft.

Verdeling



De lucht stroomt uit de ventilatieroosters voor.

Advies bij deze verdeling: gebruik deze om de luchtstroom naar achter af te sluiten.

VERWARMING / AIRCONDITIONING (vervolg)

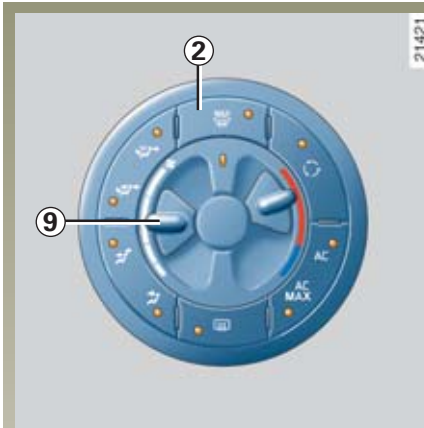

Regeling van de ventilateursnelheid

Om de ventilateursnelheid te regelen, verschuift u de knop **9**.

Hoe verder de knop **9** naar boven staat, hoe hoger de ventilateursnelheid wordt.

Als de schuifknop **9** in de laagste stand staat:

- is de ventilateursnelheid nul;
- stopt de airconditioning automatisch.

Advies bij deze functie

Voor uw comfort adviseren wij de ventilatie niet geheel uit te schakelen maar de lucht in het interieur te blijven verversen, waardoor bovendien de temperatuur beter geregeld kan worden.

N.B.

Als de “helder zicht” functie, toets **2** in werking is, is het normaal dat de ventilateur sneller gaat draaien voor een betere ontdooiing en ontwaseming van de voorruit en de zijruiten.

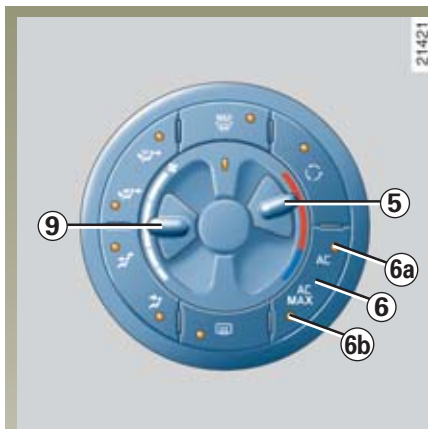

Toets van de airconditioning

Met toets **6** kunt u de koelende werking van de airconditioning in- en uitschakelen.

Door het inschakelen van de airconditioning:

- gaat de temperatuur in het interieur omlaag;
- ontwasemen de ruiten snel.

Door een aantal keren op de toets **6** te drukken, kunt u kiezen voor:

- de “helder zicht” functie.

Het controlelampje **6a** brandt.

Dit is de meest gangbare gebruiksaanwijzing: het systeem bepaalt zelf, afhankelijk van de omstandigheden buiten, de noodzakelijke koelende werking.

- de maximale koelstand.

Het controlelampje **6b** brandt.

De koelende werking is maximaal.

- het uitschakelen van de airconditioning.

De controlelampjes **6a** en **6b** zijn uit.

N.B.

- als de schuifknop **9** in de laagste stand staat is er geen koeling;
- de temperatuur in het interieur kan altijd worden gewijzigd door de temperatuurregelschuif **5** te verplaatsen;
- de “helder zicht” functie schakelt de airconditioning in: het controlelampje **6b** brandt.

Geen gekoelde lucht

Wanneer de airconditioning niet goed werkt, moet u eerst controleren of alle bedieningsorganen in de juiste stand staan. Als dit het geval is, moet u de airconditioning uitschakelen (druk op de toets **6** zodat de controlelampjes **6a** en **6b** doven) en een RENAULT-dealer raadplegen.



Maak nooit de slangen van de airconditioning los. Het gas en de vloeistof zijn gevaarlijk voor de ogen en tasten de huid aan.

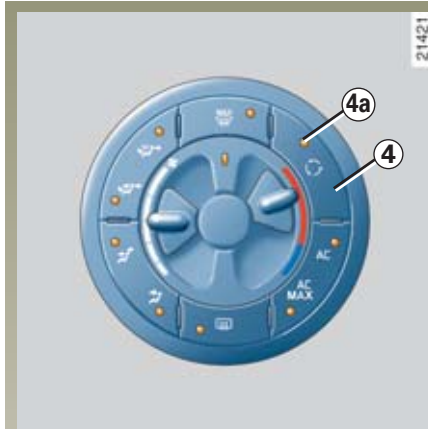

Inschakelen van de luchtkringloop (isolatie van het interieur)

Druk op de toets **4**, het controlelampje **4a** brandt.

In deze stand wordt de lucht vanuit het interieur aangezogen en zonder toevoeging van buitenlucht teruggevoerd in de auto.

Adviezen voor het gebruik van de luchtkringloop

Met de kringloopstand kan:

- het interieur afgesloten worden van de buitenlucht (bijvoorbeeld als het buiten stinkt),
- de gewenste temperatuur in het interieur sneller bereikt worden.

N.B.

De luchtkringloop wordt automatisch uitgeschakeld als de "helder zicht" functie in werking is.

Door langdurig gebruik van de luchtkringloop kunnen de zijruiten en de voorruit beslaan en kan de atmosfeer in het interieur minder aangenaam worden doordat er geen luchtverversing is.

Druk daarom opnieuw op toets **4** om de toevoer van buitenlucht te herstellen zodra de omstandigheden dat toelaten.

Het systeem verlaat na verloop van tijd, afhankelijk van de omstandigheden buiten, automatisch de kringloopstand: het controlelampje **4a** dooft.

THERMOSTATISCH GEREDELDE AIRCONDITIONING

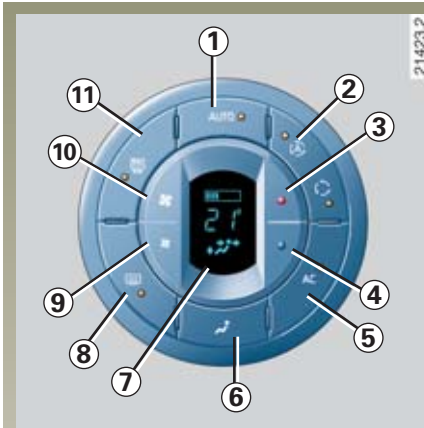

Bedieningsknoppen

Bestuurderskant

- 1 - toets voor het inschakelen van de thermostatische regeling
- 2 - toets voor handmatige of automatische werking van de luchtkringloop
- 3 en 4 - toetsen voor het regelen van de temperatuur

- 5 - toets voor het inschakelen van de airconditioning
- 6 - toets voor het veranderen van de luchtverdeling in het interieur
- 7 - display van het bedieningspaneel aan bestuurderskant
- 8 - toets voor het inschakelen van de achterrautiverwarming
- 9 en 10 - toetsen voor het veranderen van de ventilateursnelheid
- 11 - toets "helder zicht" voor het ontwasemen en het ontdooien van de ruiten

Informatie en tips voor gebruik:

Raadpleeg het eind van de paragraaf "verwarming/airconditioning".

De toetsen **1, 2, 5, 8** en **11** hebben ingebouwde controlelampjes:

- als het lampje brandt is de functie in werking;
- als het lampje uit is, is de functie uitgeschakeld.

THERMOSTATISCH GEREDELDE AIRCONDITIONING (vervolg)

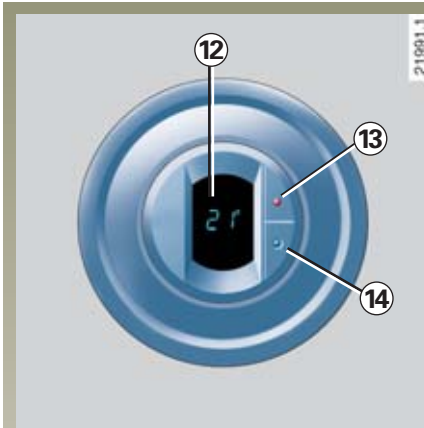

Passagierskant voor

12 - display van het bedieningspaneel van de voorpassagier

13 en **14** - toetsen voor het regelen van de temperatuur

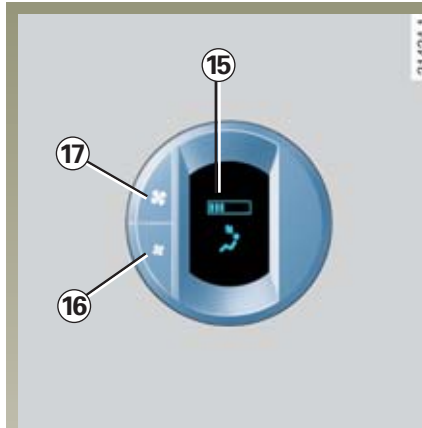

Passagierskant achter

15 - display van het bedieningspaneel van de achterpassagier

16 en **17** - toetsen voor het regelen van de ventilateursnelheid

THERMOSTATISCH GEREDELDE AIRCONDITIONING (vervolg)

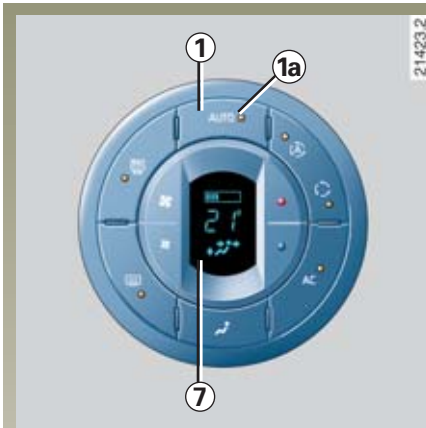

Inschakelen van de automatische werking

Druk op de toets **1**, het controlelampje **1a** brandt.

De thermostatische regeling van de verwarming en de airconditioning zorgen ervoor dat de temperatuur in het interieur en de ventilatie van de ruiten (extreme gebruiksomstandigheden daargelaten) optimaal gehandhaafd worden bij een zo optimaal mogelijk brandstofverbruik.

Deze werking wordt aangeraden.

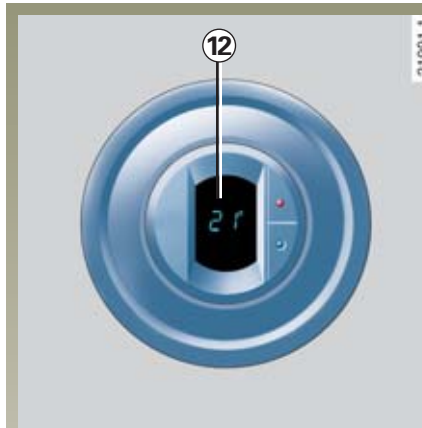

Hiervoor regelt het systeem:

- de ventilateursnelheid;
- de verdeling van de lucht;
- de kringloopfunctie;
- het in- en uitschakelen van de airconditioning;
- de temperatuur links of rechts.

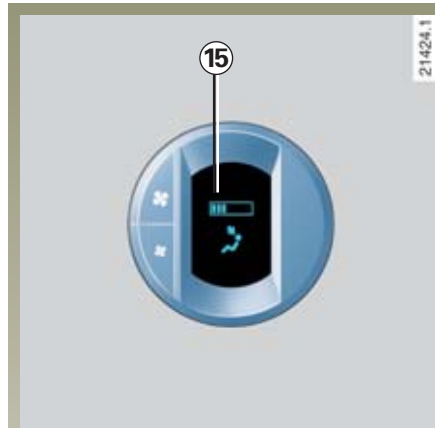

De indicatie van de werking en de informatie op de displays **7**, **12** en **15** informeren u over de keuzes van het systeem en uw instellingen.

THERMOSTATISCH GEREDELDE AIRCONDITIONING (vervolg)

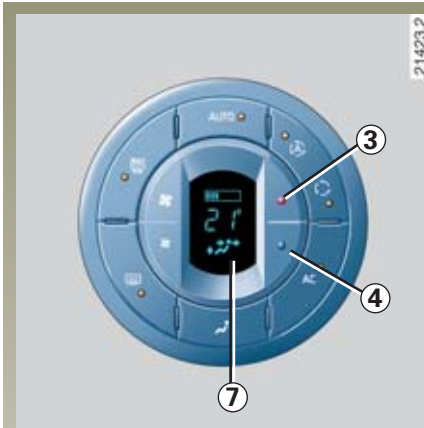

Regeling van de gewenste temperatuur

Bestuurderskant

Druk op de toets **3** om de temperatuur te verhogen.

Druk op de toets **4** om de temperatuur te verlagen.

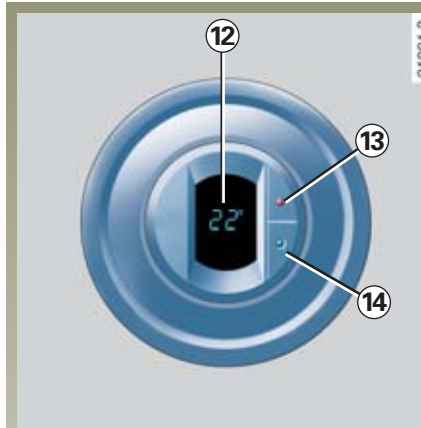

Aan passagierskant voor

Druk op de toets **13** om de temperatuur te verhogen.

Druk op de toets **14** om de temperatuur te verlagen.

De gewenste temperatuur kan ingesteld worden tussen 16 en 26°C.

Als links en rechts tegelijk de uiterste waarden "16 °C" of "26 °C" zijn ingesteld, levert het systeem, ongeacht de omstandigheden, maximale koude of warmte.

Als de uiterste temperatuurafstelling hetzelfde is aan de kant van de passagier en van de bestuurder, kan een verandering van de temperatuurafstelling op een van de toetsen een verschil van temperatuur van de aangevoerde lucht veroorzaken aan de kant waar de toets op een uiterste waarde is gebleven.

Als de buitentemperatuur lager is dan ongeveer 2 °C, is het normaal dat het systeem niet werkt.

Er zijn twee mogelijkheden:

- met de toetsen **3** en **4** aan bestuurderskant, regelt u de temperatuur voor het **gehele** interieur; de temperaturen op de displays **7** en **12** zijn gelijk;
- met de toetsen **13** en **14**, regelt u de temperatuur links en rechts **onafhankelijk** van elkaar. De toetsen **3** en **4** regelen de temperatuur aan bestuurderskant, de toetsen **13** en **14** regelen de temperatuur aan passagierskant.

THERMOSTATISCH GEREDELDE AIRCONDITIONING (vervolg)

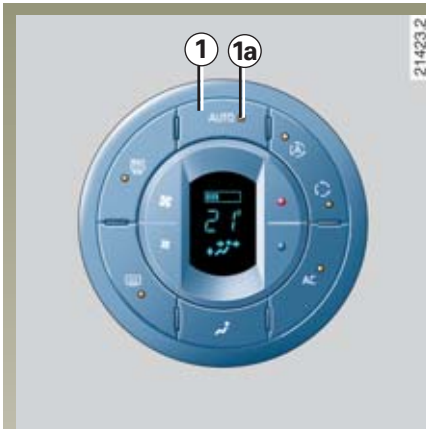

Er zijn twee mogelijkheden voor de bestuurder om de temperatuur weer in het **gehele** interieur te regelen:

- door het contact langer dan 20 minuten uit te zetten;
- door zolang op de toets AUTO **1** te drukken tot de indicatie **1a** gaat knipperen, zelfs als deze al brandt.

N.B.: de temperatuur op het display aan passagierskant wordt gelijk aan die aan bestuurderskant.

Bijzonderheid

De gebruikersinstellingen worden opgeslagen in de RENAULT card. Het is dus raadzaam altijd dezelfde RENAULT card te gebruiken om altijd uw persoonlijke instellingen te krijgen.

Het display geeft aan welke temperatuur is ingesteld.

Het heeft geen zin om bij koud of warm weer de temperatuurinstelling te wijzigen om de temperatuur sneller te laten stijgen of dalen. Het systeem regelt zelf de optimale manier om de gewenste temperatuur zo snel mogelijk te bereiken.

Onder normale omstandigheden, tenzij dit als hinderlijk wordt ondervonden, moeten de roosters open blijven, ongeacht de weersomstandigheden.

THERMOSTATISCH GEREDELDE AIRCONDITIONING (vervolg)

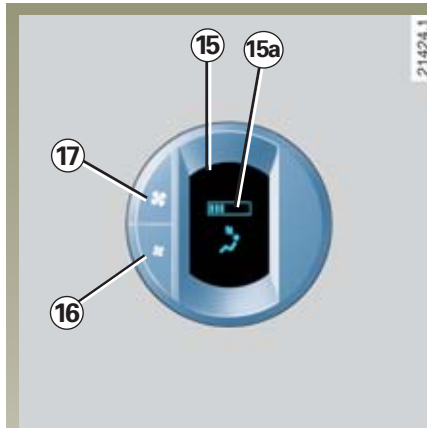

Regeling van de ventilatiesnelheid voor de achterplaatsen (afhankelijk van de uitvoering van de auto)

Met de knoppen op elk achterportier kan de ventilatiesnelheid van de roosters voor de achterpassagiers worden geregeld.

De indicator **15a**, bestaande uit een aantal oplichtende streepjes, geeft de gewenste ventilateursnelheid aan.

Druk op de toets **17** om de ventilateursnelheid te verhogen.

Druk op de toets **16** om de ventilateursnelheid te verlagen.

Om de ventilatie naar de achterste zitplaatsen uit te schakelen, drukt u op de toets **16** tot het laatste streepje is verdwenen van de indicator **15a**.

Om terug te gaan naar de normale ventilateursnelheid (door het systeem bepaalde minimum snelheid) bij de achterste zitplaatsen, zijn er twee mogelijkheden:

- na het uitzetten van het contact;
- door zolang op de toets **AUTO 1** te drukken tot de indicatie **1a** gaat knipperen, zelfs als deze al brandt.

Bijzonderheid

Afhankelijk van de uitvoering van de auto, wordt door het activeren van de schakelaar “kinderveiligheid” (het controlelampje in de schakelaar brandt), het bedieningspaneel voor de ventilatie, verwarming, airconditioning en ruitontwassing achter uitgeschakeld. De laatste rode streep op de indicator **15a** licht op en de ventilatiesnelheid achter komt overeen met de minimum afstelling van het systeem.

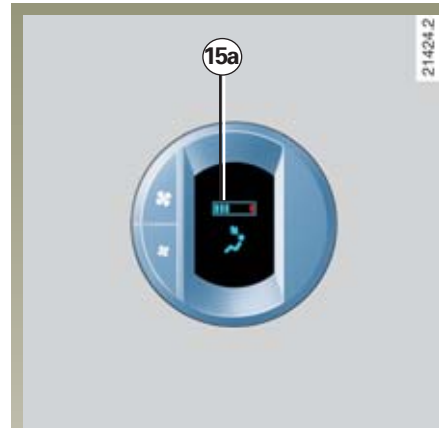

Gebruiksomstandigheden

In bepaalde gevallen (bijvoorbeeld als het erg warm is in de auto) kan, als het laatste rode streepje brandt van de indicator **15a**, de ventilateursnelheid niet verder verhoogd worden. Dit is weer mogelijk zodra het rode streepje dooft.

THERMOSTATISCH GEREDELDE AIRCONDITIONING (vervolg)

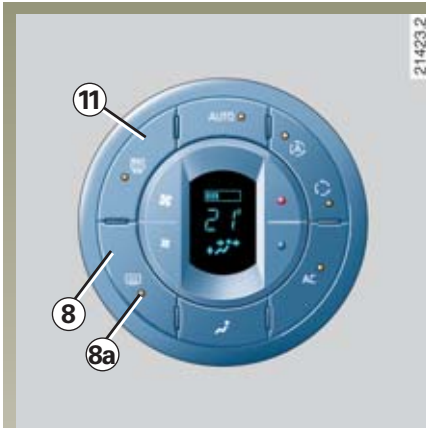

Achterrautverwarming en spiegelverwarming

Druk op de toets **8**, het controlelampje **8a** brandt.

Hiermee worden de achterraut en de buitenspiegels elektrisch verwarmd.

Uitschakelen van deze functie:

- deze functie schakelt automatisch uit na een door het systeem bepaalde tijdsduur;
- druk nogmaals op toets **8**.

N.B.

De achterraut en de buitenspiegels worden automatisch verwarmd als de “helder zicht” functie (toets **11**) in werking is.

THERMOSTATISCH GEREDELDE AIRCONDITIONING (vervolg)

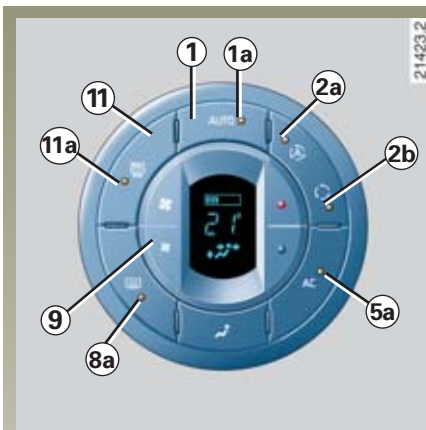

Functie “helder zicht”

Druk op de toets **11** “helder zicht”, het controlelampje **11a** brandt. Het controlelampje **1a** van de toets AUTO **1** dooft.

Met deze functie kunnen de voorruit, de voorportieruiten, de buitenspiegels en de achterraut snel ontdooid en ontwasemd worden (controlelampje **8a** brandt).

De airconditioning schakelt automatisch in (controlelampje **5a** brandt) en de kringloopfunctie wordt uitgeschakeld (controlelampjes **2a** en **2b** uit).

De optimale hoeveelheid lucht wordt nu naar de roosters onder de voorruit en naar de ruiten in de voorportieren geleid.

N.B.

De luchthoeveelheid kan gewijzigd worden met toets **9**, wat in de auto hoorbaar kan zijn.

Deze functie kan op twee manieren worden uitgeschakeld:

- druk op de toets AUTO **1** (het controlelampje **1a** brandt);
- druk opnieuw op de toets **11** (het controlelampje **11a** dooft).

THERMOSTATISCH GEREDELDE AIRCONDITIONING (vervolg)

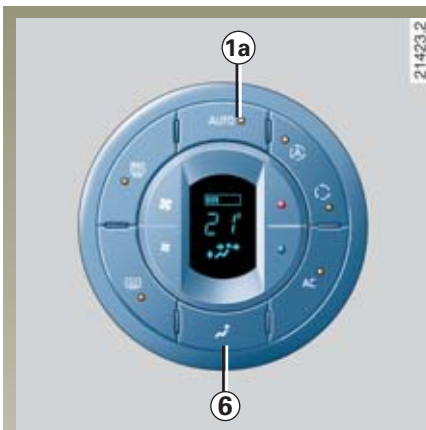

Veranderen van de automatische werking

Verdeling van de lucht in het interieur, toets 6

In de automatische werkstand, regelt het systeem de verdeling van de lucht in het interieur (controlelampje **1a** brandt), maar u kunt de door het systeem gekozen instelling veranderen.

Druk op toets **6** om de automatische werking uit te schakelen (controlelampje **1a** gaat uit). In dit geval wordt alleen de verdeling van de lucht niet langer door het systeem geregeld.

Er zijn drie keuzes mogelijk voor de verdeling van de lucht, die u verkrijgt door achter elkaar op de toets **6** te drukken.



De lucht stroomt uit de ventilatieroosters voor.



De lucht stroomt uit de ventilatieroosters voor en achter.



De lucht stroomt uit alle ventilatieroosters en bij de voetenruimtes van de inzittenden.



De lucht wordt gevoerd naar de voetenruimtes en naar de voorruit.

U wordt aangeraden de automatische werking te gebruiken: het systeem van de automatische airconditioning garandeert (met uitzondering van extreme gevallen) een temperatuurcomfort in het interieur en het helder houden van de ruiten, bij een zo optimaal mogelijk brandstofverbruik.

Ga terug naar automatische werking zodra dit mogelijk is.

THERMOSTATISCH GEREDELDE AIRCONDITIONING (vervolg)

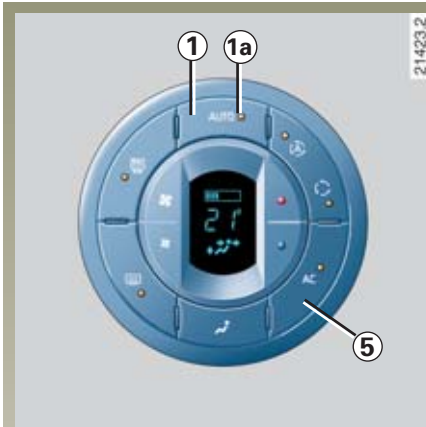

Veranderen van de automatische werking (vervolg)

In- en uitschakelen van de airconditioning

Normaal schakelt het systeem automatisch de airconditioning in of uit, afhankelijk van de weersomstandigheden.

Druk op toets **5** om de automatische werking uit te schakelen (controlelampje **1a** gaat uit).

Met toets **5** kunt u de koelende werking van de airconditioning in- en uitschakelen.

Om de automatische werkstand weer in te schakelen, drukt u op toets **1**.

THERMOSTATISCH GEREDELDE AIRCONDITIONING (vervolg)

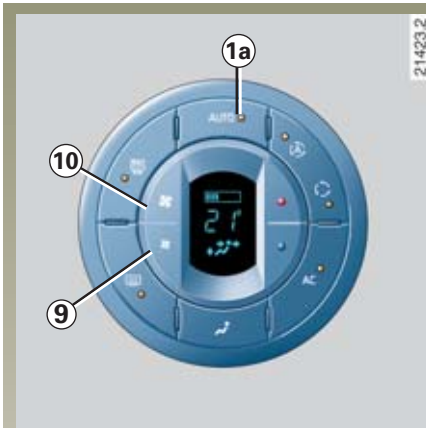

Veranderen van de automatische werking (vervolg)

Ventilateursnelheid

Normaal zorgt het systeem automatisch voor de juiste ventilateursnelheid om de ingestelde temperatuur te bereiken en te handhaven.

Druk op toets **9** of **10** om de automatische werking uit te schakelen (controlelampje **1a** gaat uit).

Met de toetsen **9** en **10** kunt u de ventilateursnelheid verlagen of verhogen.

Als het buiten koud is, gaat in de automatische werkstand de ventilateur niet direct met de maximale snelheid draaien. Deze loopt geleidelijk op tot de motor warm genoeg is om het interieur te verwarmen. Deze opwarmfase kan variëren van enkele secondes tot een paar minuten.

THERMOSTATISCH GEREDELDE AIRCONDITIONING (vervolg)

Inschakelen van de luchtkringloop (isolatie van het interieur)

De airconditioning gebruikt buitenlucht om het interieur te koelen of te verwarmen.

Door het gebruik van de “luchtkringloop”-functie kan het interieur tijdelijk worden afgesloten van de buitenlucht, bijvoorbeeld als het buiten stinkt.

N.B.

Door op toets AUTO **1** te drukken, komt de “automatisch kringloopstand” in werking (het controlelampje **2a** licht op).

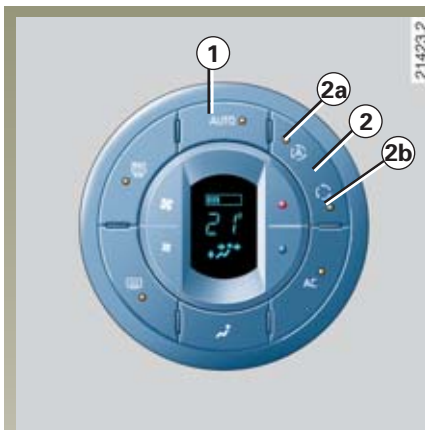

Door een aantal keren op de toets **2** in drukken, kunt u kiezen voor:

- de automatische kringloopstand;
- de handbediende kringloopstand;
- de buitenlucht.

De automatische kringloopstand

Het controlelampje **2a** licht op. Het systeem analyseert de kwaliteit van de buitenlucht en isoleert, indien nodig, automatisch het interieur.

De handbediende kringloopstand

Het controlelampje **2b** licht op. De lucht wordt vanuit het interieur aangezogen en zonder toevoeging van buitenlucht teruggevoerd in de auto.

N.B.

Door langdurig gebruik van de handbediende kringloopstand kunnen de zijruiten en de voorruit beslaan en kan de atmosfeer in het interieur minder aangenaam worden doordat er geen luchtverversing is. Ga daarom terug naar de automatische kringloopstand (controlelampje **2a** brandt) of over op buitenlucht zodra de omstandigheden dat toelaten.

Buitenlucht

De controlelampjes **2a** en **2b** zijn uit.

THERMOSTATISCH GEREDELDE AIRCONDITIONING (vervolg)

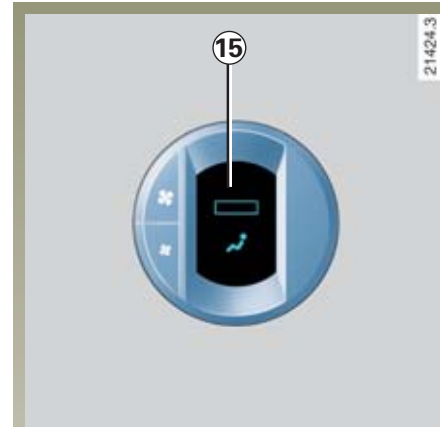
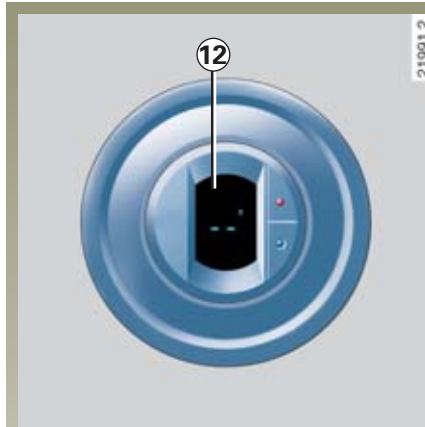
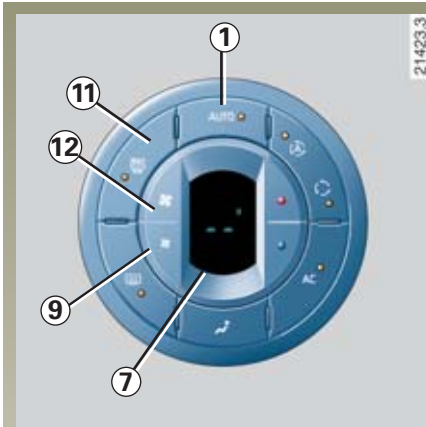

Uitschakelen van het systeem

Druk op de toets **9** tot de displays **7**, **12** en **15** verschijnen.

Het systeem is uitgeschakeld.

In deze situatie is het interieur afgesloten van de buitenlucht.

Om hieraan een einde te maken drukt u op de toets AUTO **1**, op de toets “helder zicht” **11** of op de toets **10**.

AIRCONDITIONING: informatie en tips voor het gebruik

Verbruik

Het is normaal dat het brandstofverbruik hoger is (vooral in stadsverkeer) als u de airconditioning gebruikt.

Voor auto's met een airconditioning zonder automatische werking, zet u het systeem uit als u het niet meer nodig hebt.

Enkele tips voor zuinig rijden en minder luchtverontreiniging:

Rijd zoveel mogelijk met de ventilatieroosters geopend en de ruiten gesloten.

Open bij zeer warm weer of als de auto in de zon heeft gestaan enkele minuten de portieren voordat u start, zodat de hete lucht uit de auto kan ontsnappen.

Onderhoud

Raadpleeg voor het controle-intervallen het onderhoudsboekje van uw auto.

Bij een storing

Raadpleeg in dit geval een RENAULT-dealer.

- **Minder goede werking van ont-dooien, ontwasemen of airconditioning.** Dit kan het gevolg zijn van een vervuild patroon van het interieurfilter.
- **Geen gekoelde lucht.** Wanneer de airconditioning niet goed werkt, moet u eerst controleren of alle bedieningsorganen in de juiste stand staan. Als dit niet zo is moet u de werking stoppen.
- **Water onder de auto.** Maak u niet ongerust als er condenswater onder de auto druppelt, dit is normaal na langdurig gebruik van de airconditioning.

Maak nooit de slangen van de airconditioning los. Het gas en de vloeistof zijn gevaarlijk voor de ogen en tasten de huid aan.

Auto's uitgerust met een aanvullende verwarming

Sommige auto's zijn uitgerust met een aanvullende verwarming, waardoor het interieur sneller verwarmd kan worden.

Deze voorziening werkt alleen als de motor draait en als het buiten koud is.

Tijdens deze werking kan er aan de rechter kant van de auto wat rook te zien zijn, die afkomstig is van het verwarmingsapparaat.

ELEKTRISCHE RUITBEDIENING

Contact aan:

- Druk op de schakelaar van de betreffende ruit om deze te laten zakken tot de gewenste hoogte (N.B.: de achterruiten kunnen niet helemaal omlaag);
- trek de schakelaar van de betreffende ruit omhoog om de ruit tot de gewenste hoogte te brengen.

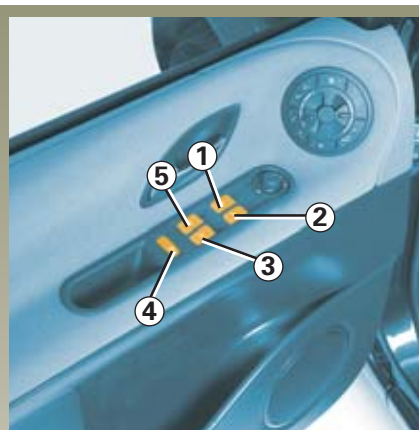

Vanaf de bestuurdersplaats

Gebruik schakelaar.

- **1** voor de bestuurderskant;
- **2** voor de passagierskant voor;
- **3** en **5** voor de passagiers achter.



Vanaf de plaatsen achter

Gebruik schakelaar **6**.

ELEKTRISCHE RUITBEDIENING (vervolg)



Voor de plaatsen achter

Gebruik schakelaar 7.

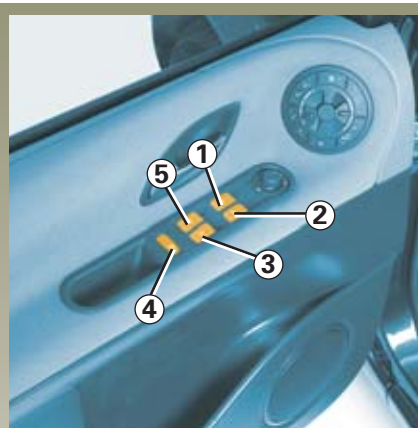

Gebruik van de schakelaar 4

Vanaf de bestuurdersplaats, kan met de schakelaar 4 de werking worden uitgeschakeld van de ruiten achter, van de achterportieren en van de bediening van de airconditioning achter (raadpleeg de paragraaf “thermostatische airconditioning” in hoofdstuk 3).



Veiligheid inzittenden

De bestuurder kan de werking van de ruitbediening en van de achterportieren uitschakelen door de schakelaar 4 aan de kant van de afbeelding in te drukken.

Verantwoordelijkheid van de bestuurder

Laat nooit de RENAULT card in de auto liggen als u de auto achterlaat met een kind (of een dier) erin. Het kind zou de ruiten kunnen bedienen en door het sluiten ervan ernstig worden verwond aan hals, arm, of hand als deze uit de auto steken. In geval van beknelling, draait u direct de bewegingsrichting om met behulp van de betreffende schakelaar.

ELEKTRISCHE RUITBEDIENING MET SNELTOETS

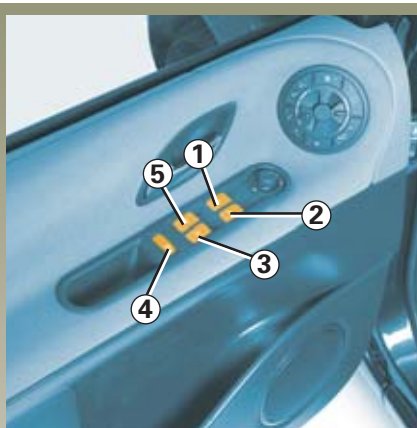

Dit is een aanvulling op de elektrische ruitbediening die hiervoor is beschreven.

Als deze in de auto aanwezig is, kan hij of alleen de bestuurdersruit of de vier ruiten bedienen.

Gebruik de schakelaars **1, 2, 3, 5, 6** of **7**.

Het systeem kan gebruikt worden:

- contact aan;
- contact uit totdat een voorportier geopend wordt (beperkt tot ongeveer 20 minuten).



Veiligheid inzittenden

De bestuurder kan de werking van de ruitbediening en van de achterportieren uitschakelen door de schakelaar **4** aan de kant van de afbeelding in te drukken.

Verantwoordelijkheid van de bestuurder

Laat nooit de RENAULT card in de auto liggen als u de auto achterlaat met een kind (of een dier) erin. Het kind zou de ruiten kunnen bedienen en door het sluiten ervan ernstig worden verwond aan hals, arm, of hand als deze uit de auto steken. In geval van bekneling, draait u direct de bewegingsrichting om met behulp van de betreffende schakelaar.

ELEKTRISCHE RUITBEDIENING MET SNELTOETS (vervolg)

Werking van de sneltoets

Druk de betreffende schakelaar **kort en helemaal in**: de ruit gaat in één keer geheel omlaag.

Trek de betreffende schakelaar **kort en helemaal omhoog**: de ruit gaat in één keer geheel omhoog.

Om de beweging van de ruit voortijdig te stoppen drukt u de schakelaar opnieuw in.

Werking zonder sneltoets functie

Druk de betreffende schakelaar **gedeeltelijk** in om de ruit omlaag te laten gaan, tot de gewenste hoogte.

Trek de betreffende schakelaar **gedeeltelijk** omhoog om de ruit omhoog te laten gaan, tot de gewenste hoogte.

Storingen

Als het sluiten van de ruit niet goed werkt of na een onderbreking van de accuvoeding, schakelt het systeem over op continu werking: u kunt in dit geval de werking herstellen door de schakelaar van de betreffende ruit zo vaak te bedienen tot de ruit geheel is gesloten en de schakelaar dan ingedrukt te houden (kant sluiten) gedurende een seconde om het systeem te initialiseren. Indien nodig, raadpleeg uw RENAULT-dealer.

Op afstand sluiten van de ruiten

(voor auto's met elektrische ruitbediening met sneltoets).

Als u de portieren van buitenaf vergrendelt met behulp van de RENAULT card en u **de vergrendelingsknop van de RENAULT card langer dan 2 secondes indrukt**, sluiten de ruiten automatisch.

Bijzonderheid

Indien de ruit tijdens het sluiten een weerstand ontmoet (bijv.: vingers, de poot van een dier of een boomtak), stopt de ruit en schuift daarna enkele centimeters terug.



Het sluiten van de ruiten kan ernstige verwondingen veroorzaken.

Het systeem mag alleen gebruikt worden als de gebruiker de auto goed ziet en er niemand in de auto zit.

VOORRUIT

Voorruiet met reflecterende laag

De ruit is voorzien van een reflecterende laag die de zonnewarmte (infrarood straling) tegenhoudt.

De twee zones naast de spiegel zijn bestemd voor op afstand leesbare doorlaatvergunningen (bijv.: tolwegen, parkeergarages, enz.).

VAST GLAZEN DAK

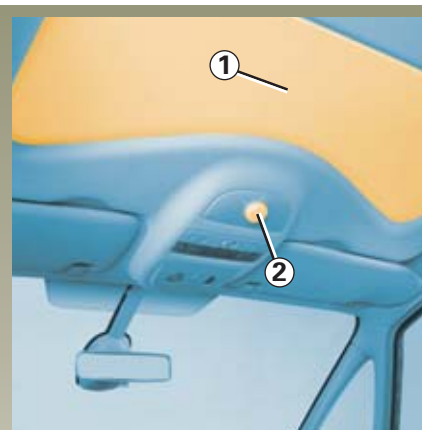

Verschuiven van het zonnescherm 1

Contact aan:

- **openen:** zet het merkteken 3 van de knop 2 in de stand A. De tussenliggende punten komen overeen met een geleidelijk verder geopend zonnescherm;
- **sluiten:** zet het merkteken 3 van de knop 2 in de stand 0.

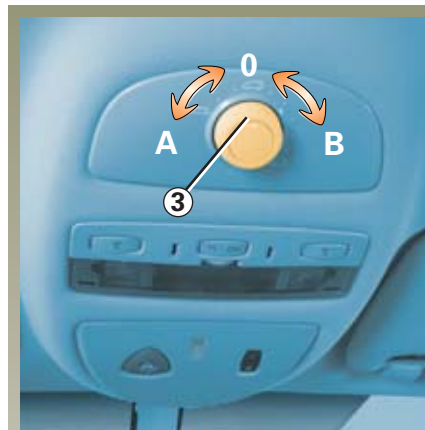

ELEKTRISCH BEDIEND OPEN DAK

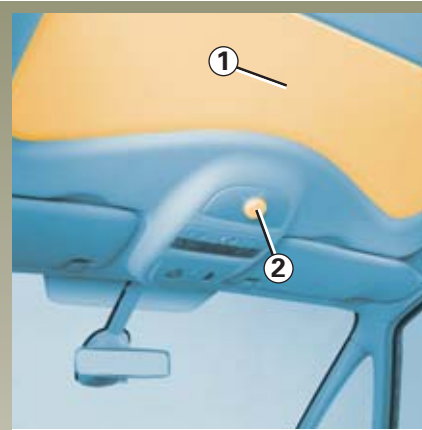

Verschuiven van het zonnescherm 1

Contact aan:

- **openen:** zet het merkteken 3 van de knop 2 in de stand A. De tussenliggende punten komen overeen met een geleidelijk verder geopend zonnescherm;
- **sluiten:** zet het merkteken 3 van de knop 2 in de stand 0.

Bijzonderheid

Een druk op de knop 2 maakt het mogelijk om automatisch het zonnescherm afhankelijk van de opening van het open dak in te stellen.

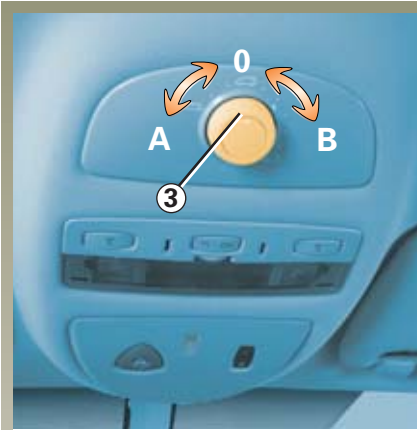

Verschuiven van het open dak

Contact aan:

- **openen:** zet het merkteken 3 van de knop 2 in de stand B, afhankelijk van de gewenste opening. De tussenliggende punten komen overeen met een geleidelijk verdere opening;
- **sluiten:** zet het merkteken 3 van de knop 2 in de stand 0.

Voorzorgsmaatregelen voor het gebruik

- auto met beladen dakdrager

Het gebruik van het open dak wordt ontraden.

Controleer voor het gebruik van het open dak, de accessoires (fietsdrager, dakkoffer enz.) op de dakdrager: deze moeten op de juiste wijze zijn bevestigd en goed vastzitten en mogen de beweging van het open dak niet hinderen.

Laat u door uw RENAULT-dealer informeren over de verschillende toepassingsmogelijkheden;

- **let op** dat het dak goed gesloten is als u de auto verlaat;
- **reinig** het afdichtrubber van het dak eens per drie maanden met een speciaal product dat verkrijgbaar is in de RENAULT Boutique;
- **open** het dak **niet direct** na een wasbeurt of een regenbui.

ELEKTRISCH BEDIEND OPEN DAK (vervolg)

Op afstand sluiten van het open dak (auto's met ruit-snelbediening).

Als u de portieren van buitenaf vergrendelt met behulp van de RENAULT card en u **de vergrendelingsknop van de RENAULT card langer dan 2 secondes indrukt**, sluiten de ruiten en het open dak automatisch.

Bijzonderheden

Indien de ruit van het open dak tijdens het sluiten een weerstand ontmoet (bijv.: vingers, de poot van een dier of een boomtak), stopt de ruit en schuift daarna enkele centimeters terug.

Als u het open dak met behulp van de RENAULT card heeft gesloten, gaat met een druk op knop **2** het open dak weer terug in de stand die u gekozen had voor het sluiten van het dak.



Het sluiten van het dak kan ernstige verwondingen veroorzaken.

Het systeem mag alleen gebruikt worden als de gebruiker de auto goed ziet en er niemand in de auto zit.

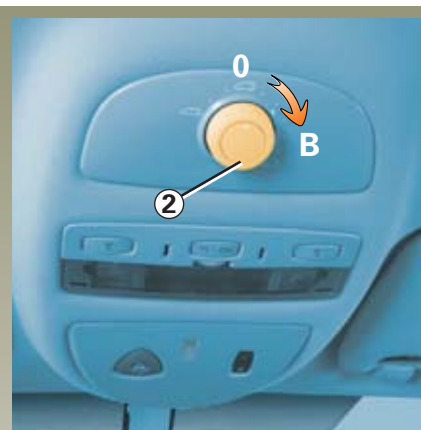

Storing bij het sluiten van het open dak

Druk in dit geval op schakelaar **2**, in stand **0**, tot het open dak helemaal dicht is.

Raadpleeg uw RENAULT-dealer.



Verantwoordelijkheid van de bestuurder

Laat nooit de RENAULT card in de auto liggen als u de auto achterlaat met een kind (of een dier) erin. Het kind zou het dak kunnen bedienen en door het sluiten ervan ernstig worden verwond aan hals, arm, of hand als deze uit de auto steken.

In geval van beknelling, draait u de knop **2** helemaal naar rechts (stand **B**) om de bewegingsrichting om te draaien.

ZONNEKLEPPEN

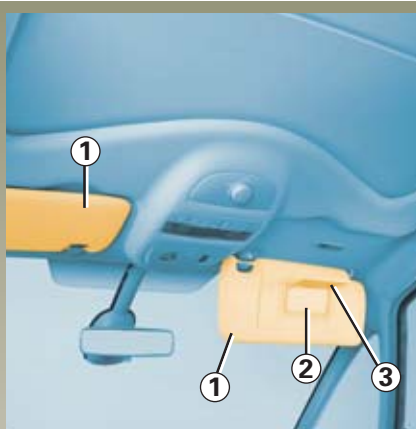

Zonneklep voor

Laat de zonneklep **1** zakken.

Make-up spiegelje **2** zonder verlichting

Trek het klepje **3** omhoog.

Verlichte make-up spiegels

Trek het klepje **3** omhoog.

De verlichting werkt automatisch.



Zonnegordijnen aan de zijkant

Trek het zonnegordijn omhoog aan het lipje **4** en klik de haakjes **5** vast in de daarvoor bestemde uitsparing.

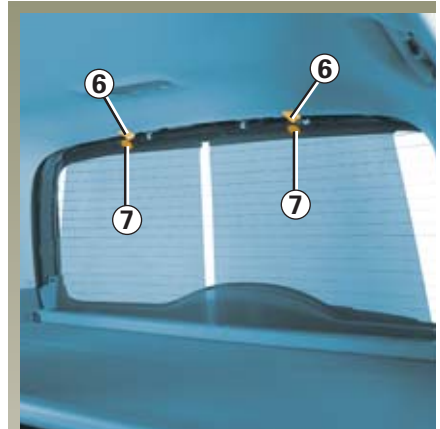

Zonnegordijn achter

Trek het zonnegordijn omhoog aan het lipje **7** en klik het haakje **6** vast in de daarvoor bestemde uitsparing.

BINNENVERLICHTING

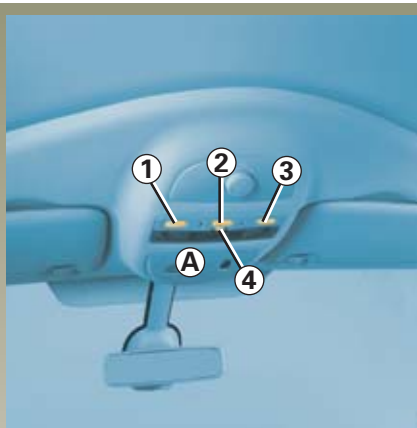

Binnenlicht A of B

Met schakelaar **2** of **6**, kunt u kiezen voor:

- een constant brandende binnenverlichting;
- een verlichting die gaat branden als een van de portieren wordt geopend, De binnenverlichting gaat alleen uit als de portieren, waarop de verlichting reageert, goed gesloten zijn;
- een niet brandende verlichting.

Afhankelijk van de uitvoering van de auto, is het mogelijk de lichtsterkte van de verlichting te regelen door knop **4** te verdraaien.

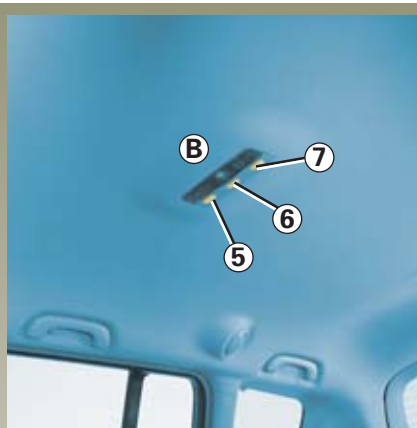

Leesspots

Voor in de auto drukt u op schakelaar **1** voor de bestuurder, en op **3** voor de passagier.

Achter in de auto, drukt u op schakelaar **5** of **7**.

De binnenverlichting gaat even branden als de portieren worden ontgrendeld met de RENAULT card. Bij het openen van de portieren gaat de binnenverlichting weer even branden. Daarna dooft de binnenverlichting geleidelijk.

BINNENVERLICHTING (vervolg)

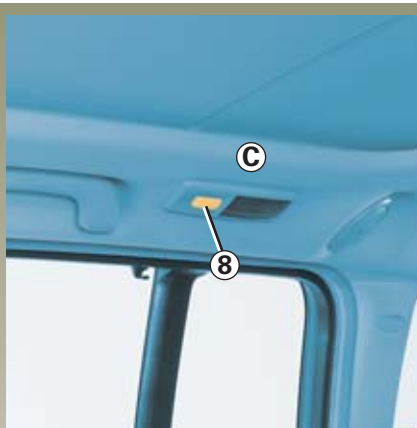

Binnenlichten C

Met schakelaar 8 kunt u kiezen voor:

- een constant brandende binnenverlichting;
- een verlichting die gaat branden als een van de portieren wordt geopend. De binnenverlichting gaat alleen uit als de portieren, waarop de verlichting reageert, goed gesloten zijn;
- het niet branden van de binnenverlichting.



Verlichting voetenruimte 9

Deze bevindt zich onder het dashboard: zowel aan de bestuurderskant als aan de passagierskant.

De binnenverlichting gaat even branden als de portieren worden ontgrendeld met de RENAULT card. Bij het openen van de portieren gaat de binnenverlichting weer even branden. Daarna dooft de binnenverlichting geleidelijk.



Portierverlichting of reflectors 10

Afhankelijk van de uitvoering van de auto, gaat de portierverlichting branden als het portier wordt geopend.

OPBERGRUIMTES / INDELING DASHBOARD

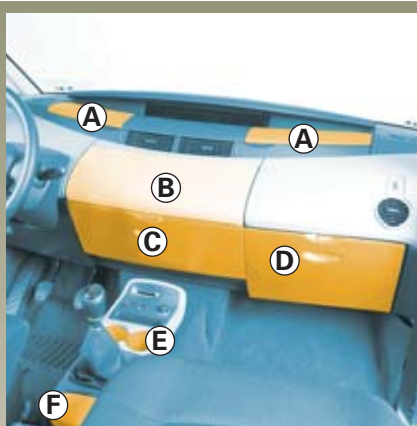

Opbergruimtes en indeling dashboard

Opbergruimtes boven **A**

Centrale opbergruimte **B**

Centrale opbergruimte **C**

Opbergruimte passagier **D**

Bekerhouder **E**

Telefoonhouder en accessoire-aansluiting **F**

Navigatiesysteem bestaande uit verschillende componenten, zie de volgende bladzijdes.

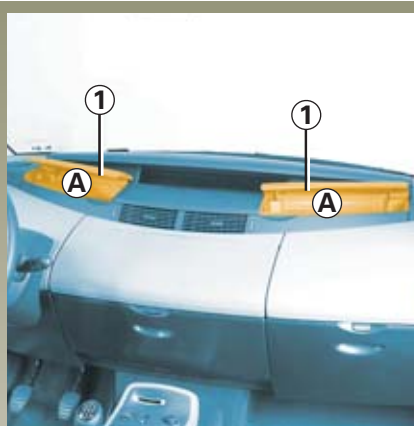

Opbergruimtes boven **A**

Openen: trek het deksel **1** omhoog.

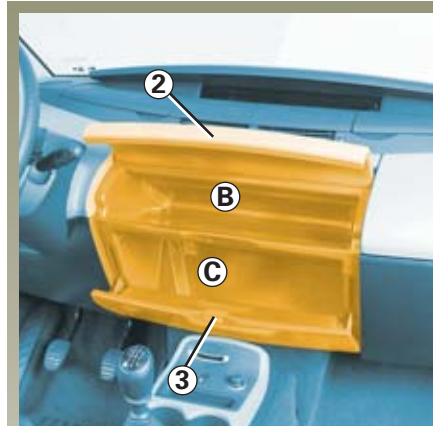

Centrale opbergruimte **B**

Openen: trek het deksel **2** omhoog.

Afhankelijk van de uitvoering, kan deze opbergruimte in een aantal compartimenten zijn verdeeld.

Centrale opbergruimte **C**

Openen: druk op de knop **3** en trek het deksel omlaag.

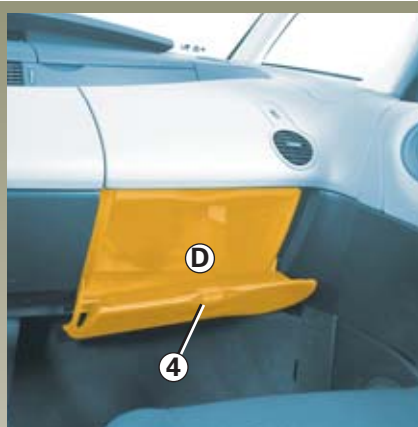

Opbergruimte passagier *D*

Openen: druk op de knop **4** en trek het deksel omlaag.

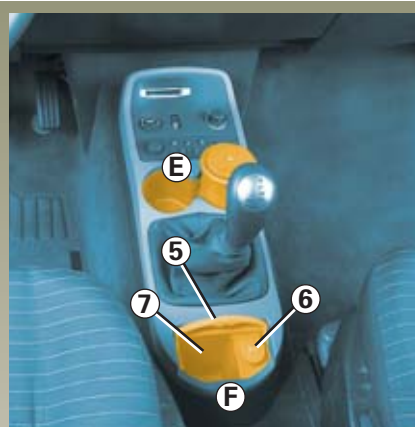

Bekerhouder *E*

Bestemd voor drinkbekers of de asbak.

Telefoonhouder en accessoire-aansluiting *F*

Trek het deksel **5** omhoog.

Ruimte **7** is bestemd voor een mobiele telefoon.

Op de accessoire-aansluiting **6** kunnen door RENAULT goedgekeurde accessoires worden aangesloten met een maximum vermogen van 180 Watt (12 V).

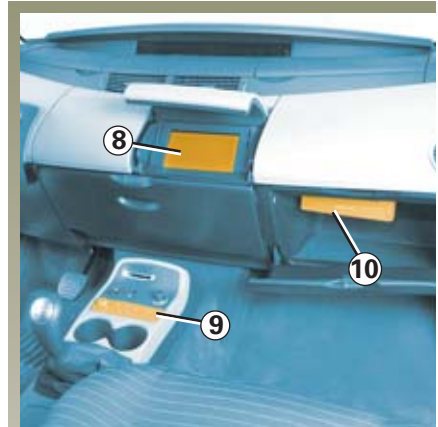

Navigatiesysteem

Afhankelijk van de uitvoering van de auto bestaat het navigatiesysteem uit:

- het display **8** in de opbergruimte;
- de schakelaars **9** op de middenconsole;
- de cd-rom lezer **10**.

OPBERGRUIMTES / INDELING INTERIEUR

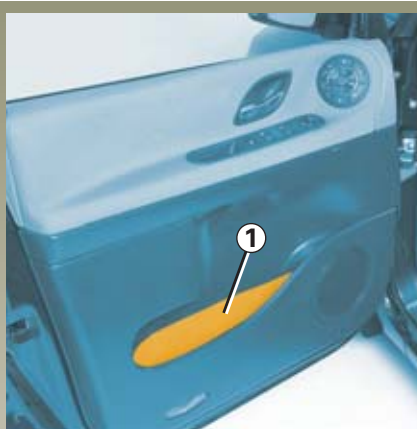

Kaartenbak in de portieren 1

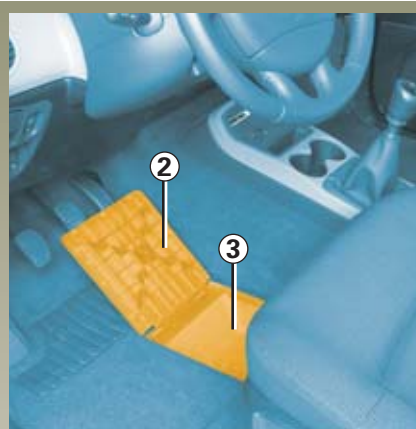

Opbergruimte bij voeten bestuurder 3

Afhankelijk van de uitvoering van de auto, is deze plaats bestemd voor elektrische organen. In andere gevallen kan hij gebruikt worden als opbergruimte: til het deksel 2 omhoog.



Laat geen spullen op de vloer (bij de bestuurder) liggen. In geval van plotseling remmen zouden deze onder de pedalen terecht kunnen komen, waardoor de bestuurder deze niet meer goed kan bedienen.

OPBERGRUIMTES / INDELING INTERIEUR (vervolg)



Opbergvakken achter voorstoelen 4



Hoedenplank 5



Bekerhouders 6

Bestemd voor drinkbekers of de asbak.



Opbergruimte aan de zijkant achter **8**

Trek het deksel **7** omhoog.

Deze opbergruimte kan verwijderd worden door hem aan het deksel **7** omhoog te trekken waardoor een andere opbergruimte ontstaat.



Accessoire-aansluiting **9**

De accessoire-aansluitingen **9** zijn bestemd voor de aansluiting van accessoires die door RENAULT goedgekeurd zijn met een maximum vermogen van 180 Watt (spanning: 12V).



Plaats voor de cd-wisselaar

Afhankelijk van de uitvoering van de auto, bevindt de wisselaar **10** zich in de bagageruimte: verwijder de afdekkap om erbij te kunnen komen.

ASBAKKEN - AANSTEKER

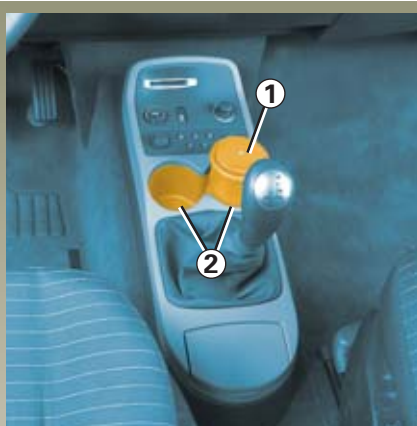

Asbak.

Deze past in de ruimtes **2** of **3**.



Openen: trek het deksel **1** omhoog.
Legen: pak de asbak en maak hem leeg.

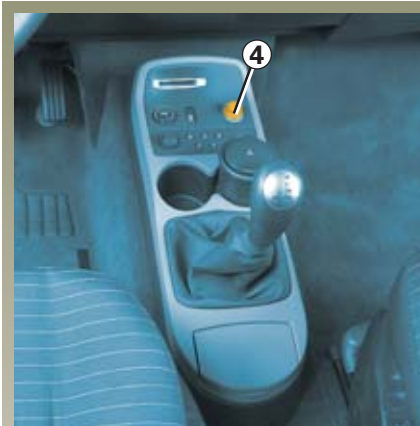

Aansteker

Als het contact aanstaat, drukt u de aansteker **4** in.

Zodra hij heet is komt hij met een klikje terug. Trek hem los. Plaats hem na gebruik in de houder zonder hem er helemaal in te drukken.

ACHTERSTOELEN: hoofdsteunen



Hoger of lager zetten

Houd de hoofdsteen naar u toegetrokken terwijl u deze langzaam van boven naar beneden schuift.

De hoofdsteen zakt niet helemaal tot beneden.

Verwijderen

Zet de rugleuning een beetje omhoog, druk daarna op het lipje **1** van de hoofdsteungeleider.

Terugplaatsen:

Plaats de poten van de hoofdsteen met de vertanding naar voren gekend in de geleiders en schuif hem in de gewenste stand.



Stand van de hoofdsteunen achter wanneer niet in gebruik

Druk tegen het lipje **1** van de hoofdsteungeleider en laat de hoofdsteen helemaal zakken.

De hoofdsteen in de onderste stand (helemaal naar beneden), is alleen toegestaan als de hoofdsteen niet gebruikt wordt. Indien er een passagier op de stoel zit, mag de hoofdsteen niet in de onderste stand gebruikt worden.

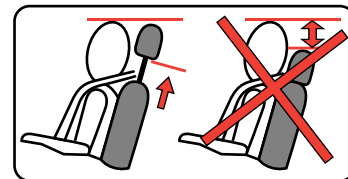

De hoofdsteen is een veiligheidsorgaan dat altijd op zijn plaats moet zitten. Hij geeft een maximale beveiliging als de afstand tussen de hoofdsteen en het achterhoofd zo klein mogelijk is en de bovenkant van de hoofdsteen op gelijke hoogte is met de kruin.

KINDERHOOFDSTEUN



Afhankelijk van de auto, zijn de zitplaatsen achterin aan de zijkant (bij normaal chassis) of de zitplaatsen achterin aan de zijkant van de tweede rij (bij lang chassis) uitgerust met de kinderhoofdsteun.

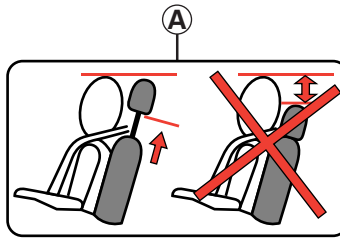

Hoger of lager zetten

Trek de hoofdsteun naar u toe en verschuif deze gelijktijdig tot de aanbevolen hoogte (zie figuur A).



De hoofdsteun is een veiligheidsorgaan, dat altijd op zijn plaats moet zitten.



De hoofdsteun is uitsluitend gehomologeerd voor de auto's die hier oorspronkelijk mee uitgerust zijn.

Hij mag in geen geval in een andere auto gemonteerd worden.

KINDERHOOFDSTEUN (vervolg)

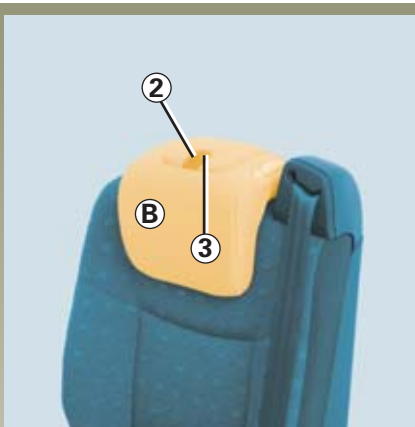

Voor het gebruik bij een kind

Til de grendel **2** op, verwijder de riem **3**, druk daarna de grendel **2** naar beneden. Laat het kussen **B** helemaal zakken.

Installeer het kind op de stoel. De twee zijdelingse geleidingen **4** moeten aan elke kant van de hals lopen. Stel daarna de hoogte van de hoofdsteun af: de basis van de zijdelingse geleidingen **4** moet op ongeveer twee centimeter boven de schouders zijn.

Voor meer comfort voor de inzittende, laat u de gordel in de houder **5** lopen. Op de sticker **C** staat hoe u te werk moet gaan.

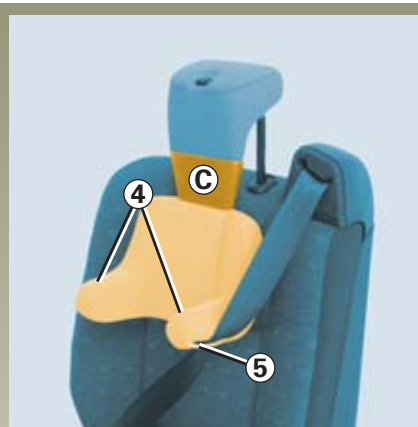

Weer sluiten van de hoofdsteun

Til de grendel **2** op, sluit het kussen **B** volledig, steek de gordel **3** erin, breng daarna de grendel **2** omlaag om hem te vergrendelen. Controleer de goede vergrendeling.



De kinderhoofdsteun mag alleen gebruikt worden als aanvulling op een verhoogd zitkussen dat goedgekeurd is voor de categorie 2 (15 tot 25 kg) en 3 (22 tot 36 kg). Raadpleeg paragraaf “voor de veiligheid van de kinderen” in hoofdstuk 1.

In alle andere gevallen, moet het kussen **B** altijd omhoog staan en vergrendeld zijn.



Opbergstand kinderhoofdsteun

Druk op het lipje **1** van de hoofdsteungeleider en zet de hoofdsteun helemaal omlaag.

De hoofdsteun in de onderste stand (opbergstand), is alleen toegestaan als de hoofdsteun niet gebruikt wordt. Indien er een passagier op de stoel zit, mag de hoofdsteun niet in de onderste stand gebruikt worden.

ACHTERSTOELEN: armsteunen



Armsteunen achter

Afhankelijk van de uitvoering van de auto, kunnen op twee achterstoelen per rij armsteunen worden aangebracht.

Voor welke kant de armsteunen bestemd zijn, ziet u aan de letter op de scharnieras van de armsteun:

- **L** = links;
- **R** = rechts.



Armsteunen verwijderen

- Zet de armsteun verticaal;
- druk bij de scharnieras tegen de armsteun en kantel hem tegelijk zover mogelijk naar achter;
- druk niet langer, de armsteun is vrijgekomen en kan verwijderd worden;
- plaats het dopje **1** terug.



Terugplaatsen

- Verwijder het dopje **1**;
- zet de armsteun verticaal (evenwijdig met de rugleuning);
- druk tegen de armsteun en kantel hem tegelijk naar beneden.

ACHTERSTOELEN: afstellingen



Vooruit of achteruit schuiven van de stoel

Til de schakelaar **2**, de handgreep **3** op of trek aan riem **6**.

Laat de schakelaar los als de zitting in de gewenste stand staat, deze moet vergrendelen in de dichtstbijzijnde inkeping. Controleer of de stoel goed vergrendeld is.



Controleer bij het bewegen van de stoel, of de verankeringspunten en de rails schoon zijn (vrij van steentjes, doeken, speelgoed, enz.).



Verstellen van de rugleuning

- Beweeg de hendel **4** en stel de hoek van de rugleuning af.
- of
- Beweeg de riem **5** en stel de hoek van de rugleuning af.



Gebruik als tafelblad

Als de rugleuning geheel tegen het zitkussen is geklapt, kan hij gebruikt worden als tafelblad.

Het is raadzaam om deze afstellingen alleen uit te voeren als de auto stilstaat.

GEBRUIKSMOGELIJKHEDEN VAN DE ACHTERSTOELEN

De zitplaatsen achter worden gevormd door afzonderlijke stoelen.

Iedere stoel is verankerd op twee rails.

Op de eerste rij achter is ruimte voor drie stoelen en op de tweede rij achter is ruimte voor twee stoelen.

Zij kunnen in de rijrichting of achterstevoren worden geplaatst. Tijdens het rijden moeten de stoelen altijd in de rijrichting staan.

Een paar voorbeelden van de opstelling van de stoelen ziet u hierna.



Controleer bij het bewegen van de stoel, of de verankeringspunten en de rails schoon zijn (vrij van steentjes, doeken, speelgoed, enz.).



Eerste voorbeeld: de vijf achterstoelen zijn aangebracht.

Verwijder de armsteunen (indien aanwezig) om de drie stoelen op de eerste rij achter te kunnen plaatsen (raadpleeg de paragraaf “achterstoelen: armsteunen” op de vorige bladzijdes).



Tweede voorbeeld: twee stoelen achter.

GEBRUIKSMOGELIJKHEDEN VAN DE ACHTERSTOELN (vervolg)



Derde voorbeeld: alle stoelen zijn verwijderd.

Vierde voorbeeld: de stoelen zijn in de opbergstand gezet.

Zet de voorstoel **1** naar voren. Plaats stoel **2**, rugleuning neergeklapt, op rails **A**, en zet hem zo ver mogelijk naar voren.



Installeer vervolgens stoel **3**, rugleuning neergeklapt, zet hem daarna zover mogelijk naar voren, installeer vervolgens stoel **4**, **achterstevoeren**, rugleuning neergeklapt, op rails **B** zet hem daarna zo ver mogelijk naar achter, zet vervolgens stoel **3** daarna **2** en vervolgens voorstoel **1** naar achteren.



Bijzonderheid voor achterstevoeren geplaatste stoelen



De stoelen mogen alleen achterstevoeren worden gebruikt als de auto stilstaat en de motor niet draait.

GEBRUIKSMOGELIJKHEDEN VAN DE ACHTERSTOELEN (vervolg)



Stoel verwijderen

Druk de hoofdsteun omlaag.

Til schakelaar **2** of **3** op of trek aan riem **6** om de stoel naar achteren te zetten.

Til handgreep **4** op of trek aan riem **5** om de rugleuning neer te klappen.

Trek hard aan riem **6**, kantel de stoel naar voren door hem uit de rails te halen.

Om de stoel uit de auto te halen gebruikt u stang **7**.

Let op dat er niets achter de bekleding **C** zit.

Nota : De riem **6** kan losgelaten worden zodra de stoel helemaal uit de rails is.



Controleer bij het bewegen van de stoel, of de verankeringspunten en de rails schoon zijn (vrij van steentjes, doeken, speelgoed, enz.).

- Als de stoel uit de rails verwijderd is, is de rugleuning vergrendeld in tafelstand.

Probeer de rugleuning niet te openen, u zou de stoel kunnen beschadigen.

- Als de stoelen uit de auto gehaald worden, zorg er dan voor dat zij op een droge, schone plaats bewaard worden om te voorkomen dat er vuil in de mechanismes komt.

- De stoelen kunnen alleen in de auto gebruikt worden. Zij zijn uitgerust met mechanismes en de voorzieningen kunnen minder worden als u ze slecht gebruikt of heeft laten vallen.

Raadpleeg als u een stoel heeft laten vallen, uw RENAULT-dealer.

GEBRUIKSMOGELIJKHEDEN VAN DE ACHTERSTOELEN (vervolg)



Stoel installeren

De stoelen kunnen naar eigen keuze op de rails van de auto gezet worden.

Plaats de stoel op de rails.

De stoel vergrendelt zich automatisch als hij in de rails valt, in de tand dichtbij.

Controleer de vergrendeling door het kinderzitje krachtig naar voren/achter en links/rechts te drukken.

N.B.: als de stoel niet goed in de rails zit, trekt u opnieuw aan riem **6** om het systeem opnieuw te spannen.



Controleer bij het bewegen van de stoel, of de verankeringpunten en de rails schoon zijn (vrij van steentjes, doeken, speelgoed, enz.).



Controleer, om veiligheidsredenen na de installatie van een stoel, de vergrendeling door het kinderzitje krachtig naar links/rechts en voor/achter te drukken. Als het probleem hierna niet verholpen is, raadpleegt u een RENAULT-dealer.

Toegang tot de achterplaatsen:

Licht schakelaar **2** op, handgreep **3** of trek aan riem **6** om de stoel naar voren te zetten en maak de toegang tot de achterplaatsen vrij.

Om uit de auto te stappen vanaf de achterplaatsen

Trek aan riem 6 en duw de stoel naar voren. De stoel gaat naar voren, en maakt de toegang tot het portier vrij.

U kunt verder nog de rugleuning naar beneden klappen door aan riem **5** te trekken om de toegankelijkheid te vergroten.



Om veiligheidsredenen mogen deze handelingen alleen uitgevoerd worden als de auto stilstaat.

BAGAGERUIMTE



De achterklep wordt tegelijk met de portieren elektrisch vergrendeld of ontgrendeld.

Openen

Druk de knop **1** in en trek de klep omhoog.

Beweeg het portier van de bagageruimte voorzichtig als er een transportuitrusting (fietsdrager) geïnstalleerd is, door het gewicht zou het portier gesloten kunnen worden.



Sluiten

Trek de klep omlaag, waarbij u het eerste stuk gebruik kunt maken van de handgrepen **2** in de klep.

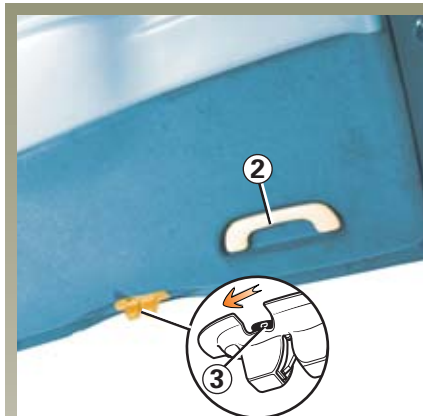

Openen van binnenuit

Bij een elektrische storing, kunt u de achterklep met de hand van binnenuit openen.

- kantel de achterstoelen om in de bagageruimte te kunnen komen;
- steek een potlood of iets dergelijks in de holte **3** en verschuif het geheel zoals op de tekening aangegeven is.
- duw tegen de achterklep om hem te openen.

ACHTERRUIT

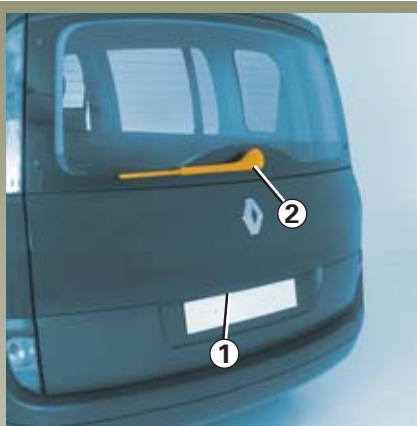

Auto met achterrauit die geopend kan worden

De achterrauit wordt tegelijk met de portieren elektrisch vergrendeld of ontgrendeld.

Openen

Druk knop **1** in.

Trek de ruit omhoog aan de ruitenswisservoet **2**.



Sluiten

Druk de ruit omlaag aan de ruitenswisservoet **2** tot hij vergrendelt.



Rijden met een open achterrauit kan tot gevolg hebben dat uitlaatgassen in het interieur van de auto komen. Dit gebruik moet beperkt blijven voor het **transport van grote voorwerpen, over een korte afstand**, waarbij de achterklep gesloten kan blijven. Sluit in dit geval de andere ruiten en open dak en laat de **ventilateur met een middelmatige of maximale snelheid draaien**, om te voorkomen dat uitlaatgassen het interieur binnendringen.

BAGAGE-AFDEKPLAAT



Deze bestaat uit een plaat **A** en een oprolbare hoes **B**.

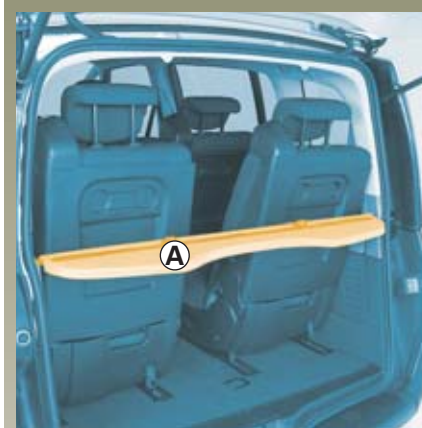

De plaat **A** kan apart gemonteerd worden (bijvoorbeeld als stoelen op de derde rij zijn geplaatst).



Zet geen bagage en vooral geen zware of harde spullen op de hoedenplank. Bij plotseling remmen of in geval van een ongeluk kunnen rondslingerende spullen de inzittenden in gevaar brengen.

BAGAGE-AFDEKPLAAT (vervolg)

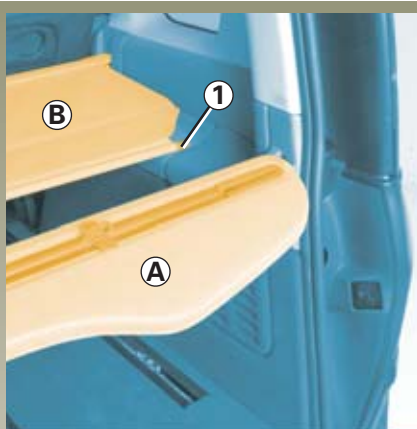

Om het soepele deel *B* op te rollen

Trek er lichtjes aan om de pennen **1** vrij te maken uit hun bevestigingspunten onder de plaat **A**.

Houd het soepele deel vast tijdens het oprollen.



Verwijderen van de bagage-afdekplaat

Rol het soepele deel **B** op en houdt het oprolmechanisme aan een einde vast. Beweeg dit naar binnen en trek het omhoog zodat het oprolmechanisme vrijkomt uit zijn steunpunt. Verwijder het oprolmechanisme.

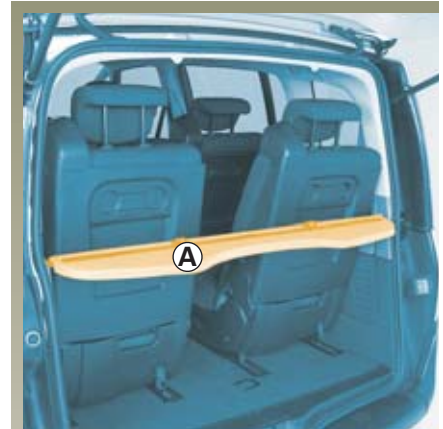

Verwijderen van de plaat *A*

Rol het soepele deel op en trek lichtjes aan de plaat **A** zodat hij vrijkomt uit zijn steunpunten.

VERVOER VAN BAGAGE

Let er bij het vervoer op dat de voorwerpen met hun langste zijde steunen tegen ofwel:

- De rugleuningen van de achterstoelen in de normale gevallen (geval **A**).



- De neergeklapte achterstoelen als u grotere voorwerpen moet vervoeren (geval **B**).



- De verwijderde achterstoelen voor een maximale laadruimte (geval **C**).



Verankeringspunten



De zwaarste voorwerpen plaatst u zo laag mogelijk op de laadvloer. Gebruik de bevestigingshaken op de laadvloer om voorwerpen mee vast te zetten. De lading moet zo geplaatst zijn dat niets naar voren op de passagiers geslingerd kan worden in geval dat de bestuurder plotseling moet remmen. Maak de autogordels van de zitplaatsen achter vast, ook als deze niet zijn bezet.

DAKDRAGERS

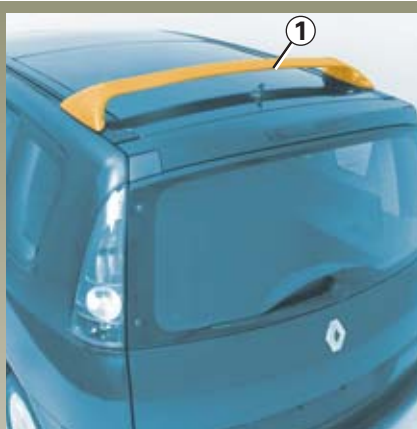

Opbergstand

Vanwege de luchtweerstand plaatst u de dakdragers **1** geheel naar achteren als u ze niet gebruikt.

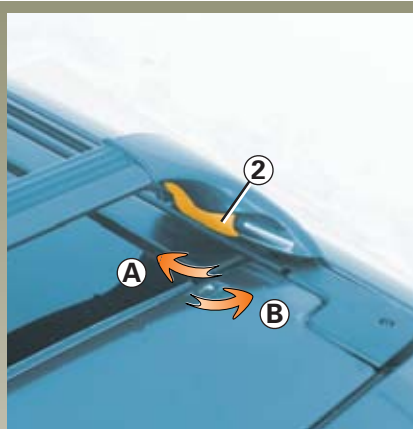

Verplaatsen van de dragers

Trek aan elke kant de hendel **2** naar binnen om hem vrij te maken (beweging **A**).

Schuif de drager **1** in de gewenste stand. Druk aan elke kant de hendel **2** terug om de drager te vergrendelen (beweging **B**). Controleer de vergrendeling.

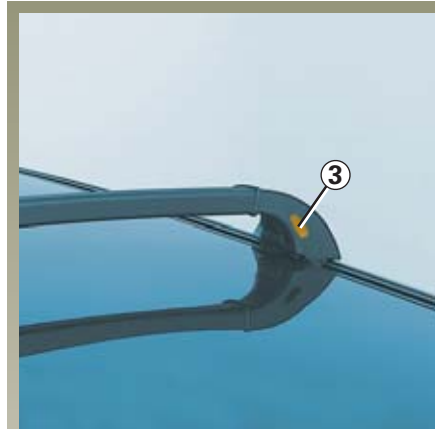

Beladen

Verdeel de lading gelijkmatig en overschrijd nooit de maximum toegelaten massa per drager die op elke drager staat vermeld (raadpleeg de paragraaf "massa's" in hoofdstuk 6).

Let op dat de vervoerde voorwerpen en accessoires goed vastzitten. Voer spanriemen door de uitsparingen **3**.

Plaats de twee dragers ook voldoende ver uit elkaar, om kantelen of verlies van de lading te voorkomen.

DAKDRAGERS (vervolg)

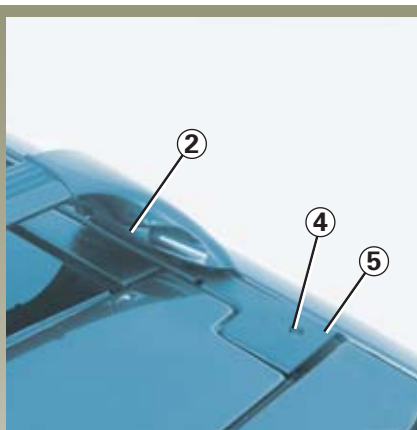

Verwijderen van de dragers

U kunt de dakdrager als volgt verwijderen als dat nodig is:

- schroef het eindstuk **5** los met schroef **4**;
- ontgrendel de dragers met de hendels **2** schuif ze naar achteren om ze te verwijderen;
- schroef het eindstuk **5** weer vast.

Als u de dakdragers in de auto vervoert, moet u voor uw eigen veiligheid, ervoor zorgen dat zij niet los door de auto kunnen bewegen.

Terugplaatsen van de dragers

Ga te werk in omgekeerde volgorde van het verwijderen.

Controleer of de dragers goed vergrendeld zijn.

Voorzorgsmaatregelen voor het gebruik

Gebruik van het open dak (indien aanwezig) **of van de achterklep**

Het gebruik van het open dak wordt ontraden als de dakdrager zijn beladen.

Controleer voor het gebruik van het open dak, de accessoires (fietsdrager, dakkoffer enz.) op de dakdrager: deze moeten op de juiste wijze zijn bevestigd en goed vastzitten en mogen de beweging van het open dak of de achterklep niet hinderen.

Laat u door uw RENAULT-dealer informeren over de verschillende toepassingsmogelijkheden.

SCHEIDINGSNET



Het scheidingsnet **A** wordt in het interieur van de auto aan elke kant bevestigd.

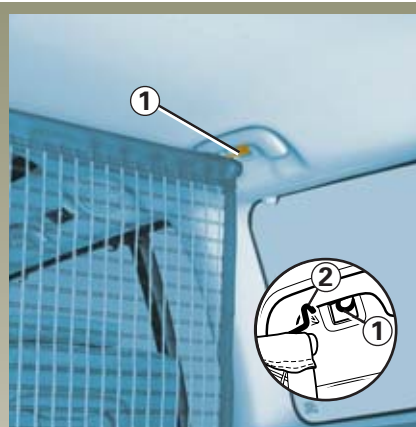

Bevestiging aan de bovenkant

Schuif het kapje omhoog om bij het bovenste bevestigingspunt **1** te komen.

Maak de haak **2** van het net op het bevestigingspunt vast. Controleer of hij goed vast zit.

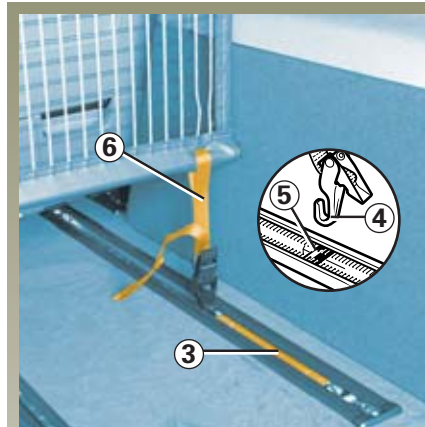

Bevestiging aan de onderkant

Verplaats de schuiver **3** naar achteren (zodat het net verticaal is).

Bevestig de onderste haak **4** in de verankering **5**.

Stel de riem **6** af zodat het net strak gespannen is.

Verwijderen van het scheidingsnet

Ga in omgekeerde volgorde te werk: maak de riem los, haal de onderste haak en daarna de bovenste haak weg.

GEÏNTEGREERDE BEDIENING VAN HANDSFREE TELEFOON

Steun van de telefoon

Voor auto's die hiermee zijn uitgerust, bevindt hij zich achter de versnellingshendel.



Schakelaars onder stuurwiel 1 en 2



Plaats van de microfoon 3

Omdat elke telefoon zijn eigen technische gegevens heeft, **is het belangrijk** de juiste steun te kiezen voor het monteren in de auto, raadpleeg uw RENAULT-dealer.



Gebruik van de telefoon

Houd u altijd aan de wettelijke voorschriften met betrekking tot het gebruik van dit apparaat.

Raadpleeg voor de werking van dit systeem de gebruiksaanwijzing van de betreffende fabrikant.

Het is raadzaam deze voorschriften bij uw instructieboekje te bewaren.

Hoofdstuk 4: Onderhoud

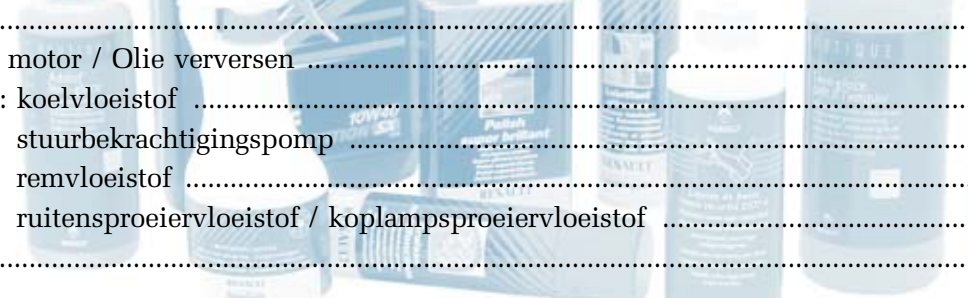

Motorkap	4.02
Oliepeil van de motor / Olie verversen	4.02 → 4.06
Het peil van de: koelvloeistof	4.07
stuurbekrachtigingspomp	4.08
remvloeistof	4.09
ruitensproeiervloeistof / koplampsproeiervloeistof	4.10
Filters	4.10
Accu	4.11
Onderhoud van de carrosserie	4.12 - 4.13
Onderhoud van de bekleding	4.14

MOTORKAP



Trek aan de handgreep **1** om de motorkap te openen.



Bij werkzaamheden onder de motorkap: de koelventilateur kan onverwacht gaan draaien.

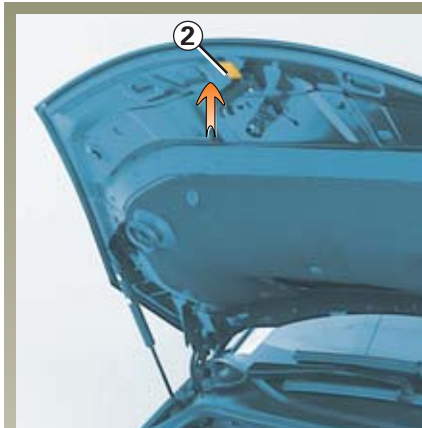

Veiligheidshaak van de motorkap

Trek de veiligheidshaak **2** omhoog om hem te ontgrendelen.

Sluiten van de motorkap

Controleer voordat u de motorkap sluit of er geen gereedschap of andere voorwerpen in de motorruimte zijn achtergebleven.



Controleer of de kap goed gesloten is.

OLIEPEIL VAN DE MOTOR

Iedere motor verbruikt wat olie voor het smeren en koelen van de bewegende delen in de motor. Het is daarom normaal dat u tussen twee onderhoudsbeurten olie moet bijvullen.

Indien u na de inrijperiode echter meer dan 0,5 liter olie per 1 000 km moet bijvullen, dient u dit aan uw RENAULT-dealer te melden.

Controleer het oliepeil regelmatig en in ieder geval voor elke grote reis: vul indien nodig tijdig olie bij om ernstige schade aan de motor te voorkomen.

Aflezen van het oliepeil

Voor een betrouwbare aflezing moet de auto horizontaal staan en mag de motor geruime tijd niet hebben gedraaid.

U kunt het oliepeil op twee manieren aflezen:

- op het instrumentenpaneel;
- met de peilstaaf.

OLIEPEIL VAN DE MOTOR (vervolg)



Boodschap 1
Peil goed

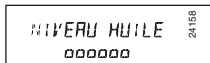

Boodschap 2
Voorbeeld
van het
oliepeil



Bericht 3
Minimumpeil

Aflezen van het oliepeil op het instrumentenpaneel

Bij het aanzetten van het contact:

- **als het peil goed is**, verschijnt op het display "oliepeil correct": boodschap 1.

Om het oliepeil nog nauwkeuriger te weten, drukt u op de functiekeuzetoets van de boordcomputer.

De blokjes op het display geven het oliepeil aan. Naarmate het oliepeil daalt worden zij vervangen door streepjes: boodschap 2.



- **Als het peil op het minimum staat**, verschijnt de boodschap "oliepeil bijvullen" op het display, de blokjes worden door streepjes vervangen: boodschap 3.

Het lampje SERVICE licht gelijktijdig op.

U mag de motor niet starten zolang u geen olie heeft bijgevuld.

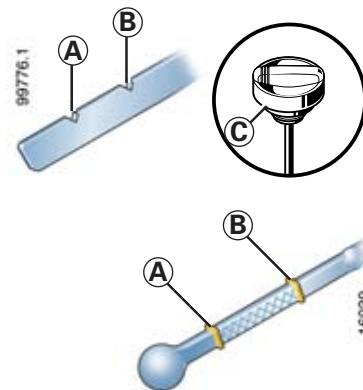

Aflezen van het oliepeil op de peilstaaf

- haal de peilstaaf uit de motor;
- veeg de peilstaaf af met een droge en niet pluizende doek;
- steek de peilstaaf weer zo diep mogelijk in zijn houder, (als de motor een «peildop» C heeft, draait u deze geheel vast);
- haal de peilstaaf weer uit de motor;
- lees het peil af: **het mag nooit onder het minimumpeil A noch boven het maximumpeil B komen.**

OLIEPEIL VAN DE MOTOR (vervolg)



(Bij)vullen

De auto moet horizontaal staan en de motor moet koud zijn (bijvoorbeeld voordat u 's morgens wegrijdt).

Bijzonderheid motoren 2.0 16V - 2.0 T - 2.2 dCi

De vuldop is moeilijk toegankelijk, gebruik de trechter 2 die is opgeborgen in het compartiment 1 in de bagageruimte voor het bijvullen van de olie.

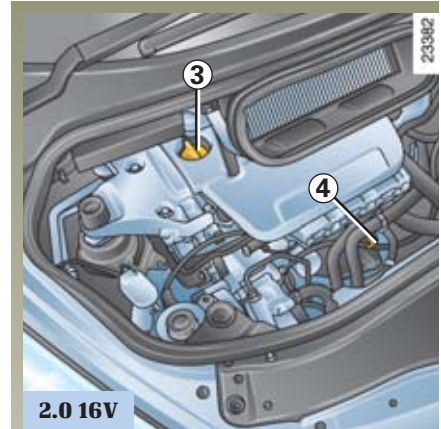
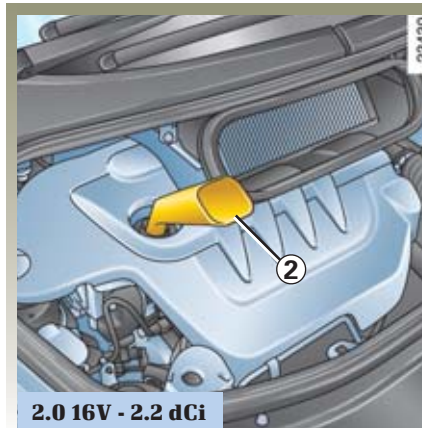
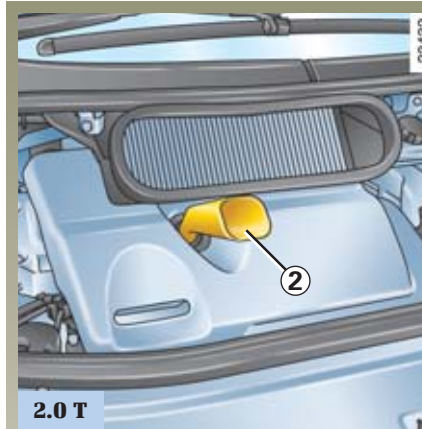

(Bij)vullen van motorolie

- Draai de dop 3 los;
- vul olie bij, gebruik, indien nodig, de trechter 2 (ter informatie: de hoeveelheid tussen het "minimum" en het "maximum" peil op de peilstaaf 4 is 1,5 tot 2 liter, afhankelijk van de motor).

OLIEPEIL VAN DE MOTOR (vervolg)

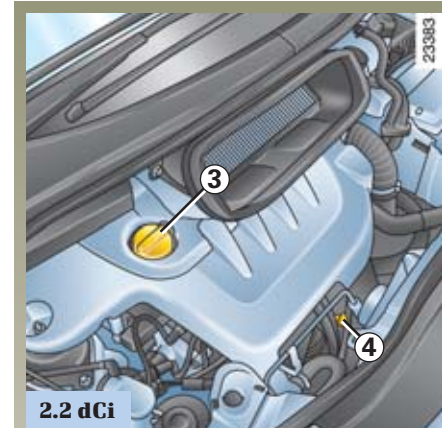
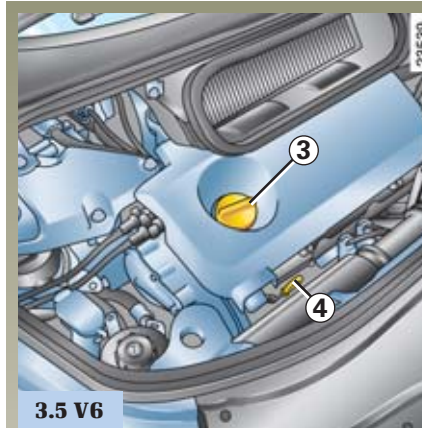
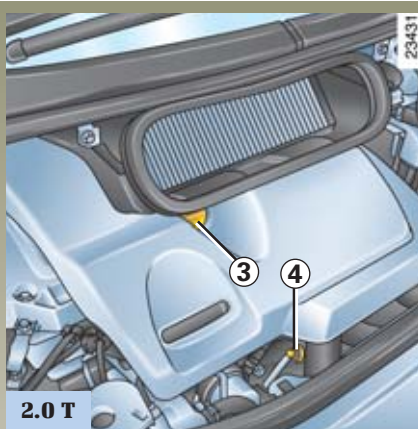

(Bij)vullen (vervolg)

- wacht een paar minuten (ongeveer 10 minuten voor de 3.5 V6-motor) tot de olie naar beneden is gezakt;
- controleer het oliepeil met de peilstaaf zoals hiervoor is beschreven.

Vul nooit bij tot boven het **maximumpcil** en vergeet niet de dop 3 weer vast te zetten.

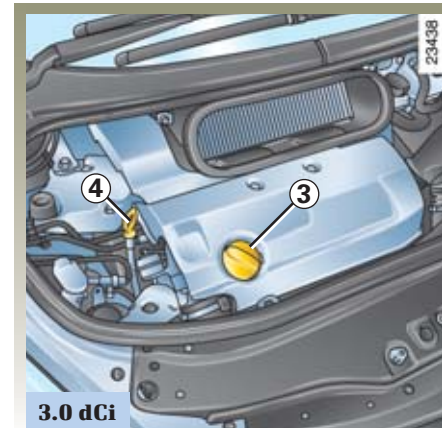
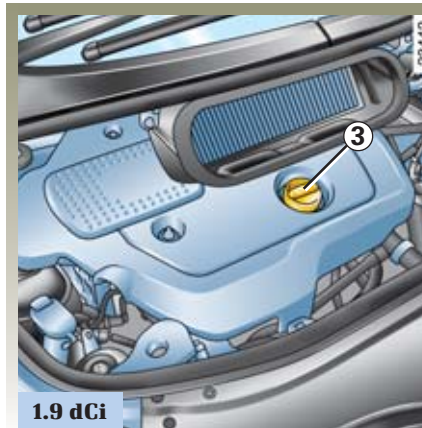

OLIEPEIL VAN DE MOTOR (vervolg) / OLIE VERVERSEN

Olie verversen

Verversingsinterval: Raadpleeg het onderhoudsboekje voor de verversingstermijn van de olie.

Inhoud bij verversen

(gemiddeld en ter informatie)

2.0 16V-motor : 5,40 liter

2.0 T-motor : 5,40 liter

3.5 V6-motor : 5,40 liter

1.9 dCi-motor : 4,70 liter

2.2 dCi-motor : 6,30 liter

3.0 dCi-motor : 7,65 liter

Met inbegrip van het oliefilter.

Zie het onderhoudsboekje voor het juiste interval waarbij het oliefilter moet worden vervangen.

Soort motorolie

Raadpleeg het onderhoudsboekje van uw auto welke motorolie u het best kunt gebruiken.



Bijvullen: Let op dat er geen olie wordt gemorst op onderdelen van de motor of de uitlaat. Hierdoor kan brand ontstaan. Ook moet de vuldop goed zijn vastgezet om te voorkomen dat hij lostrilt waardoor er olie uit de motor kan spatzen met hetzelfde brandgevaar als deze olie op hete delen van de motor of de uitlaat terecht komt.



Olie aftappen: let op bij het aftappen van hete olie dat u zich er niet aan brandt.



Laat de motor nooit in een afgesloten ruimte draaien: uitlaatgassen zijn giftig.



Bij werkzaamheden onder de motorkap: de koelventilateur kan onverwacht gaan draaien.

Als het peil abnormaal of herhaaldelijk daalt, moet u een RENAULT-dealer raadplegen.

PEILEN

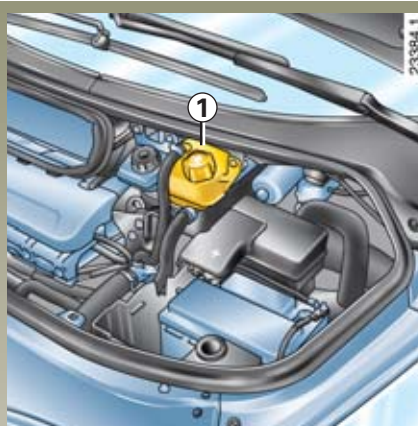

Koelvloeistof

Het peil moet **bij koude motor** liggen tussen de merktekens MINI en MAXI die op het expansievat **1** zijn aangegeven.

Vul **bij koude motor** bij via de vuldop, voordat het peil beneden het MINI-merkteken is gedaald.



Zolang de motor warm is, mogen er geen werkzaamheden aan de motor en het koelsysteem worden uitgevoerd.

Gevaar van brandwonden.

Regelmatische controle van het peil
Controleer regelmatig het peil van de koelvloeistof. De motor kan ernstig beschadigen door een gebrek aan koelvloeistof.

Vul uitsluitend bij met door RENAULT goedgekeurde producten die zorgen voor een bescherming:

- tegen bevriezen,
- tegen corrosie.

Als het peil abnormaal of herhaaldelijk daalt, moet u een RENAULT-dealer raadplegen.

Interval voor het vervangen

Zie het onderhoudsboekje van de auto.

PEILEN (vervolg)

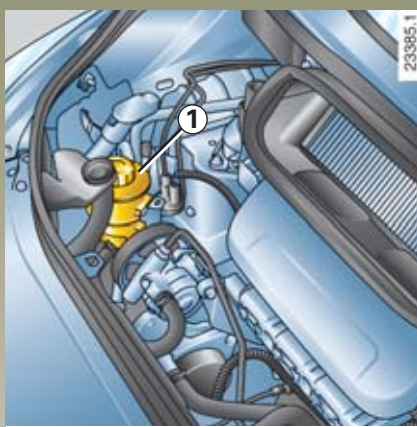

Stuurbekrachtigingsolie 1

Interval

Dit onderhoud is inbegrepen in het RENAULT onderhoudsprogramma.

Peil

Bij koude motor, moet het peil liggen tussen de merktekens **Mini** en **Maxi** die op het reservoir **1** zijn aangegeven.

Gebruik voor het eventueel bijvullen uitsluitend een door RENAULT goedgekeurd product.



Bij werkzaamheden onder de motorkap: de koelventilator kan onverwacht gaan draaien.

PEILEN (vervolg)

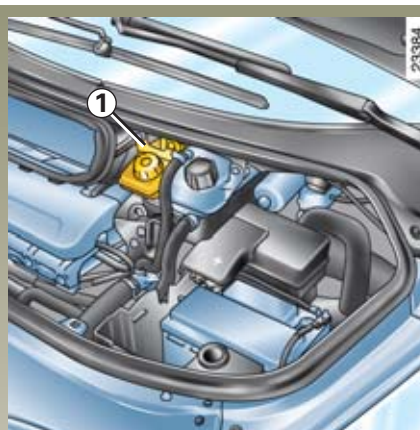

Remvloeistof

Controleer regelmatig het peil van de remvloeistof en zeker als u bij het remmen een verschil, hoe gering ook, opmerkt.

Peil 1

Het is normaal dat het remvloeistofpeil daalt met het slijten van de remblokken maar het mag nooit beneden het merkteken "MINI" komen.

Bijvullen

Na werkzaamheden aan het hydraulische circuit moet de remvloeistof worden vervangen door een deskundige.

Gebruik hiervoor uitsluitend door RENAULT goedgekeurde remvloeistof uit een verzegelde verpakking.

Interval voor het vervangen

Dit onderhoud is inbegrepen in het RENAULT onderhoudsprogramma.



Bij werkzaamheden onder de motorkap: de koelventilateur kan onverwacht gaan draaien.

PEILEN (vervolg)

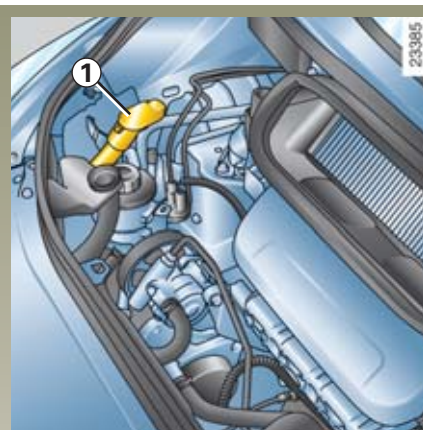

Reservoir ruitensproeiers / koplampsproeiers

Vullen

Via de dop 1.

Vloeistof

Water + een speciaal product voor ruitensproeiers, in de winter voegt u ook speciale antivries toe.

Sproeiers

U kunt de sproeiers van de voorruit richten met een kleine schroevendraaier.

FILTERS

Het vervangen van de filters (luchtfilter, interieurfilter, brandstoffilter) maakt deel uit van het onderhoudsprogramma van uw auto.

Interval voor het vervangen van de filters: raadpleeg het onderhoudsboekje van uw auto.



Bij werkzaamheden onder de motorkap: de koelventilateur kan onverwacht gaan draaien.

ACCUVLOEISTOF

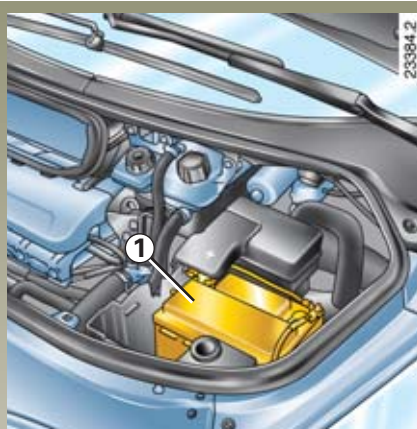

Deze is onderhoudsvrij; open nooit het deksel **1** van de accu.



De accu bevat zwavelzuur. Vermijd daarom contact met de ogen, de huid of kleding. Bij onverhoopt contact spoelen met veel water.

Houd open vuur verwijderd van de accu: explosiegevaar.

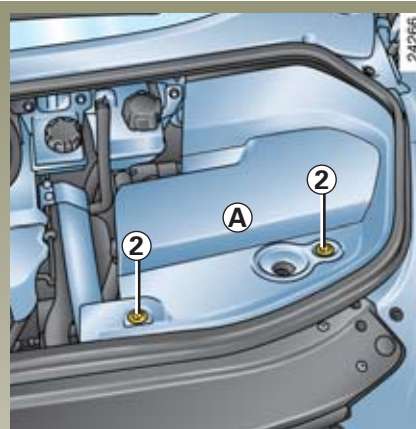

Toegang tot de accu

Afhankelijk van de auto, verwijdert u het plaatje **A** door de bouten **2** een kwart slag te draaien met behulp van de nood sleutel van de auto of een muntstuk.

Vervangen van de accu

Omdat dit een ingewikkelde ingreep is, adviseren wij dit over te laten aan uw RENAULT-dealer.

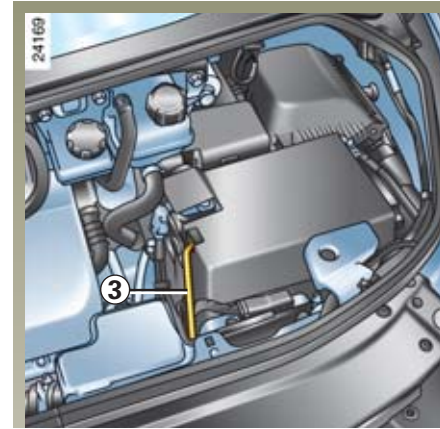

Afhankelijk van de auto, is de accu van een **speciaal type** (met een slang **3** voor het naar buiten afvoeren van het explosieve gas), let op dat deze slang aangesloten kan worden op de vervangende accu. Raadpleeg uw RENAULT-dealer.

ONDERHOUD VAN DE CARROSSERIE

Bescherming tegen corrosieve invloeden

Uw auto is op doelmatige wijze tegen roestvorming beschermd. Toch staat hij bloot aan de invloed van:

- **agressieve stoffen in de lucht**
 - luchtverontreiniging in steden en in industriegebieden;
 - zilte lucht langs de kust, vooral bij warm weer;
 - wisselende klimaatinvloeden en veranderingen in de vochtigheidsgraad (wegenzout in de winter).

- **schurende stoffen**

Stof in de lucht en zand dat door de wind wordt opgewaaid, modder, ops pattende steentjes, enz.

- **de kleine beschadigingen in het dagelijks gebruik**

Om de bescherming van de carrosserie zo doelmatig mogelijk te houden, zijn een aantal maatregelen nodig om de hierboven genoemde gevaren te bestrijden.

Wat u niet moet doen

- De auto wassen in de felle zon of als het vriest.
- Vuil of insectenresten wegkrabben, zonder ze eerst met water los te weken.
- De auto verwaarlozen zodat vuil zich kan ophopen.
- Kleine beschadigingen niet (laten) bijwerken.
- Vlekken of aanslag verwijderen met oplosmiddelen die niet door RENAULT worden aanbevolen. De lak kan hierdoor worden aangetast.
- In de winterperiode het vuil en pekels in de wielkuipen en op de bodemplaat laten ophopen en de zoute aanslag op de carrosserie laten zitten.

- Een niet door RENAULT goedgekeurde hogedrukspuit gebruiken om mechanische delen (bijv. de motorruimte), scharnierende delen (bijv. tankklep), gespoten kunststof delen (bijv. bumpers) of de onderzijde van de carrosserie te reinigen of deze delen in te spuiten met niet door RENAULT goedgekeurde producten. Hierdoor kunnen defecten of oxidatie ontstaan.

ONDERHOUD VAN DE CARROSSERIE (vervolg)

Wat u moet doen

- Was uw auto regelmatig, met door RENAULT geselecteerde shampoos (nooit met schuurmiddelen) en spuit met de waterstraal vooral de wielkuipen en de onderkant van de carrosserie schoon voor het verwijderen van:
 - de aanslag door luchtverontreiniging, bloeiende bomen (linden bijvoorbeeld);
 - **uitwerpselen van vogels** die de lak snel doen verkleuren of zelfs kunnen doen loslaten;
Deze vlekken moet u **direct** wegwassen, want zij kunnen later niet meer door poetsen worden verwijderd;
 - zout dat op de gehele auto, maar vooral in de wielkuipen en onder de bodem achterblijft,
 - modder uit de wielkuipen en onder de drempelkokers die anders lange tijd het vocht kunnen vasthouden.
- Houd bij het rijden op pas geasfalteerde wegen afstand van de andere auto's om beschadiging van lak en ruiten door opspattend split te voorkomen.
- Kleine beschadigingen van de lak moet u snel herstellen of laten herstellen zodat roest ook daar geen kans krijgt.
- Laat uw RENAULT-dealer regelmatig de carrosserie inspecteren in verband met de RENAULT plaatwerkgarantie. Raadpleeg het onderhoudsboekje.
- Houd rekening met lokale voorschriften inzake het wassen van een auto, (bijv.: niet op de openbare weg).
- Als u de auto in een wasstraat of wasportaal met borstels laat schoonmaken, moet u vooraf de bevestiging van de uitrusting aan de buitenkant, bijvoorbeeld extra lampen en spiegels, controleren. Zet de ruitenwisserbladen en de radioantenne met plakband vast.
Verwijder de spriet van de antenne van de autotelefoon indien uw auto hiermee is uitgerust.
- Bewegende delen of mechanische organen moeten na reiniging altijd met een door RENAULT goedgekeurd product opnieuw worden beschermd.

In de RENAULT Boutique vindt u een uitgebreid gamma speciale onderhouds- en reinigingsmiddelen voor de carrosserie en het interieur van uw auto.

ONDERHOUD VAN DE BEKLEDING

Wat u moet doen

Reinig de bekleding (ongeacht het soort vlek) met koud of lauwwarm zeepsop op basis van:

- groene zeep,
- afwasmiddel (1:200 verdund).

Veeg de bekleding na met een vochtige schone doek.

Bijzonderheden

- **Ruiten van instrumenten** (bijv. van het instrumentenpaneel, klokje, buitenthermometer, radiopaneel).

Veeg deze schoon met een zachte doek of poetskatoen.

Als dat onvoldoende is, gebruik dan een in zeepsop gedrenkte doek of poetskatoen en veeg de ruit voorzichtig na met een vochtige doek.

Veeg de ruit tenslotte **voorzichtig** af met een droge zachte doek.

Gebruik geen producten op alcoholbasis.

• Autogordels

Deze moeten goed schoon worden gehouden.

Gebruik producten die door RENAULT Boutique worden geleverd of lauw zeepsop en een spons; veeg de gordels met een doek droog.

Gebruik geen oplosmiddelen of kleurstoffen omdat deze de gordels kunnen aantasten.

Wat u niet moet doen

Het gebruik van een hogedrukreiniger of het sproeien in het interieur van de auto wordt ten strengste afgeraden: als geen bijzondere voorzorgsmaatregelen worden genomen bestaat het gevaar dat elektrische en elektronische componenten in de auto defect raken.

Het wordt met kracht ontraden om voorwerpen zoals deodorant, parfum enz., bij de ventilatieroosters te plaatsen omdat deze de bekleding van het dashboard kunnen aantasten.

Hoofdstuk 5: Praktische tips

Reservewiel	5.02 - 5.03
Gereedschap (krik - wielsleutel, enz.)	5.04 - 5.05
Sierdoppen-velgen	5.06
Verwisselen van een wiel	5.07
Banden (veiligheid, wielen, wintergebruik)	5.08 ➔ 5.10
Lampen voor (vervangen van een lamp)	5.11 ➔ 5.14
Lampen achter (vervangen van een lamp)	5.15 ➔ 5.17
Zijverlichting (vervangen van een lamp)	5.18
Binnenverlichting (vervangen van een lamp)	5.19 ➔ 5.23
Zekeringen	5.24 - 5.25
RENAULT card: batterij	5.26
Accu	5.27 ➔ 5.29
Ruitenwischerbladen (vervangen)	5.30
Inbouwen van een autoradio/accessoires	5.31 - 5.32
Slepen (pech)	5.33 ➔ 5.35
Storingen	5.36 ➔ 5.43

RESERVEWIEL

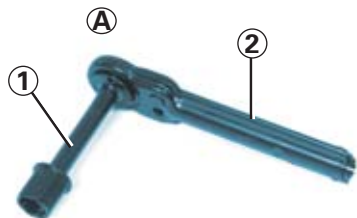

Gebruik het gereedschap **A** dat bestaat uit een ratelsleutel **2** en een dop **1**.

Dit gereedschap bevindt zich in het gereedschapsblok in de bagageruimte (raadpleeg de paragraaf “gereedschap” in hoofdstuk 5).

Let op dat de dop **1** goed vastzit aan de ratelsleutel **2**.

De ratelsleutel heeft een kant voor vastdraaien en een voor losdraaien. Verander van kant als u andersom te werk gaat (van losdraaien naar vastdraaien en omgekeerd).

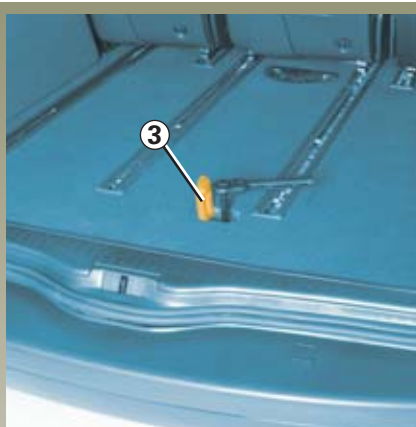

Reserve wiel **B**

Dit bevindt zich onder de auto.

- Til in de bagageruimte de kap **3** omhoog;
- verwijder de dop;
- draai met behulp van het gereedschap **A** de kabel los waarmee het reserve wiel vastzit, zodat dit op de grond zakt.

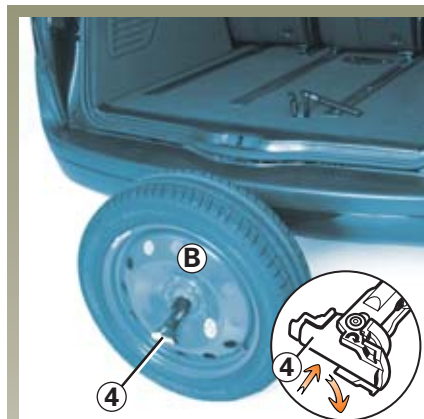

- zet het wiel rechtop;
- druk tegen de grendel **4** en draai deze een kwart slag;
- steek de bevestigingskabel door de velg zodat het wiel vrijkomt.

RESERVEWIEL (vervolg)



Om het reservewiel weer terug te plaatsen

Ga in omgekeerde volgorde te werk:

- zet het wiel met de lekke band rechtop, **met het ventiel naar u toe gekeerd**;
- steek de kabel erin en zet de gren-
del **4** vast;
- leg het wiel neer, met het ventiel **5**
aan de onderkant;
- draai het wiel met de kabel vanuit
de bagageruimte zover mogelijk
omhoog.

Advies

Controleer regelmatig de spanning van het reservewiel.

N.B.:

De wielbouten van de aluminium velgen zijn bruikbaar op een reservewiel met stalen velg.



Laat het reservewiel regelmatig controleren. Na verloop van tijd kan het door veroudering onbruikbaar worden.

Gebruik van het reservewiel

Het controlesysteem van de bandenspanning controleert niet de spanning van de reserveband (het door het reservewiel vervangen wiel verdwijnt van het instrumentenpaneel en/of het infoscherm).

Raadpleeg de paragraaf “systeem voor het controleren van de bandenspanning” in hoofdstuk 2.



Auto met een reservewiel dat kleiner is dan de andere vier wielen (reservewiel voor tijdelijk gebruik).

Bij gebruik van het reservewiel, mag de auto niet sneller rijden dan 130 km/u.

Doordat het reservewiel een kleinere diameter heeft dan het oorspronkelijke wiel, is de bodemhoogte van de auto kleiner geworden.

GEREEDSCHAP



Het gereedschap **A** bevindt zich in de bagageruimte.

Om erbij te kunnen komen, opent u de klep en draait u de moer **1** los.

Trek het blok naar buiten.

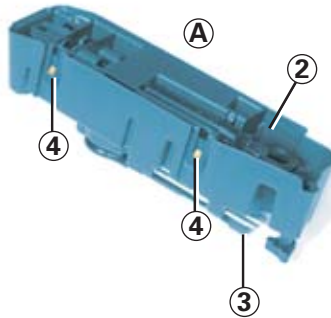

Sommig gereedschap is opgeborgen in het blok, ander op het deksel **2** of op de bodem **3**.

Om het blok te openen maakt u de lipjes **4** vrij.



GEREEDSCHAP (vervolg)

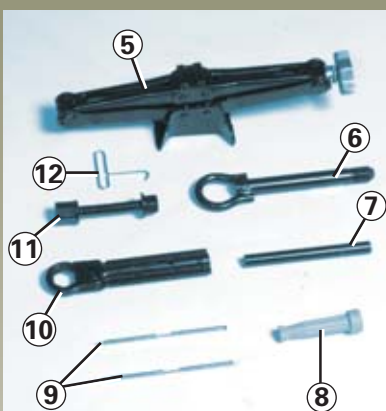

Krik 5



Gebruik de krik alleen voor het verwisselen van een wiel. De krik mag nooit als steun bij werkzaamheden onder de auto worden gebruikt.

Sleepoog 6

Voor het gebruik van het sleepoog, raadpleeg de paragraaf slepen in hoofdstuk 5.

Verlengstuk 7

Verlengstuk voor ratelsleutel.

Schroevendraaierhuis 8

Twée schroevendraaierbladen 9

Bestaande uit vier verschillende einden.

Ratelsleutel 10

Dop van de krik 11

Wieldopsleutel 12



Montage van de wielmoersleutel

Gebruik de dop van de krik 11, de ratelsleutel 10 en zijn verlengstuk 7.

Draai het verlengstuk 7 in de steel van de ratelsleutel tot de nokjes van het verlengstuk vastklikken.

WIELDOP - WIEL

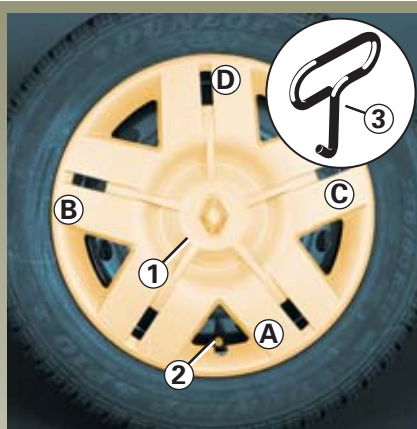

Wieldop model 1

Steek het haakje van de wioldopsleutel 3 (opgeborgen bij het gereedschap) in een van de openingen langs de omtrek van de wioldop.

Om hem weer terug te plaatsen, richt u hem ten opzichte van ventiel 2. Druk de haakjes vast; begin bij het ventiel **A** dan **B** en daarna **C** en eindig aan de kant tegenover het ventiel **D**.



Velg model 4

De wielbouten zijn rechtstreeks bereikbaar.

VERWISSELEN VAN EEN WIEL

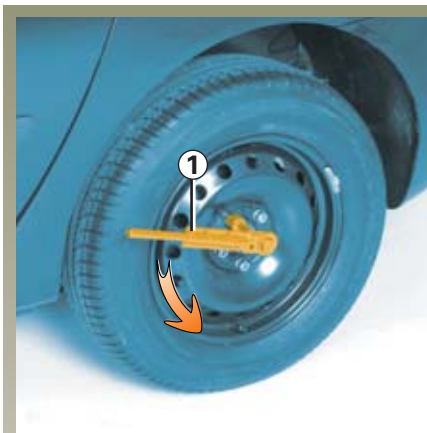

Zet de auto stil op een horizontale, stroeve (bijv. niet op tegels enz.) en stevige ondergrond (leg indien nodig een stevige plank onder de krik), schakel de alarmknipperlichten in en plaats de gevarendriehoek.

Met vastgezette parkeerrem schakelt u een versnelling in (eerste of achteruit, of **P** bij een automatische transmissie).

Laat alle inzittenden uitstappen en houd hen op veilige afstand van het verkeer.

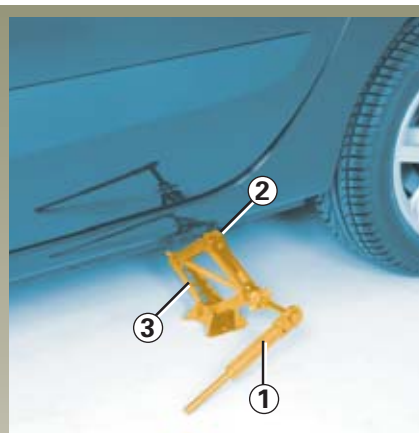

Bouw de wielmoersleutel **1** op met behulp van het gereedschap: raadpleeg de paragraaf “gereedschap” op de vorige bladzijdes.

Draai de wielbouten iets los met de wielmoersleutel **1**. Plaats deze zo dat u naar beneden moet drukken: controleer de montagerichting van de ratelsleutel (draai de montage van de sleutel om als deze niet werkt).

Breng de krik horizontaal op zijn plaats, de kop van de krik moet bij de steun **2** komen in de onderrand van de carrosserie en zo dicht mogelijk bij het te verwijderen wiel.

Draai nu de krik **3** met de hand omhoog zodat u de voet van de krik vlak op de grond kunt zetten, iets binnen de rand van de carrosserie. Bij een zachte ondergrond moet u een plank onder de voet plaatsen.

Draai de zwenkel een paar slagen zodat het wiel vrijkomt van de grond.

Verwijder de bouten.

Verwijder het wiel.

Plaats het reservewiel op de naaf en draai het wiel rond tot de gaten voor de wielbouten samenvallen.

Monteer de bouten, draai ze vast en laat de krik zakken.

Zodra de wielen weer op de grond rusten, zet u de bouten stevig vast, laat het vastzetten zo snel mogelijk controleren (aantrekkelijk 130 Nm).



Als u merkt dat een band lek is, moet u direct stoppen en het reservewiel monteren.

Een lekke band moet zo snel mogelijk worden gerepareerd en vóór terugplaatsing door een deskundige worden onderzocht.

BANDEN

Veiligheid van de banden - wielen

De banden vormen de enige verbinding tussen de auto en het wegdek, het is daarom van het grootste belang dat zij in goede staat verkeren.

Houd u strikt aan de wettelijke voorschriften op dit gebied.



Als de banden vervangen moeten worden, mag dit alleen gebeuren door even grote banden van hetzelfde merk, met dezelfde eigenschappen en met hetzelfde profiel.

Zij moeten voldoen aan de door RENAULT gestelde eisen. Raadpleeg bij twijfel uw RENAULT-dealer.

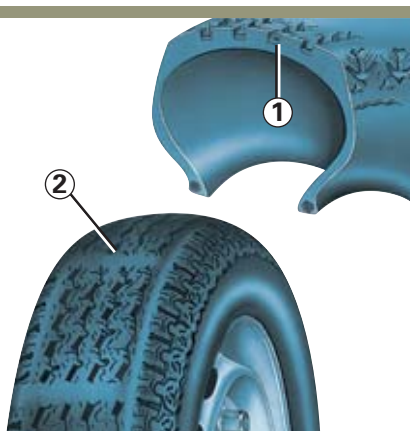

Onderhoud van de banden

De banden van uw auto moeten altijd aan de wettelijke voorschriften voldoen. Bovendien moeten de banden, in het belang van een goede wegligging van uw auto, van hetzelfde merk zijn en hetzelfde profiel hebben. De banden moeten in goede staat verkeren en voldoende profiel hebben; de merken die door de fabriek zijn goedgekeurd, zijn **voorzien van slijtagecontrolestiften 1**.

Als het loopvlak van een band zo ver is afgesleten dat **de slijtagecontrolestiften zichtbaar worden bij 2**: dan **moet u** de banden laten vervangen want de diepte van het profiel is in dit geval **minder dan 1,6 mm waardoor de banden op een natte weg onvoldoende grip hebben**.

Ook door overbelasting, door het langdurig snel rijden bij hoge buitentemperaturen en door het regelmatig rijden op slechte wegen, kunnen de banden worden beschadigd, waardoor de veiligheid in gevaar komt.



Bestuurdersfouten, zoals “rijden tegen een stoepwand”, kunnen de banden en de velgen beschadigen, en de voorwielen of achterwielen ontregelen.

Laat in dat geval hun staat door een RENAULT-dealer controleren.

BANDEN (vervolg)

Bandenspanning

Houd u aan de bandenspanning die in de tabel met bandenspanningen wordt genoemd. Controleer de bandenspanning tenminste eenmaal per maand en zeker voor een lange rit. Controleer dan ook de spanning van de reserveband.



Door een **te lage bandenspanning** ontstaat vroegtijdige slijtage en worden de banden abnormaal

heet, met alle gevolgen van dien voor de veiligheid:

- slechte wegligging;
- kans op een klapband of het loslaten van het loopvlak.

De bandenspanning is afhankelijk van de belading en de snelheid van de auto. Pas de bandenspanning indien nodig aan de gebruiksomstandigheden aan (zie paragraaf “bandenspanning”).

Controleer de spanning bij koude banden, houd geen rekening met een hogere waarde bij warm weer of na een snel gereden rit.

Indien u de bandenspanning niet bij **koude banden** kunt controleren, moet u de opgegeven waarden met **0,2 tot 0,3 bar (3 PSI)** verhogen.

Verlaag nooit de spanning van een warme band.

Let op: op een kleine sticker aan de binnenkant van de linker voorportierstijl staat ook de bandenspanning aangegeven (afhankelijk van het land of de uitvoering).

Het kruisen van de wielen



De in ieder ventiel gemonteerde drukzender is speciaal voor dit wiel op deze plaats bestemd: in geen geval mogen de wielen van plaats worden verwisseld.

Gevaar van verkeerde informatie met ernstige gevolgen.

Vervangen van de banden



Laat, om veiligheidsredenen, het vervangen van de banden over aan een deskundige.

Door het monteren van afwijkende banden kan:

- de auto gaan afwijken van de betreffende wettelijke voorschriften;
- de wegligging verslechteren;
- het sturen zwaarder gaan;
- de geluidsproductie toenemen;
- het gebruik van sneeuwkettingen belemmerd worden.

Reservewiel

Raadpleeg de paragrafen “reservewiel” en “verwisselen van een wiel” in hoofdstuk 5.

BANDEN (vervolg)

De banden in de winter

- **Sneeuwkettingen**

Sneeuwkettingen mogen uitsluitend rond de voorwielen worden gelegd.

Als een te grote bandenmaat is gemonteerd, kunnen er **geen sneeuwkettingen worden gemonteerd.**



Het gebruik van sneeuwkettingen is alleen mogelijk in combinatie met banden die even groot zijn als de **oorspronkelijk** op uw auto gemonteerde banden.

Op de wielen kunnen alleen specifieke sneeuwkettingen gemonteerd worden. Raadpleeg uw RENAULT-dealer.

Bijzonderheid uitvoeringen met 18" wielen: hierop kunt u geen sneeuwkettingen monteren

Indien u sneeuwkettingen wilt gebruiken, zijn er **speciale maatregelen** nodig.

Raadpleeg uw RENAULT-dealer.

- **Winterbanden**

Indien u speciale “winterbanden” laat monteren, raden wij u aan deze banden op **alle vier wielen** te monteren.

N.B.: op deze banden staan soms:

- een pijl met de draairichting;
- een indicatie van de maximum snelheid die niet overschreden mag worden, ook al is die lager dan de topsnelheid van de auto.

- **Spijkerbanden**

Het gebruik van spijkerbanden is slechts onder bepaalde omstandigheden toegestaan.

Houd u aan de ter plaatse geldende voorschriften, en rijd met spijkerbanden niet sneller dan de daarmee toegelaten maximum snelheid.

Indien u voor spijkerbanden kiest, moeten zij in ieder geval links en rechts voor worden gemonteerd.

Wij raden u aan in ieder geval uw RENAULT-dealer te raadplegen. Hij weet als geen ander welke voorzieningen het beste bij uw auto passen.

KOPLAMPEN MET HALOGEENLAMPEN: vervangen van de lampen

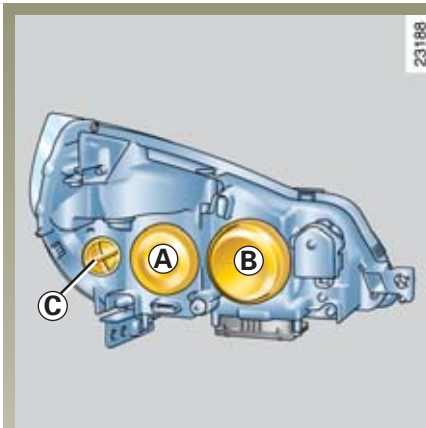

Dimlicht A Grootlicht B

Verwijder de kap A of B.

Maak de lamp los van de stekker.

Maak de veer 1 of 3 los en verwijder de lamp.

Lamptype: 2 ⇒ H7

4 ⇒ H3

anti U.V. (zie kader).

Raak het lampglas niet aan. Houd de lamp vast aan de metalen voet.

Vergeet niet, na het vervangen van de lamp, de kap terug te plaatsen.

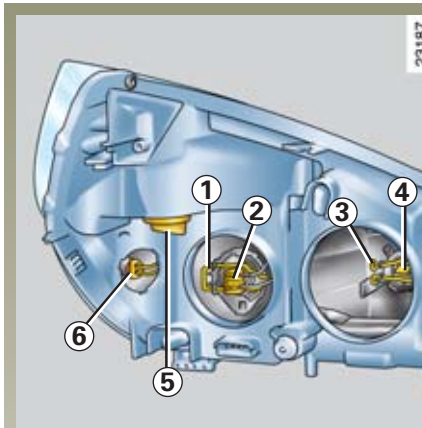

Markeringslicht voor C

Door zijn beperkte toegankelijkheid (soms is het nodig om organen van de carrosserie of mechanische organen te demonteren), raden wij u aan de lamp 6 door uw RENAULT-dealer te laten vervangen.

Lamptype: W5W.

Richtingaanwijzer

Draai de lamphouder 5 een kwart slag en haal de lamp eruit.

Lamptype: peervormige oranje lamp met bajonetfitting PY21 W.

Schoonmaken van de koplampen

Het koplamp “glas” is van kunststof dat u met een zachte schone doek of poetskatoen mag schoonvegen.

Als dat onvoldoende is, gebruik dan een in zeepsop gedrenkte doek of poetskatoen en veeg de koplamp na met een vochtige doek.

Veeg de ruit tenslotte **voorzichtig** af met een droge zachte doek.

Gebruik geen producten op alcoholbasis.



De koplampen hebben een kunststof ruit, gebruik daarom alleen anti U.V. 55 W lampen.

(Gebruik van andere lampen kan de koplamp beschadigen.)

De lampen staan onder druk en kunnen openbarsten bij het vervangen. Risico van verwonding.

Zorg ervoor dat u altijd een set reserve lampen in de auto heeft, in bepaalde landen is dit verplicht.

KOPLAMPEN MET XENONLAMPEN: vervangen van de lampen

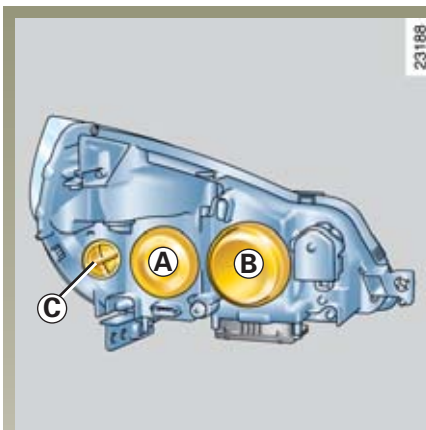

Dimlicht en grootlicht met xenonlampen

Deze herkent u aan het symbool 1 onder de kap B.

Lamptype: D2S.



Omdat het werken aan hoogspanningssystemen gevaarlijk is, moet het vervangen van dit type lamp uitgevoerd worden door een RENAULT-dealer.

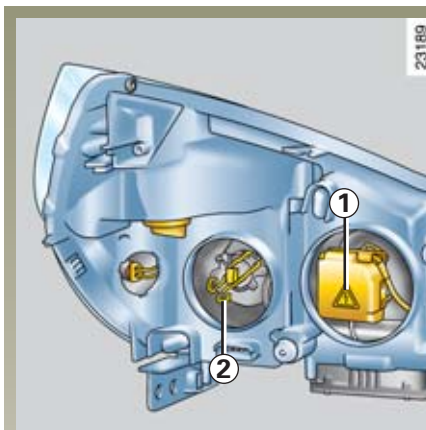

Grootlichten

Verwijder de kap A.

Maak de veer 2 los en trek de lamp uit het lamphuis.

Verwijder de stekker 3 en maak de lamp los.

Lamptype : H1 anti U.V. (zie kader).

Raak het lampglas niet aan. Houd de lamp vast aan de metalen voet.

Vergeet niet, na het vervangen van de lamp, de kap A terug te plaatsen.



De koplampen hebben een kunststof ruit, gebruik daarom alleen anti U.V. 55 W lampen.

(Gebruik van andere lampen kan de koplamp beschadigen.)

De lampen staan onder druk en kunnen openbarsten bij het vervangen. Risico van verwonding.

Zorg ervoor dat u altijd een set reserve lampen in de auto heeft, in bepaalde landen is dit verplicht.

KOPLAMPEN MET XENONLAMPEN: vervangen van de lampen (vervolg)

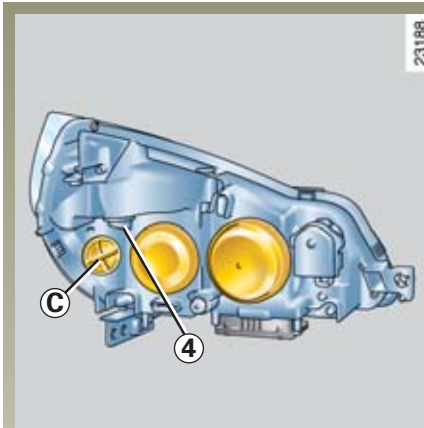

Richtingaanwijzers

Draai de lamphouder **4** met een kwart slag uit het lamphuis en maak het lampje los.

Lamptype: peervormige oranje lamp met bajonetfitting PY21 W.

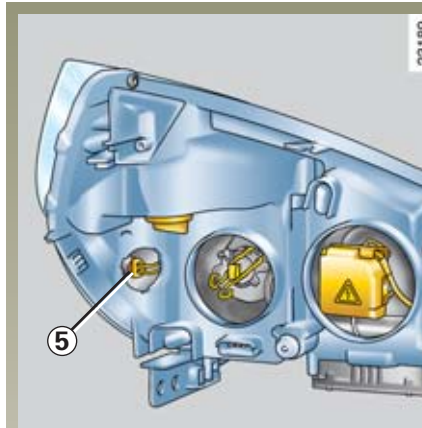

Markeringslicht voor C

Door zijn beperkte toegankelijkheid (soms is het nodig om organen van de carrosserie of mechanische organen te demonteren), raden wij u aan de lamp **5** door uw RENAULT-dealer te laten vervangen.

Lamptype: W5W.

Schoonmaken van de koplampen

Het koplamp "glas" is van kunststof dat u met een zachte schone doek of poetskatoen mag schoonvegen.

Als dat onvoldoende is, gebruik dan een in zeepsop gedrenkte doek of poetskatoen en veeg de koplamp na met een vochtige doek.

Veeg de ruit tenslotte **voorzichtig** af met een droge zachte doek.

Gebruik geen producten op alcoholbasis.

LAMPEN VOORZIJDDE: mistlichten / extra lampen



Mistlichten voor 1

Vervangen van een lamp

Raadpleeg uw RENAULT-dealer.

Lamptype: H11.

Extra lampen

Vraag uw RENAULT-dealer advies indien u extra lampen (mistlichten of verstralers) op uw auto wilt monteren.



Wijzig niet zelf de bedrading van de auto want door een verkeerde aansluiting kan de elektrische installatie worden beschadigd (bedrading, organen en in het bijzonder de dynamo). Laat eventuele veranderingen door uw RENAULT-dealer uitvoeren die beschikt over de noodzakelijke onderdelen.

ACHTERLICHTEN: vervangen van een lamp

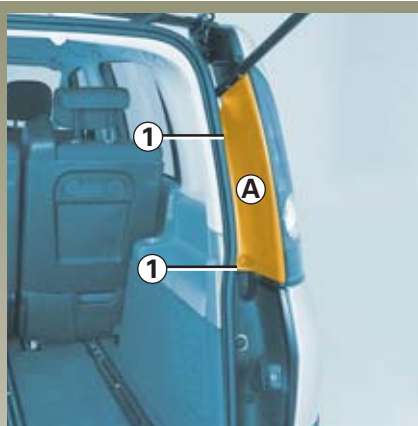

Bovenste lamphuis A

Zet de achterklep open en verwijder de schroeven **1** (met de schroevendraaier die is opgeborgen in de bagageruimte).

Trek het lamphuis **recht** naar u toe.



Maak de stekker los van het blok en verwijder het.

Druk de lipjes **2** uit elkaar om de lamphouder **3** vrij te maken zodat u bij de lampen kunt komen.



De lampen staan onder druk en kunnen openbarsten bij het vervangen. Risico van verwonding.



4 Markeringslicht en remlicht

Peervormige lamp met bajonetfitting en twee gloeidraden: P21/5 W.

5 Richtingaanjwizer

Peervormige oranje lamp met bajonetfitting, PY21W.

6 Achteruitrijlicht

Peervormige lamp met bajonetfitting, P21W.

ACHTERLICHTEN: vervangen van een lamp (vervolg)



Onderste lamphuis B

Zet de achterklep open en verwijder de schroeven 7 (met de schroevendraaier die is opgeborgen in de bagageruimte) en verwijder de sierkap 8.



Verwijder de schroeven 9.
Verwijder het blok met een draaiende beweging.



Draai de lamphouder een kwart slag en maak de lamp los.

Mistachterlicht

Peervormige lamp met bajonetfitting, P21W.



De lampen staan onder druk en kunnen openbarsten bij het vervangen. Risico van verwonding.

ACHTERLICHTEN: vervangen van een lamp (vervolg)

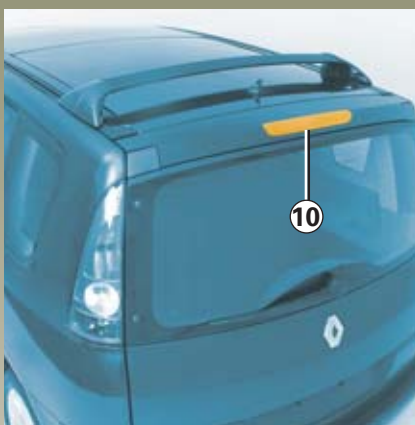

Derde remlicht **10**

Raadpleeg uw RENAULT-dealer.

Lamptype: W16W.

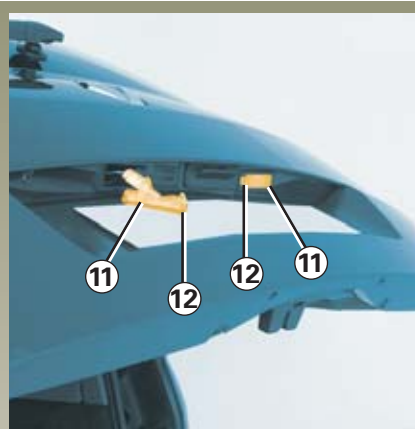

Kentekenverlichting **11**

Druk tegen het lipje **11** en wip het lamphuis **12** los.

Maak het kapje los van het lamphuis zodat u bij de lamp kunt komen.

Lamptype: buislampje C5W.

ZIJVERLICHTING: vervangen van een lamp



Wip het zijknipperlicht **1** (met een schroevendraaier) los bij de pijl.



Draai de lamphouder een kwart slag en maak de lamp los.

Lamptype : W5W.

BINNENVERLICHTING: lampen vervangen



Binnenlicht A

Wip met een kleine schroevendraaier de kap **1** los.



Maak de betreffende lamp vrij.

Lamptype 2: W5W.

Lamptype 3: C7W.

BINNENVERLICHTING: lampen vervangen (vervolg)

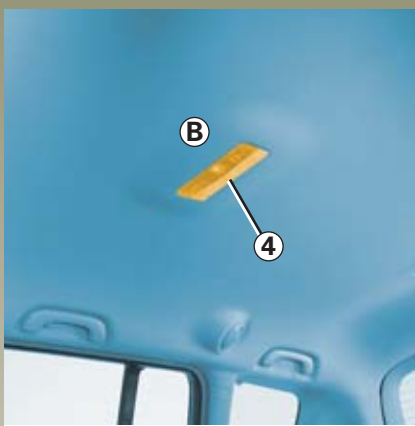

Binnenlicht B

Wip met een kleine schroevendraaier de kap **4** los.

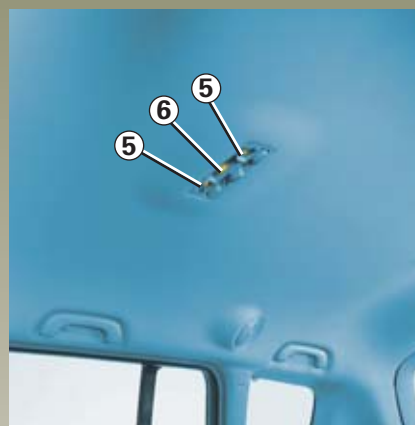

Maak de betreffende lamp vrij.

Lamptype 5: W5W.

Lamptype 6: C7W.

BINNENVERLICHTING: lampen vervangen (vervolg)

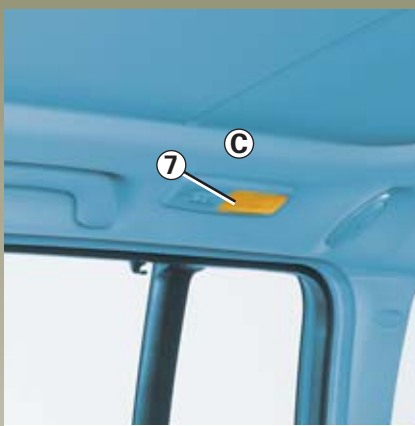

Binnenlicht C

Wip met een kleine schroevendraaier de kap 7 los.

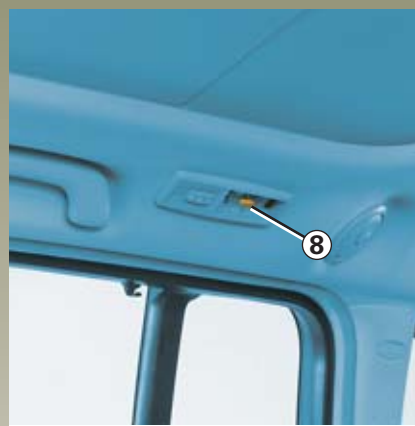

Maak de lamp vrij.

Lamptype 8: C7W.

BINNENVERLICHTING: lampen vervangen (vervolg)



Verlichting dashboardkastje

Wip het lamphuis los door met een kleine schroevendraaier het lipje **9** in te drukken.

Maak de stekker los.

Lamptype: buislampje C5W.

Verlichting voetenruimte voor

Deze bevindt zich onder het dashboard.

Draai de lamphouder een kwart slag en maak de lamp los.

Lamptype: W5W.

Verlichting voetenruimte achter

Deze bevindt zich onder de voorstoelen.

Haal de lamphouder uit zijn houder en verwijder de lamp.

Lamptype: W5W.

BINNENVERLICHTING: lampen vervangen (vervolg)



Portierverlichting

Wip het lamphuis **10** los met een kleine schroevendraaier.

Draai de lamphouder een kwart slag en maak de lamp los.

Lamptype: W5W.



Bagageverlichting

Wip met een kleine schroevendraaier het lamphuis **11** los door de twee lipjes aan weerskanten van het lamphuis in te drukken.

Maak de stekker los.

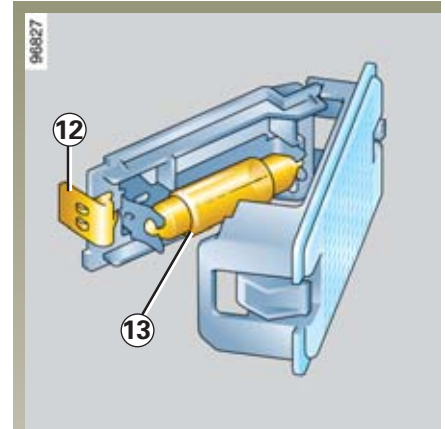

Druk tegen lipje **12** zodat de lamphouder vrijkomt en u het lampje **13** kunt vervangen.

Lamptype: buislampje C5W.

ZEKERINGEN

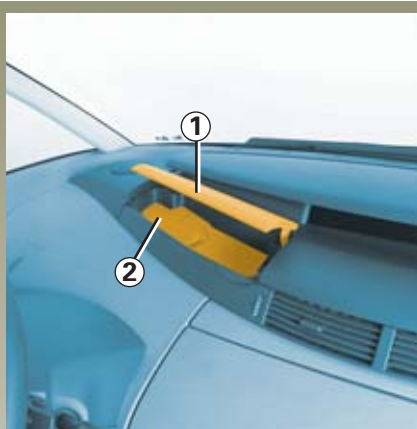

Zekeringkastje 3

Als een elektrisch apparaat niet werkt, controleert u eerst de staat van de zekeringen.

Open het deksel **1** en til de klep **2** omhoog.

Raadpleeg de sticker onder de klep **2** en de verklaring op de volgende bladzijde voor het bepalen van de te controleren zekering.

Gebruik niet de ongebruikte plaatsen op de zekeringplaat om reservezekeringen in te steken.

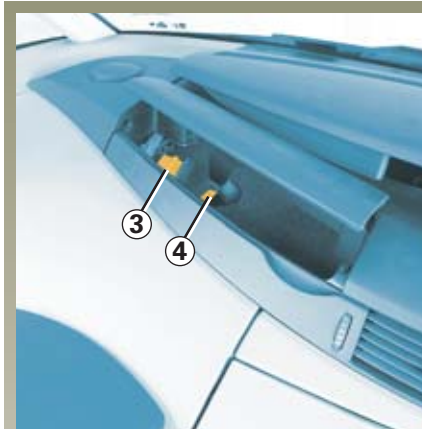

Controleer de betreffende zekering en **vervang hem**, indien nodig, **door een zekering met hetzelfde amperege als de oorspronkelijke zekering**.

Door een te sterke zekering kan de bedrading te heet worden en kan brand ontstaan als een elektrisch orgaan door een storing te veel stroom verbruikt.

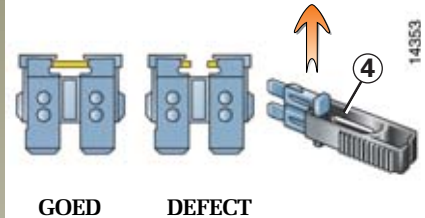





















Verwijder de zekering met het tangetje **4**.

U kunt de zekering uit het tangetje schuiven.

Afhankelijk van de lokale wetgeving of uit voorzorg:
Zorg dat u altijd reservelampen en zekeringen in uw auto heeft, uw RENAULT-dealer kan u deze leveren.

ZEKERINGEN (vervolg)

Bestemming van de zekeringen (afhankelijk van de uitvoering)

Symbol	Bestemming	Symbol	Bestemming	Symbol	Bestemming
	Niet in gebruik		Alarmknipperlichten/ Richtingaanwijzers		Dimlicht rechts
ALIM UCH	Elektrische regeleenheid/ Startvergrendeling		Communicatiesysteem/ Radio/ Elektrische stoelverstelling		Markeringslichten links/ Verlichting bedieningsorganen
	Instrumentenpaneel/Ver- stelling koplampen		Mistlicht aan de voorzijde/ Instrumentenpaneel		Achterrautwisser/ Grootlicht
	Airconditioning/ Parkeerhulp/ Achteruitrijlicht		Airbags/ Gordelspanners		Vergrendelen, ontgrendelen van de portieren
	Binnenverlichting		Claxon		Accessoire-aansluiting interieur
STOP	Remlichten/ Snelheidsregelaar		Elektrische ruitbediening/ Spiegelverstelling		Aansteker
	Dimlicht links		Mistachterlicht		Achterrautverwarming/ Stuurkolomvergrendeling
	Markeringslichten rechts	MEMO INJECT	Verwarmde buitenspiegels		

RENAULT CARD: batterij

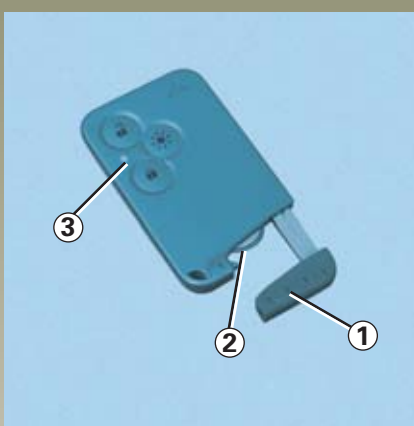

Vervangen van het batterijtje

Trek met kracht aan de nood sleutel **1**. Vervang de batterij **2**, let op de polariteit die op de nood sleutel is aangegeven (controleer of het lampje **3** oplicht bij het indrukken van een knop van de RENAULT card).

Batterijen zijn verkrijgbaar bij uw RENAULT-dealer.

De levensduur is ongeveer twee jaar.



Gooi lege batterijen niet weg, maar lever ze in bij een inzamelpunt voor lege batterijen.

ACCU: storing

Om vonkvorming te voorkomen:

- Controleert u of alle stroomverbruikers zijn uitgeschakeld voordat u de accuklemmen losmaakt of aansluit.
- Schakelt u de acculader uit voordat u deze op de accu aansluit of ervan losmaakt;
- Mag u geen metalen of andere geleidende voorwerpen, die kortsluiting tussen de accupolen kunnen veroorzaken, op de accu leggen.



De accu bevat zwavelzuur. Vermijd daarom contact met de ogen, de huid of kleding. Bij onverhoopt contact spoelen met veel water.

Houd open vuur verwijderd van de accu: explosiegevaar.

Bij werkzaamheden onder de motorkap: de koelventilateur kan onverwacht gaan draaien.

ACCU: storing (vervolg)

Aansluiting van een acculader

Maak bij stilstaande motor beide accukabels los, **te beginnen met de negatieve kabel.**

Maak de accukabels nooit los als de motor draait. **Houd u aan de voorschriften van de fabrikant van de acculader.**

Alleen een goed opgeladen en onderhouden accu heeft een lange levensduur en voorkomt startproblemen.

Houd de accu schoon en droog.

Laat de capaciteit van de accu regelmatig controleren:

- Vooral als de auto veel korte (stads-)ritten maakt;

- Het is **normaal dat de capaciteit bij lage temperatuur afneemt.** Gebruik in de winter niet meer stroomverbruikers dan u nodig heeft.
- De accu ontladst natuurlijk ook door “permanente” stroomverbruikers (klokje, radiogeheugen en accessoires met permanente voeding).

Sluit accessoires zoveel mogelijk **+ na contact** in plaats van + voor contact aan. Laat anders een accu met een grotere capaciteit monteren. Raadpleeg hiervoor uw RENAULT-dealer.

Als u de auto langere tijd, vooral in de winter, niet gebruikt, maak dan de accukabels los, of laat de accu regelmatig bijladen. Daarna moet u apparaten met een geheugen (radio, boordcomputer, enz.) wel opnieuw programmeren. Bewaar de accu op een koele, droge vorstvrije plaats.



Voor bepaalde accu's gelden speciale voorwaarden bij het laden, raadpleeg uw RENAULT-dealer.

De geringste vonk kan een zware explosie veroorzaken. Daarom mag u de accu alleen in een goed geventileerde ruimte opladen. Gevaar voor ernstige verwondingen.

ACCU: storing (vervolg)

Starten met starthulpkabels

Sluit de starthulpkabels als volgt aan tussen de twee auto's:

Controleer of de starthulpkabels dik genoeg zijn en in goede staat verkeren.

Beide accu's moeten dezelfde spanning hebben: 12 Volt. De hulpaccu moet minstens de capaciteit (Ampère-uur, Ah) hebben van de ontladen accu.

Let erop dat de auto's elkaar niet raken (kortsluitingsgevaar als u de pluspolen met elkaar verbindt) en dat de ontladen accu goed aangesloten is. Zet het contact af van uw auto.

Laat de motor van de hulpauto met een middelmatig toerental draaien.

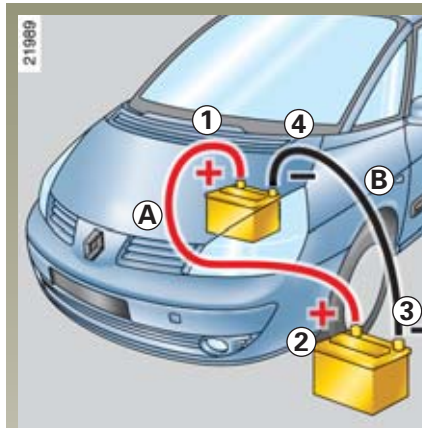

Sluit de positieve kabel (+) **A** aan op de pluspool (+) **1** van de ontladen accu en daarna op de pluspool (+) **2** van de hulpaccu.

Sluit de negatieve kabel (-) kabel **B** aan op de minpool (-) **3** van de hulpaccu en daarna op de minpool (-) **4** van de ontladen accu.

Controleer of de kabels **A** en **B** elkaar nergens raken en of kabel **A** (+) geen metalen delen van de hulpauto raakt.

Start de motor op de normale wijze. Zodra de motor draait, maakt u de kabels **A** en **B** in omgekeerde volgorde (**4-3-2-1**) los.

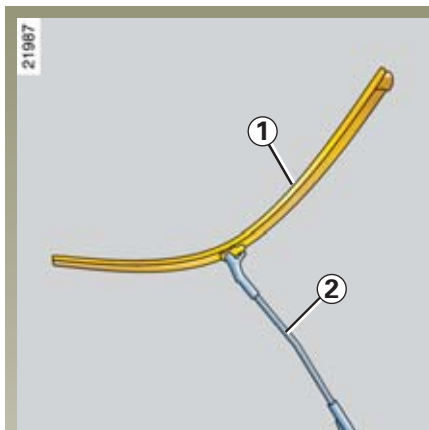

Vervangen van de ruitenwisserbladen voor 1

- Trek de ruitenwisserarm 2 omhoog;
- kantel het blad 1 horizontaal;
- verschuif het blad 1 tot het vrijkomt van de haak 3 van de ruitenwisserarm.

Bij het monteren

Monteer het ruitenwisserblad in omgekeerde volgorde van losmaken. Controleer of het blad goed is vergrendeld.

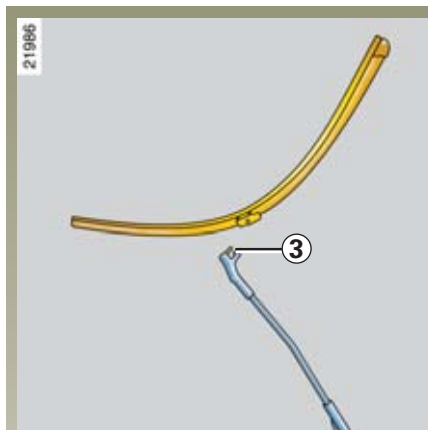

Sproeiers van de ruitensproeier van de voorruit

U kunt deze verstellen met een kleine schroevendraaier.



- Controleer als het vriest, voordat u wegrijdt, of de ruitenwisserbladen niet aan het ruit zijn vastgevroren. De wissermotor kan hierdoor te warm worden.
- Controleer regelmatig de wisserbladen. Zodra hun werking afneemt moet u ze vervangen, ongeveer eens per jaar.

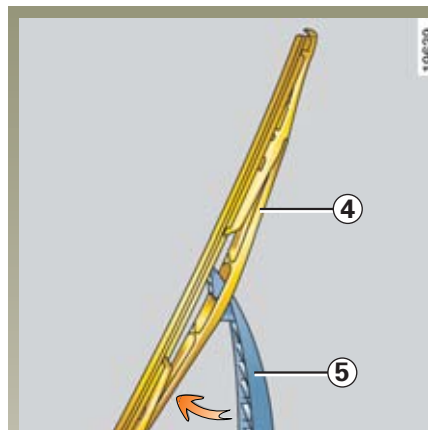

Ruitenwisserblad achter 4

- Til de ruitenwisserarm 5 op tegen de aanslag;
- kantel het blad 4 tot het vrijkomt van zijn asje.

Bij het monteren

Om het ruitenwisserblad weer te monteren klemt u het blad vast op zijn asje. Controleer of het blad goed is vergrendeld.

RADIO INBOUWEN



Plaats voor autoradio A

Open het deksel 1.

Verwijder de afdekplaat. Hierachter bevinden zich de aansluitingen voor: de antenne, de voedingen + en -de luidsprekerbedrading.

- Volg altijd nauwgezet de inbouwvoorschriften van de fabrikant van de uitrusting op.
- De benodigde steunen en verbindingkabels die de RENAULT Boutique u kan leveren, verschillen per type auto en per type autoradio.
Raadpleeg uw RENAULT-dealer voor meer bijzonderheden
- Wijzig niet zelf de bedrading van de auto want door een verkeerde aansluiting kan de elektrische installatie worden beschadigd (bedrading, organen en in het bijzonder de dynamo). Laat eventuele veranderingen door uw RENAULT-dealer uitvoeren.



Gebruik van telefoons en 27 Mc zendapparatuur.

Telefoons en 27 Mc apparatuur met een ingebouwde antenne, kunnen de werking beïnvloeden van elektronische systemen in de auto. Gebruik dergelijke apparaten daarom met een buitnantenne.

Houd u altijd aan de wettelijke voorschriften met betrekking tot het gebruik van deze apparaten.



Achteraf inbouwen van accessoires.

Om zeker te zijn dat uw auto goed werkt en om elk risico te vermijden dat uw veiligheid in gevaar kan brengen, raden wij u aan om door RENAULT goedgekeurde accessoires te gebruiken: deze zijn aan uw auto aangepast en alleen deze worden door RENAULT gegarandeerd.

Elektrische en elektronische accessoires

- wijzig niet zelf de bedrading van de auto want door een verkeerde aansluiting kan de elektrische installatie worden beschadigd (bedrading, organen en in het bijzonder de dynamo). Laat eventuele veranderingen door uw RENAULT-dealer uitvoeren.
- in geval van achteraf inbouwen van een elektrische uitrusting, moet u goed in de gaten houden dat de installatie wel is beschermd door een zekering. Noteer de sterkte van deze zekering en de plaats waar hij zich bevindt.

SLEPEN: pech

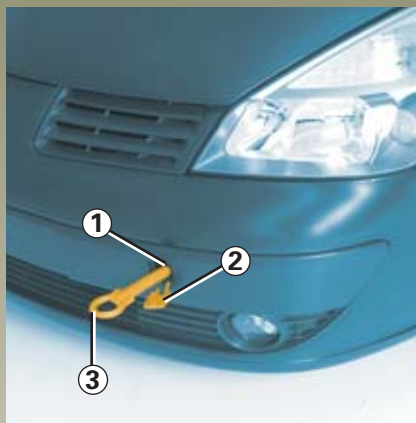

Steek de RENAULT card geheel in de kaartlezer zodat het stuurwiel wordt ontgrendeld en de remlichten, richtingaanwijzers enz. gebruikt kunnen worden. 's Nachts moet de auto verlicht zijn.

Bovendien moeten de voorschriften voor het slepen die in ieder land gelden in acht worden genomen en mag de maximum toegelaten aanhangwagenmassa van uw auto, als deze de trekkende auto is, niet worden overschreden. Raadpleeg uw RENAULT-dealer.

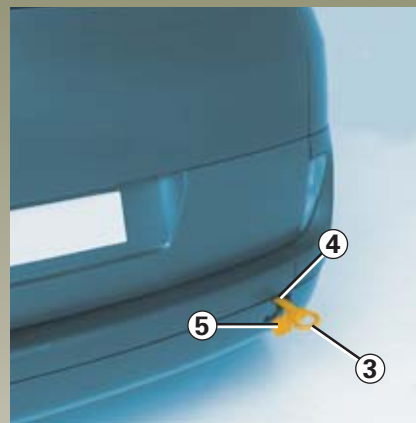

Gebruik uitsluitend de sleepogen 1 aan de voorkant en 4 aan de achterkant. Bevestig de sleepkabel nooit aan de aandrijfassen. Het sleepoog mag alleen gebruikt worden om de auto mee te slepen: het mag in geen geval gebruikt worden om de auto direct of indirect aan op te hijsen.



Bij stilstaande motor werken de stuur- en rembekrachtiging niet meer.

Toegang tot de sleeppunten

Verwijder het kapje 2 of 5.

Gebruik het sleepoog uit de gereedschapset (raadpleeg de paragraaf "gereedschap" in hoofdstuk 5).

Schroef het sleepoog 3 zo ver mogelijk vast, eerst met de hand en daarna met de wielsleutel die bij het gereedschap opgeborgen is.

Het sleepoog 3 is bij het gereedschap opgeborgen (raadpleeg de paragraaf "gereedschap" in hoofdstuk 5).

SLEPEN: pech (vervolg)



- RENAULT adviseert het gebruik van een starre sleepstang. Indien u een touw of kabel gebruikt bij het slepen (als dit wettelijk toegestaan is), moet de auto die gesleept wordt nog kunnen remmen.
- De auto die gesleept wordt, moet te allen tijde bestuurbaar zijn.
- Tijdens het slepen, moet zo veel mogelijk het plotseling gas geven of remmen vermeden worden om beschadiging aan de auto te voorkomen.
- U mag in geen geval sneller rijden dan **25 km/u**.

Slepen van een auto met een automatische transmissie

Wanneer de **motor niet draait**, wordt de automatische transmissie niet meer gesmeerd; u kunt dan ook de auto het beste laten slepen met beide voorwielen van de grond (en niet de achterwielen) of op een plateau vervoeren.

Bij uitzondering, kunt u de auto laten slepen met de vier wielen op de grond, uitsluitend vooruit rijdend met de hendel in stand **N** en over een afstand van maximaal 50 km.



De selecteurhendel moet in stand **N** staan.

Indien de selecteurhendel **1** niet uit de stand **P** kan worden verplaatst als u het rempedaal indrukt, dan kunt u de hendel als volgt met de hand vrijzetten.

Maak hiertoe de onderkant van de stofhoes **3** los.

De selecteurhendel kan worden verplaatst uit stand **P** als u tegelijk op de knop onder de stofhoes en de ontgrendelknop **2** drukt.



Bij stilstaande motor werken de stuur- en rembetrachting niet meer.

TREKKEN (trekhaak)

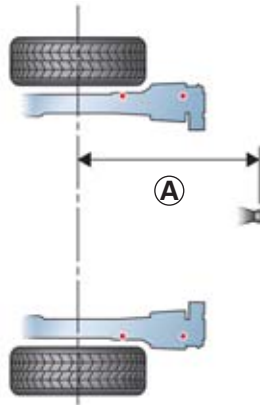

23182

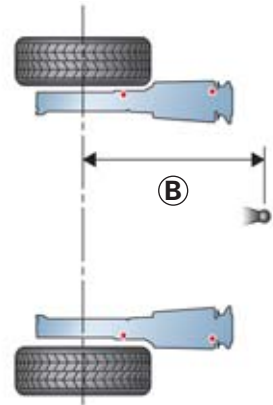

23184

23183



23185



Kogeldruk, maximaal toegelaten massa's van geremde en ongeremde aanhangwagens: raadpleeg hoofdstuk 6, paragraaf "Massa's".

Montage moet gebeuren volgens de montagevoorschriften van de fabrikant.

Het is raadzaam deze voorschriften bij uw instructieboekje te bewaren.

A : 907 mm normaal chassis

B : 1 030 mm lang chassis

STORINGEN

Onderstaande aanwijzingen helpen u eventuele storingen snel, maar voorlopig, te verhelpen. Laat de auto echter wel zo spoedig mogelijk door een RENAULT-dealer nakijken.

Gebruik van de RENAULT card

OORZAKEN

WAT TE DOEN

- De RENAULT card werkt niet voor het ontgrendelen of vergrendelen van de portieren.

De auto bevindt zich in een sterk elektromagnetisch veld. Accu ontladen.

Door het gebruik van apparaten die de dezelfde frequentie gebruiken als de card (mobiele telefoon, enz.).

Batterij van de card leeg.

Gebruik de nood sleutel (raadpleeg de paragraaf “vergrendelen/ontgrendelen van de portieren” in hoofdstuk 1).

Schakel de apparatuur uit of gebruik de nood sleutel (raadpleeg de paragraaf “vergrendelen/ontgrendelen van de portieren” in hoofdstuk 1).

Vervang de batterij

STORINGEN (vervolg)

U schakelt de startmotor in

OORZAKEN

WAT TE DOEN

- Er gebeurt niets; de controlelampjes gaan niet branden, de startmotor draait niet.

Accukabel zit los of is geoxideerd.

Controleer de accupoolklemmen. Schuur ze blank als ze geoxideerd zijn en zet ze goed vast.

Ontladen accu.

Sluit een andere accu aan op de ontladen accu.

Accu buiten gebruik.

Vervang de accu. Duw de auto niet aan als de stuurkolom is vergrendeld.

- De controlelampjes gaan steeds zwakker branden, de startmotor draait zeer langzaam.

De accuklemmen zitten niet goed vast. Accuklemmen zijn geoxideerd.

Controleer de accupoolklemmen. Schuur ze blank als ze geoxideerd zijn en zet ze goed vast.

Ontladen accu.

Sluit een andere accu aan op de ontladen accu.

STORINGEN (vervolg)

U schakelt de startmotor in

OORZAKEN

WAT TE DOEN

• De motor start moeilijk bij vochtig weer of na een wasbeurt.	Slechte ontsteking: vochtigheid in het ontstekingsstelsel.	Maak de bougiekabel en de bobine­kabel droog.
	Dampbellen in het brandstof­circuit. Onvoldoende compressie.	Laat de motor afkoelen. Raadpleeg een RENAULT-dealer.
• De motor wil niet starten.	De voorwaarden voor het starten zijn niet vervuld.	Raadpleeg de paragraaf “starten/stil­zetten van de motor” in hoofdstuk 2.
	De handsfree RENAULT card werkt niet	Steek de card in de kaart­lezer om te starten zoals met een RENAULT card afstands­bediening. (Raadpleeg de paragraaf “starten/stil­zetten van de motor” in hoofdstuk 2.)
<hr/>		
• De motor weigert te stoppen.	Elektronische storing.	Druk vijf keer snel op de start­knop.
<hr/>		
• De stuurkolom blijft vergrendeld.	Stuurwiel geblokkeerd.	Beweeg het stuurwiel terwijl u de start­knop van de motor ingedrukt houdt (raadpleeg de paragraaf “starten van de motor” in hoofdstuk 2).

STORINGEN (vervolg)

Tijdens het rijden

OORZAKEN

WAT TE DOEN

- | | | |
|--|--|---|
| • Abnormale witte rook uit de uitlaat. | Mechanische storing: koppakking opgeblazen. | Zet de motor stil.
Raadpleeg een RENAULT-dealer. |
| <hr/> | | |
| • Trillingen. | Banden te zacht, beschadigd of uit balans. | Controleer de bandenspanning, als deze goed is laat dan de banden door een RENAULT-dealer nakijken. |
| <hr/> | | |
| • De vloeistof in het expansievat borrelt. | Mechanische storing: koppakking opgeblazen of waterpomp of koelventilateur defect. | Zet de motor stil.
Raadpleeg een RENAULT-dealer. |
| | Koelventilateur defect. | Controleer de betreffende zekering, raadpleeg anders een RENAULT-dealer. |
| <hr/> | | |
| • Rook onder de motorkap. | Kortsluiting. | Zet de motor af en maak een van de accukabels los. |
| | Koelslang defect. | Raadpleeg een RENAULT-dealer. |

STORINGEN (vervolg)

Tijdens het rijden

OORZAKEN

WAT TE DOEN

<ul style="list-style-type: none">• Het waarschuwinglampje voor de oliedruk gaat branden:<ul style="list-style-type: none">- in een bocht of tijdens het remmen- bij stationair draaien- dooft langzaam of blijft branden bij gasgeven	<p>Het peil is te laag.</p> <p>Oliedruk te laag.</p> <p>Oliedruk te laag.</p>	<p>Voeg motorolie toe (raadpleeg de paragraaf “motoroliepeil (bij)vullen” in hoofdstuk 4).</p> <p>Ga direct naar de dichtstbijzijnde RENAULT-dealer.</p> <p>Stop en roep de hulp in van een RENAULT-dealer.</p>
<ul style="list-style-type: none">• De motor lijkt onvoldoende vermogen te hebben.	<p>Luchtfilter verstopt.</p> <p>Brandstoftoevoer niet goed.</p> <p>Bougies versleten, slecht afgesteld.</p>	<p>Vervang het filterelement.</p> <p>Controleer het brandstofpeil.</p> <p>Raadpleeg een RENAULT-dealer.</p>
<ul style="list-style-type: none">• De motor draait onregelmatig stationair of slaat af.	<p>Onvoldoende compressie (bougies, ontsteking, valse lucht).</p>	<p>Raadpleeg een RENAULT-dealer.</p>
<ul style="list-style-type: none">• Het sturen gaat zwaar.	<p>Gebroken aandrijfriem.</p> <p>Te weinig olie in de pomp.</p>	<p>Vervang de aandrijfriem.</p> <p>Voeg stuurbekrachtigingsolie toe (raadpleeg hoofdstuk 4 “Stuurbekrachtigingspomp”).</p> <p>Als het probleem hierna niet verholpen is, raadpleegt u een RENAULT-dealer.</p>

STORINGEN (vervolg)

Tijdens het rijden

OORZAKEN

WAT TE DOEN

- De motor wordt te warm. Het waarschuwingslampje voor de temperatuur van de koelvloeistof brandt (of wijzer van temperatuurmeter staat in het rode gebied).

Waterpomp: aandrijfriem te slap of gebroken.
Koelventilateur defect.

Zet de motor af en raadpleeg een RENAULT-dealer.

Koelvloeistoflekkage.

Controleer de koelslangen en de slangklemmen.
Controleer het peil van de vloeistof in het expansievat. Als er te weinig vloeistof in zit, **laat u de motor afkoelen** en vult u het bij. Pas op dat u zich niet brandt. Dit is slechts een noodmaatregel: raadpleeg zo snel mogelijk een RENAULT-dealer



Radiator: Zolang de motor heet is, mag u het koelsysteem nooit met koud water bijvullen. Na elke reparatie waarbij het koelsysteem geheel of gedeeltelijk is afgetapt, moet dit met nieuwe koelvloeistof worden bijgevuld. Gebruik hiervoor alleen door RENAULT goedgekeurde koelvloeistof.

STORINGEN (vervolg)

Elektrische apparaten

OORZAKEN

WAT TE DOEN

- De ruitenwissers werken niet.
 - Ruitenwisserbladen zitten vast. Maak de wisserbladen los van de ruit.
 - Zekering ruitenwisser achter doorgebrand (interval, rustcontact). Vervang deze.
 - Zekering ruitenwisser voor doorgebrand. Laat het laadstroom circuit controleren door een RENAULT-dealer.
 - Motor defect. Raadpleeg een RENAULT-dealer.
-

- De knipperlichten werken niet.
 - Aan één kant:
 - lampje doorgebrand. Vervang de lamp.
 - draad los of de stekker zit niet goed vast. Sluit de draad goed aan.
 - slecht massacontact. Zoek de massadraad, maak de aansluiting blank en zet hem goed vast aan een metalen deel.
-

- Aan twee kanten:
 - zekering doorgebrand. Vervang deze.
 - knipperautomaat defect. Vervangen: raadpleeg een RENAULT-dealer.

STORINGEN (vervolg)

Elektrische apparaten

OORZAKEN

WAT TE DOEN

• Knipperfrequentie te hoog.		- lamp doorgebrand.	Vervang de lamp.
<hr/>			
• De koplampen werken niet.	Aan een kant:	- lamp doorgebrand.	Vervang deze.
		- draad los of stekker niet goed aangesloten.	Controleer en sluit de draad of stekker aan.
		- slecht massacontact.	Zie hiervoor.
<hr/>			
	Aan twee kanten:	- circuit met zekering.	Controleer en vervang deze indien nodig.
<hr/>			
• Condenswater in de verlichting.		Dit is geen defect. Dit is een normaal verschijnsel dat door temperatuurverandering wordt veroorzaakt. Als de lichten branden verdwijnt het water snel.	

Hoofdstuk 6: Technische gegevens

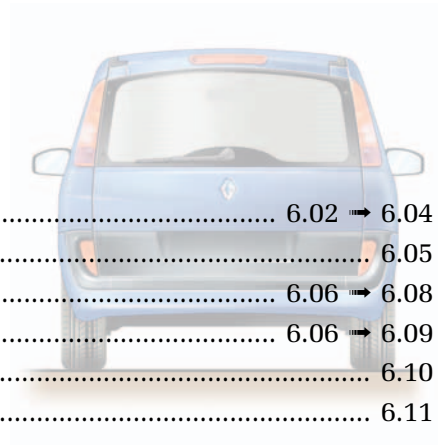

Identificatieplaatjes	6.02	→	6.04
Maten			6.05
Gegevens van de motor	6.06	→	6.08
Aanhangwagenmassa's	6.06	→	6.09
Massa's			6.10
Onderdelen			6.11

IDENTIFICATIEPLAATJES

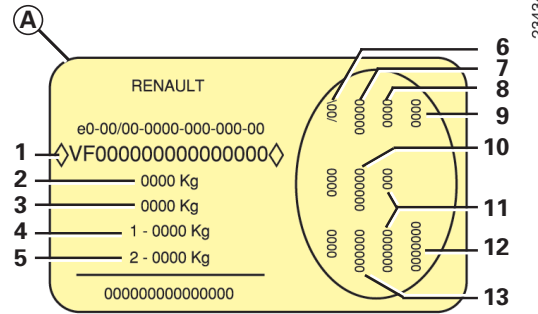
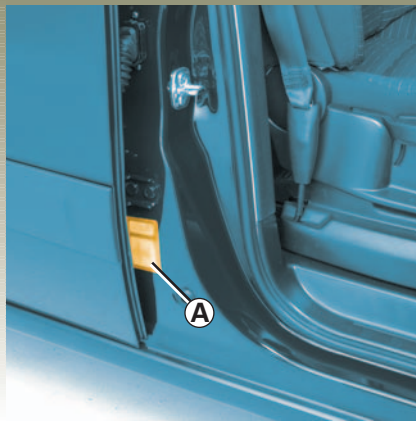

De gegevens op het constructeursplaatje en het motorplaatje moeten bij eventuele klachten en bij het bestellen van onderdelen altijd worden vermeld.

Constructeursplaatje A

1 Typenummer van de auto en chassisnummer.

Deze informatie vindt u terug bij B.

2 Maximaal toegelaten totaal massa van de auto.

3 Maximaal toegelaten treinmassa (auto + aanhangwagen).

4 Maximaal toegelaten massa gemeten onder de vooras.

5 Maximaal toegelaten massa gemeten onder de achteras.

6 Technische bijzonderheden van de auto.

7 Laknummer.

8 Uitrustingsniveau.

9 Type auto.

10 Stoelbekledingscode.

11 Aanvullende uitrusting.

12 Fabricagenummer.

13 Interieurbekledingscode.

IDENTIFICATIEPLAATJES (vervolg)

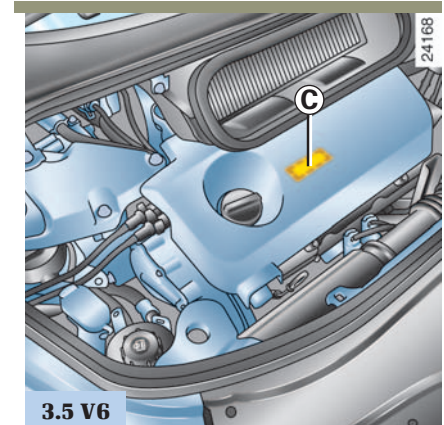
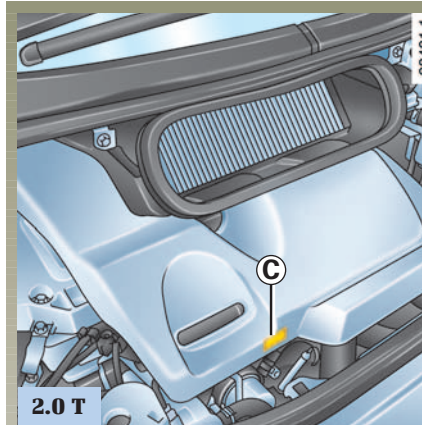
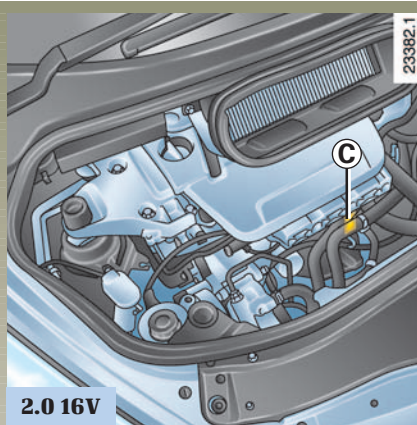

De gegevens op het motorplaatje (of sticker) moeten bij eventuele klachten en bij het bestellen van onderdelen altijd worden vermeld.

Merktekens van de motor C

- 1 Type van de motor.
- 2 Indicenummer van de motor.
- 3 Nummer van de motor.

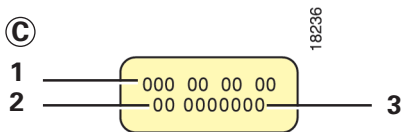

IDENTIFICATIEPLAATJES (vervolg)

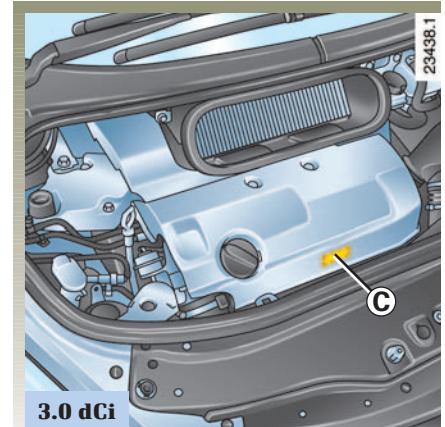
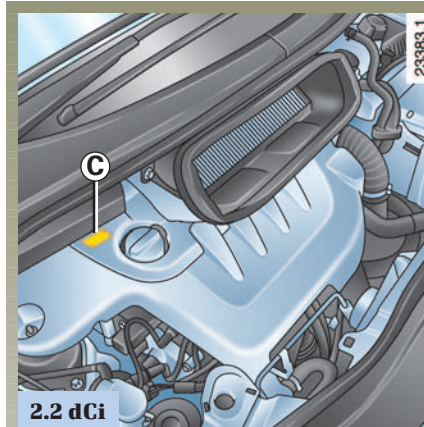
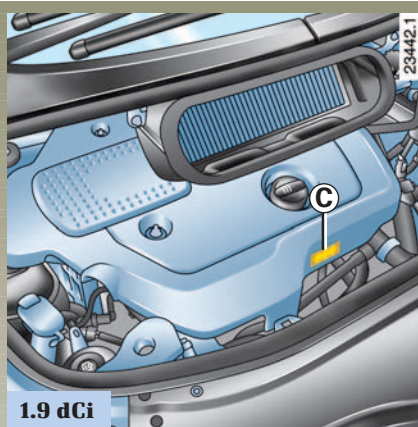

De gegevens op het motorplaatje (of sticker) moeten bij eventuele klachten en bij het bestellen van onderdelen altijd worden vermeld.

Merkttekens van de motor C

- 1 Type van de motor.
- 2 Indicenummer van de motor.
- 3 Nummer van de motor.

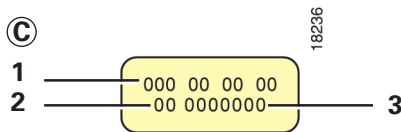

GEGEVENS VAN DE MOTOR

Uitvoeringen	2.0 16V	2.0 T	3.5 V6	1.9 dCi	2.2 dCi	3.0 V6
Type van de motor (zie motorplaatje)	F4R	F4R turbo	V4Y	F9Q turbo	G9T turbo	P9X
Cilinderinhoud (cm ³)	1 998	1 998	3 498	1 870	2 188	2 958
Soort brandstof Octaangetal	<p>Ongelode benzine met het voorgeschreven octaangetal zoals aangegeven op de sticker in de tankdopklep. In noodgevallen mag ook ongelode benzine worden getankt:</p> <ul style="list-style-type: none"> - met octaangetal 91 voor een sticker waarop staat 95, 98; - met octaangetal 87 voor een sticker waarop staat 91, 95, 98. 			<p style="text-align: center;">Dieselolie De sticker in de tankdopklep geeft aan welke brandstoffen toegestaan zijn.</p>		
Bougies	<p>Gebruik uitsluitend de voor uw motor voorgeschreven bougietypes. Het type staat aangegeven op een sticker in de motorruimte, raadpleeg anders uw RENAULT-dealer.</p> <p>Montage van een niet voorgeschreven bougietype kan tot ernstige motorschade leiden.</p>			-		

MASSA'S (in kg)

Basisuitvoering zonder opties. Bepaalde massa's kunnen per land verschillen door afwijkende meetvoorwaarden. Raadpleeg voor de exacte gegevens uw RENAULT-dealer.

Uitvoeringen	Normaal chassis						
	2.0 16V	2.0 T	3.5 V6	1.9 dCi	2.2 dCi	3.0 d V6	
Massa leeg rijklaar	Totaal	1 665 → 1 710	1 685 → 1 750	1 770 → 1 815	1 695 → 1 740	1 775 → 1 840	1 845 → 1 890
	Voor	1 020 → 1 040	1 035 → 1 080	1 105 → 1 125	1 050 → 1 070	1 130 → 1 175	1 185 → 1 205
	Achter	645 → 670	645 → 675	665 → 690	645 → 670	640 → 670	660 → 685
Max. toegelaten aanhang- wagenmassa ongeremd	750	750					
Max. toegelaten aanhang- wagenmassa geremd* bestuurder alleen	1 800	2 000					
	anders	1 350	1 550				
Max. kogeldruk op trekhaak	80						
Max. dakbelasting	80						

MASSA'S (in kg) (vervolg)

* Max. toegelaten aanhangwagenmassa geremd

- Houd u bij het trekken van een aanhangwagen (**caravan, boot enz.**) **altijd aan de opgegeven massa's**, die in het land zijn toegelaten als maximale massa's. Laat uw RENAULT-dealer een trekhaak monteren en de bedrading van de auto aanpassen.
- In geen geval mag de **maximaal toegelaten treinmassa** (auto + aanhangwagen) worden overschreden: deze massa staat vermeld op het constructeursplaatje van de auto (raadpleeg de paragraaf “identificatieplaatjes” in hoofdstuk 6).
- Bij maximale belasting van de auto (**maximum toegelaten totale massa**), geldt een maximum snelheid van **100 km/u** en moet de bandenspanning worden verhoogd met **0,2 bar**. De maximum toegelaten totale massa staat vermeld op het constructeursplaatje van de auto (raadpleeg de paragraaf “identificatieplaatjes” in hoofdstuk 6).
- Het motorvermogen neemt af naarmate u hoger in de bergen rijdt. Wij adviseren u de maximale belasting met 10% per 1000 meter stijging te verminderen.

MASSA'S (in kg) (vervolg)

Basisuitvoering zonder opties. Bepaalde massa's kunnen per land verschillen door afwijkende meetvoorwaarden. Raadpleeg voor de exacte gegevens uw RENAULT-dealer.

Uitvoeringen	Lang chassis					
	2.0 T	3.5 V6	1.9 dCi	2.2 dCi	3.0 d V6	
Massa leeg rijklaar	Totaal Voor Achter	1 740 → 1 810 1 040 → 1 085 700 → 725	1 815 → 1 860 1 110 → 1 130 705 → 730	1 755 → 1 795 1 060 → 1 075 695 → 720	1 825 → 1 895 1 135 → 1 185 685 → 715	1 885 → 1 930 1 185 → 1 205 700 → 725
Max. toegelaten aanhang- wagenmassa ongeremd	750					
Max. toegelaten aanhang- wagenmassa geremd*						
bestuurder alleen	2 000					
anders	1 550					
Max. kogeldruk op trekhaak	80					
Max. dakbelasting	80					

MASSA'S (in kg) (vervolg)

* Max. toegelaten aanhangwagenmassa geremd

- Houd u bij het trekken van een aanhangwagen (**caravan, boot enz.**) **altijd aan de opgegeven massa's**, die in het land zijn toegelaten als maximale massa's. Laat uw RENAULT-dealer een trekhaak monteren en de bedrading van de auto aanpassen.
- In geen geval mag de **maximaal toegelaten treinmassa** (auto + aanhangwagen) worden overschreden: deze massa staat vermeld op het constructeursplaatje van de auto (raadpleeg de paragraaf “identificatieplaatjes” in hoofdstuk 6).
- Bij maximale belasting van de auto (**maximum toegelaten totale massa**), geldt een maximum snelheid van **100 km/u** en moet de bandenspanning worden verhoogd met **0,2 bar**. De maximum toegelaten totale massa staat vermeld op het constructeursplaatje van de auto (raadpleeg de paragraaf “identificatieplaatjes” in hoofdstuk 6).
- Het motorvermogen neemt af naarmate u hoger in de bergen rijdt. Wij adviseren u de maximale belasting met 10% per 1000 meter stijging te verminderen.

MATEN (in meters)

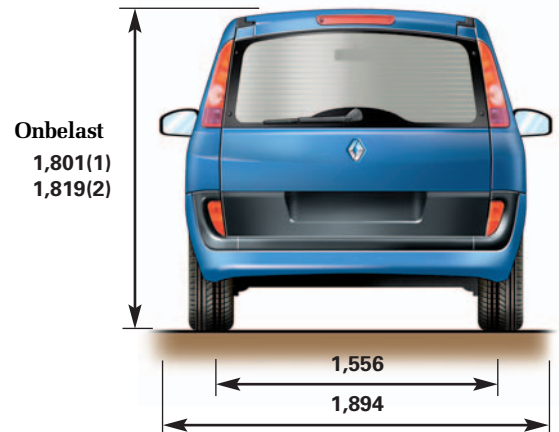
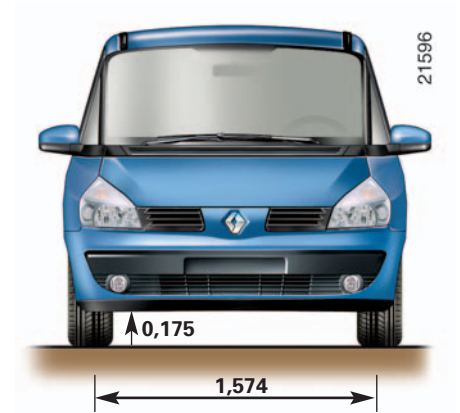
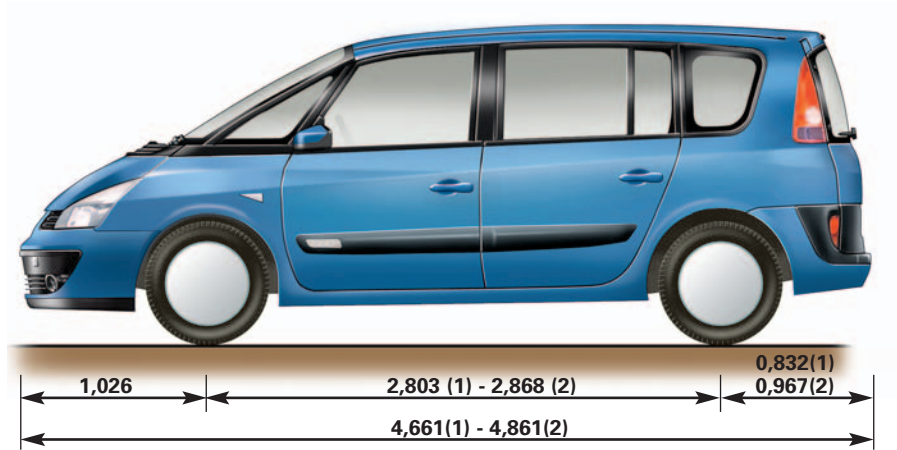

(1) normaal chassis
(2) lang chassis

ONDERDELEN EN REPARATIES

Originele RENAULT Onderdelen worden met de grootste zorg ontwikkeld en gecontroleerd. Zij voldoen dan ook aan dezelfde kwaliteitsnormen als de onderdelen die in de fabriek worden gebruikt.

Door het gebruik van Originele RENAULT Onderdelen houdt u de prestaties van uw RENAULT optimaal. Bovendien zijn reparaties die uitgevoerd zijn door een RENAULT-dealer met originele onderdelen gegarandeerd volgens de voorwaarden die achter op de reparatieopdracht staan.

ALFABETISCHE INHOUDSOPGAVE

A aanhangergewicht	6.06	⇒	6.09	B brandstof: besparen	2.13	-	2.15
aansteker			3.41	peil			1.51
ABS	2.24	⇒	2.26	soort	1.77	-	1.78
accessoiraansluiting	1.42	-	1.45	tanken	1.77	-	1.78
accessoires			5.32	buitentemperatuur			1.66
accu	4.11, 5.27	⇒	5.29	C caravan trekken	6.06	⇒	6.09
achterbank			3.42	claxon en lichtsignalen			1.69
achterraut ontwasemen	3.05	-	3.07	controlelampjes	1.46	⇒	1.54
achterraut openen			3.12	controlesysteem bandenspanning	2.17	⇒	2.20
achteruitrijlichten			3.19	D dakdragers	3.56	-	3.57
achteruitversnelling (inschakelen)			5.15	dashboard	1.42	⇒	1.45
afstellen van de juiste zithouding			2.12	dimlichten	1.69	-	5.11
airbag	1.27	⇒	1.38	E Elektronisch Stabiliteits Programma: ESP			2.21
airbags voorpassagier uitschakelen			1.38	extra schijnwerpers			5.14
airconditioning	3.02	⇒	3.25	F filters: luchtfilter			4.10
alarmknipperlichten			1.69	oliefilter			4.06
armsteunen: achter			3.43	G gegevens van de motor			6.05
voor			1.20	geïntegreerde bediening van handsfree telefoon ...			3.59
asbak			3.41	geluidssignaal	1.09	-	1.70
autogordels	1.22	⇒	1.25	gereedschap	5.04	-	5.05
automatische transmissie (gebruik)	2.35	⇒	2.38	gordelspanners voorin			1.26
B bagage: bagage-afdekplaat	3.53	-	3.54	grootlichten	1.71	-	5.11
bagageruimte	3.51	⇒	3.58	H hoedenplank	3.53	-	3.54
scheidingsnet			3.58	hoofdsteunen	1.16	-	3.42
vervoeren			3.55	I identificatieplaatjes	6.02	-	6.03
banden: controlesysteem				in één oogopslag			0.02
bandenspanning	2.17	⇒	2.20	inhoud brandstoftank	1.77	-	1.78
lekke band	5.02	⇒	5.07	inrijden			2.02
spanning	0.04	-	0.05	instrumentenpaneel	1.46	⇒	1.54
veiligheid	5.03	⇒	5.10				
bedieningsorganen	1.42	⇒	1.45				
bevestigingspunten bagageruimte			5.33				
binnenlichten	3.34	-	3.35				
boordcomputer	1.52	⇒	1.64				

ALFABETISCHE INHOUDSOPGAVE

K katalysator	2.07	M mistlichten	1.72 - 5.14 ➔ 5.16
kentekenverlichting	5.17	motor: gegevens van de motor	6.05
kinderen	1.04 - 1.10 - 1.32 ➔ 1.41	kap	4.02
- 3.27 - 3.28 - 3.32		knop voor het starten/ stoppen motor	2.02 - 2.06
kinderhoofdsteun	3.42 - 3.43	olie	4.02 ➔ 4.06
kinderzitjes	1.32 ➔ 1.41	starten van de motor	2.02 - 2.06
klokje	1.66	technische gegevens	6.02 ➔ 6.08
knipperlichten	1.69 - 5.11 - 5.13 - 5.15 - 5.18		
knop voor het starten/stoppen motor	2.02 - 2.06		
koelvloeistof	4.07		
koplampen	5.11 ➔ 5.14		
koplampverstelling	1.73	N nood sleutel card	1.03
krik	5.05	noodstopbevestiging (BAS)	2.26
L lak: kleurnummer	6.02		
onderhoud	4.12 - 4.13		
lampen (vervangen)	5.11 ➔ 5.23	O olie: filter	4.06
leesspots	3.34 - 3.35	peilstaaf	4.02 ➔ 4.06
lekke band	5.02 ➔ 5.07	verversen	4.06
lichten: achteruitrijlichten	5.15	onderdelen	6.10
alarmknipperlichten	1.69	onderhoud: bekleding	4.14
dimlichten	1.69 - 5.11 - 5.12	carrosserie	4.12 - 4.13
grootlichten	1.71 - 5.11 - 5.12	mechanische organen	4.02 ➔ 4.11
kentekenverlichting	5.17	ontwasemen: achterraut	3.05 - 3.07 - 3.12 - 3.18
knipperlichten . 1.69 - 5.11 - 5.13 - 5.15 - 5.18		voorruit	3.05 - 3.07 - 3.12 - 3.19
koplampen (afstelling)	1.73	opbergmogelijkheden	3.36 ➔ 3.40
markeringslichten 1.70 - 5.11 ➔ 5.13 - 5.15		opbergruimtes	3.36 ➔ 3.40
mistlichten	1.72 - 5.14 ➔ 5.16	open dak	3.31 - 3.32
remlichten	5.15 - 5.17	opkrikken (verwisselen van een wiel)	5.07
richtingaanwijzers . 1.68 - 5.11 - 5.13 - 5.15 - 5.18			
luchtfilter	4.10		
luchtverontreiniging (tips)	2.13 - 2.15		
luidsprekers (plaats)	5.31 - 5.32		
M make-up spiegeltjes	3.33	P parkeerhulp	2.33 - 2.34
markeringslichten	1.70 - 5.11 ➔ 5.13 - 5.15	parkeerrem	2.09 - 2.11
massa's	6.06 ➔ 6.09	peilen	4.02 ➔ 4.10
maten	6.04	pomp stuurbevestiging	4.08
memory systeem bestuurdersstoel	1.19	portieren / achterklep	1.09 ➔ 1.13 - 3.51
milieu	2.16	portiervergrendeling	1.09 ➔ 1.13
		praktische tips	5.02 ➔ 5.42

ALFABETISCHE INHOUDSOPGAVE

R	radio inbouwen	5.31 - 5.32	T	tankdop	1.77 - 1.78
	remlichten	5.15 - 5.17		technische gegevens	6.02 → 6.08
	remvloeistof	4.09		temperatuurregeling	3.02 → 3.25
	RENAULT card afstandsbediening:			tractiecontrole (ASR)	2.23 - 2.24
	batterijtje	5.26		trekken (caravan)	5.35
	gebruik	1.02 → 1.08			
	reservewiel	5.03			
	reservoir: brandstof	1.77 - 1.78			
	koelvloeistof	4.07	V	vast glazen dak	3.30
	remvloeistof	4.09		veiligheid van de kinderen ...	1.04 - 1.10 - 1.32 → 1.41
	ruitensproeier	4.10			- 3.27 - 3.28 - 3.32
	richtingaanwijzers	1.68 - 5.11 - 5.13 - 5.15 - 5.18		ventilatie	3.02 - 3.25
	ruiten	3.26 → 3.29		ventilatie-roosters	3.02 - 3.04
	ruitensproeiers	1.74 → 1.76 - 4.10		verlichting (afstellen)	1.69 → 1.73
	ruitenswisserbladen	5.30		versnellingshendel	2.12
	ruitenswissers	1.74 → 1.76		verstellen voorstoelen	1.16 → 1.21
				vervangen van lampen	5.11 → 5.23
S	schakelen	2.12		verwarming	3.02 → 3.25
	scheidingsnet	3.58		verwisselen van een wiel	5.07
	selecteurhendel automatische			voorruit	3.30
	transmissie	2.35 → 2.38		voorstoelen verstellen: elektrische verstelling	1.18 - 1.21
	sierdopsleutel	5.05		handmatige	
	sleepogen	5.05 - 5.33 - 5.34		verstelling ...	1.17 - 1.20 - 1.21
	slepen (bij pech)	5.33 - 5.34	W	wassen	4.12 → 4.14
	snelheidsafhankelijke stuurbevestiging	2.12		wielen: moersleutel	5.05
	snelheidsbegrenzer	2.27 → 2.29		reservewiel	5.03
	snelheidsregelaar	2.31 → 2.33		sierdopsleutel	5.05
	spiegels	1.67 - 1.68		verwisselen van een wiel	5.07
	starten van de motor	2.02 - 2.06			
	startschakelaar	2.02 - 2.06	Z	zekeringen	5.24 - 5.25
	startvergrendeling	1.14 - 1.15		zijknipperlichten	5.18
	stoelverwarming	1.20		zonneklep	3.33
	storingen	5.36 → 5.43		zonnenscherm	3.33
	stuurbevestiging	2.12 - 4.08		zuinig rijden	2.13 → 2.15
	stuurwiel (verstellen)	1.66			



CRÉATEUR D'AUTOMOBILES